

# 前言

尊敬的用户，感谢您选择 AITO 品牌的问界 M7 车型（以下简称“M7”）。在使用 M7 车型的过程中，您将获得 AITO 汽车贴心的服务体验。

在使用 M7 前请您认真阅读本手册内容，并妥善保存本手册。您能从本手册中了解车辆功能、使用注意事项，以及车辆维护和定期保养的信息，以帮助您安全地驾驶和延长车辆使用寿命。

为持续提升您的驾乘体验，AITO 汽车可能在不另行通知的情况下对车辆进行优化改进，届时请以实车为准。

切勿私自改装车辆的任何一个零部件、车辆信息及标识等，改装可能会影响车辆的性能，甚至可能违反国家法规。

您可以访问 AITO 汽车官方网站：<https://aito.auto>，进入“服务>使用说明书”获取完整的信息，或通过车辆中控屏、手机获取车主指南最新信息。

- 中控屏：打开“服务与应用>应用中心”内的“车主指南”应用。
- 手机：打开“AITO”应用，进入“我的>车主指南”。

本手册版权归赛力斯汽车有限公司所有。未经赛力斯汽车有限公司书面同意，不得转载、复印或翻译手册内容。

如果您有任何问题、意见或建议，请致电 AITO 用户关怀中心：400-008-9999 联系我们。

车辆制造厂：赛力斯汽车有限公司

地址：重庆市江北区福生大道 229 号

网址：<https://aito.auto>

## 本手册相关的重要信息

建议您在首次使用车辆前，认真阅读本手册内容。为了更好地理解本手册中的内容，您需要了解以下所有信息。

### 提示信息

#### ⚠ 危险

危险标识提醒您，如未按照该标识内容操作可能会直接造成车辆损毁或人身伤亡。

#### ⚠ 警告

警告标识提醒您，如未按照该标识内容操作，在车辆使用过程中可能会造成车辆损毁或人身伤亡。

#### ⚠ 注意

注意标识提醒您，如未按照该注意事项操作可能会导致车辆相关功能无法使用，严重时造成车辆损坏。

#### ℹ 提示

在这里您可以找到一些关于车辆使用的帮助提示或有用的详细信息。

### 图标和插图说明

本手册所提供的插图仅用于演示参考，根据车辆选择，您的车辆有可能并未配备某些功能，请根据购买车型实际配置为准。图片仅供参考，具体情况请以实车为准。

### 图示显示文本

中控屏上显示的文本或消息的格式与普通文本不同。（比如：车身控制、驾驶、辅助驾驶等）。程序和指示分多个步骤显示，例如：设置>辅助驾驶>车辆安全设置。

### 敬告用户

为了您的安全，请您在驾驶车辆时遵守当地的法律法规，并遵循以下注意事项：

- 保持清醒的驾驶状态，切勿在饮酒或服药后驾驶车辆，否则会影响您对车辆的操控能力，从而引发事故，导致人员伤亡。
- 请您务必谨慎驾驶，准确判断天气与路况是否适合出行，随时注意路面其他车辆或行人的动向，以便准确、及时地做出判断，防止意外事故的发生。
- 驾驶时请务必保持专注，在驾驶过程中接打电话、查看短信或是调节控制按键等，都会分散您的注意力，从而引发事故，导致人员伤亡。
- 请仔细阅读手册中相关的警告注意事项，无视这些内容可能会对驾乘人员造成人身伤害或导致车辆损坏。

### 车辆配置和选装

本手册的插图用于辅助说明、帮助理解，仅起示意作用，可能并非购买车辆的图片，敬请谅解。

AITO 对所有车型通过不断改进研发，确保车辆满足更高质量、更高安全标准，公司可能随时改进产品的设计元素、配置和功能等，因此请您理解，本手册插图、数据和说明可能与实际情况不符，这是因为根据不同配置功能上会存在差异，具体功能请以实车为准。

您可以通过车辆中可用的开关、图标和中控屏选项中的文字说明来识别车辆上的功能。

## 重要提示

### 原厂精装附件、选装装备和非法改装

AITO 品牌原厂配件能够与您车辆的性能、安全和排放系统等完美的兼容，为了尽可能的保证车辆性能与安全，在您进行车辆保养或车辆维修时，请务必使用 AITO 品牌原厂配件。

如果您使用非 AITO 品牌原厂配件，可能会对您的车辆的性能和安全系统产生不利影响，因此产生的任何问题，本公司将不会承担责任。

请不要私自改装您车辆的任何一个零部件、车辆信息及标识等，改装可能会影响车辆的性能，如安全性、可靠性等，甚至可能违反国家法规，由此而导致的直接或间接损失，本公司不承担任何责任，此外，也可能导致您的车辆丧失保养或保修权利。

### 无线电设备

在车辆上安装无线电设备可能会影响电气系统的正常使用。

在使用无线电设备时应当严格遵守以下规定：

- 切勿安装或变更无线电设备，否则可能会造成某些电气系统故障。
- 使用无线电设备时，请遵循车辆所在地法律法规。
- 切勿将车辆停放在变压器等电磁干扰较强的地方。
- 对于使用其他电子医疗设备的人士，应向该设备制造商咨询无线电波对设备工作的影响情况。无线电波可能会对这类医疗设备的工作产生难以预料的影响。

### 保养提醒

定期的专业保养有利于保持车辆良好的运行状态，延长车辆的使用寿命，请您仔细阅读手册中的保养相关信息，并建议您遵照正确的保养要求进行保养，若您的车辆在恶劣环境中行驶，车辆需要更多更好的保养，若因未保养或保养不当导致车辆故障，可能会丧失车辆的质保权益。

### 安全注意事项

请遵循下述重要的注意事项，有助于确保驾乘人员有一个安全且完美的旅行：

- 禁止将儿童单独留在车内，也不要让儿童使用或携带钥匙。
- 严禁自行拆装动力电池及相关高压部件。

- 严禁人为对动力电池进行挤压、刺穿等破坏电池系统的行为。
- 严禁私自对废旧动力电池进行处理和存放，请联系 AITO 用户中心进行处理。
- 遵守交通规则，控制车速，避免超速、超载行驶。
- 车辆行驶过程中，务必全程佩戴安全带，若车辆上有儿童乘坐时，应使用合适的儿童安全座椅并固定在后排座椅上。
- 请遵循警告标识上的提示。
- 为避免人身伤害，禁止触碰车上任何高压电缆、高压插头、连接插头。
- 若发现动力电池泄露、破损，请勿触摸，若不慎接触，请用大量清水冲洗并及时就医。
- 车辆使用环境应无腐蚀性、爆炸性和破坏绝缘的气体或导电尘埃，须远离热源。

### 汽车事件数据记录系统

车辆配备了汽车事件数据记录系统（Event Data Recorder，简称为 EDR），其功能是在车辆发生某些碰撞或可能发生碰撞事件时记录车辆系统的运行数据（时长 5s 或更短），便于汽车事件还原。因事件严重程度和类型的不同，EDR 可能不记录事件数据。

车辆 EDR 记录的数据：

- **车辆速度、行车制动，开启或关闭、横摆角速度、防抱死制动系统状态、电子稳定性控制系统状态、牵引力控制系统状态：**EDR 通过总线读取从 ESP 控制器所获取。
- **驾驶员安全带状态、前排乘客安全带状态：**EDR 通过总线读取从 IC 控制器所获取的驾驶员安全带信号。
- **加速踏板位置、全开位置的百分比、档位：**EDR 通过总线读取从 VCU1 控制器所获取的制动踏板位置信号。
- **事件前同步计时时间、事件中上电周期、读取时上电周期、事件数据记录完整状态、本次事件距离上次事件的时间间隔、车辆识别代码、 $T_{\text{end}}$ ：**EDR 控制器自行获取。
- **记录 EDR 数据的 ECU 硬件编号、记录 EDR 数据的 ECU 序列号、记录 EDR 数据的 ECU 软件编号：**EDR 控制器自行获取。
- **驾驶员安全带预紧装置展开时间、驾驶员正面气囊展开时间（第一阶段）、驾驶员侧面气囊展开时间、驾驶员侧面气帘展开时间、**

**前排乘客安全带预紧装置展开时间、前排乘客正面气囊展开时间（第一阶段）、前排乘客侧面气囊展开时间、前排乘客侧面气帘展开时间、乘员保护系统报警状态：**EDR 控制器自行获取。

- **纵向加速度、横向加速度：**EDR 控制器自行获取。
- **转向角度：**EDR 通过总线读取从 EPS 控制器所获取的转向角度的时间信号。
- **年、月、日、时、分、秒：**EDR 通过总线读取从 TBOX 控制器所获取的时间信号。
- **驻车系统状态：**EDR 通过总线读取从 EPB 控制器所获取的驻车系统状态信号。
- **转向信号开关状态、轮胎压力监测系统报警状态：**EDR 通过总线读取从 BCM 控制器所获取的转向开关信号。
- **制动系统报警状态：**EDR 通过总线读取从 EPB 控制器所获取的制动系统报警状态信号。
- **自适应巡航系统状态、自动紧急制动系统状态：**EDR 通过总线读取从 MRR 控制器所获取。

## EDR 数据提取

提取 EDR 数据需使用专用设备。除赛力斯汽车有限公司外，使用专用设备的第三方（如执法部门）具有访问车辆或 EDR 的权限也可以提取数据。EDR 记录数据可以通过 OBD 诊断接口读取（请参阅页码 279）。

## EDR 事件存储策略

EDR 系统能记录连续三次碰撞事件数据，如果 EDR 系统没有足够空间记录一个事件，当前事件数据会覆盖之前非锁定事件数据，但均应按照时间顺序依次覆盖；对于锁定事件数据，不被后续事件的数据覆盖。

## EDR 数据公开

除以下情况外，我们不会将记录在 EDR 中的数据向第三方公开：

- 与车主（或出租车辆的承租人）达成协议。
- 应警方、法院或政府机构的官方要求。
- 在诉讼中为赛力斯汽车有限公司辩护。
- 在不公开特定车辆和车主信息的情况下，用于研究目的。

### 提示

系统触发时，事件记录系统会记录车辆碰撞前、碰撞时、碰撞后三个阶段中车辆运行的关键数据（车辆加速度、车辆识别代码、车辆速度、制动踏板状态等）。

## 车联网提醒

- 基于法律法规要求，您车上的车联网卡需要进行实名登记。
- 车辆销售后，赛力斯汽车有限公司会将您的登记信息、车联网卡号码或识别码等基础信息传送至电信企业。
- 您在办理车辆过户时，应同步办理车联网卡实名过户手续。

### 注意

切勿私自拆除或破坏车联网模块。

## 车辆报废

按照国家环保法要求，达到使用年限或不能满足道路使用条件的车辆应按国家环保法规要求进行报废处理。

只有经过国家相关机构认证的回收企业才允许报废车辆，报废车辆前，请联系 AITO 用户中心，咨询车辆报废相关事宜。

报废处理时必须遵守有关的安全条例与法律法规。

## 中控屏系统

车辆中控屏搭载 HarmonyOS 操作系统，为不同设备的智能化、互联与协同提供了统一的语言。



# 目录

<b>用车建议</b>		行车记录仪.....	109
行车注意事项.....	8	胎压监测系统.....	111
家庭用车建议.....	9	电子不停车收费系统.....	112
日常养护技巧.....	10	疲劳分神监测.....	113
特殊场景用车.....	11		
<b>车辆概览</b>		<b>驾驶辅助</b>	
外观简介.....	13	HUAWEI ADS 简介.....	115
内部简介.....	15	ADS 使用向导.....	119
仪表.....	17	ADS 通用局限性.....	122
抬头显示.....	23	自适应巡航辅助 (ACC) .....	124
中控屏.....	25	车道巡航辅助 (LCC) .....	132
		智驾领航辅助 (NCA) .....	142
<b>驾驶安全</b>		<b>泊车辅助</b>	
正确的驾驶坐姿.....	32	倒车辅助.....	151
安全带.....	33	360° 全景环视.....	152
安全气囊.....	36	智能泊车辅助.....	154
车辆安全标识.....	40	代客泊车辅助.....	158
儿童安全座椅.....	41		
<b>车辆控制</b>		<b>安全辅助</b>	
钥匙.....	49	前向安全.....	163
车门.....	53	侧向安全.....	176
前机舱盖.....	56	后向安全.....	182
后备箱.....	57		
车窗.....	59	<b>出行与娱乐</b>	
天窗.....	61	用户账号.....	190
座椅.....	63	地图与导航.....	192
方向盘.....	72	车内摄像头.....	194
后视镜.....	74	通信社交.....	195
空调.....	77	日程提醒.....	197
车外灯.....	82	多媒体.....	198
车内灯.....	85	音效.....	203
雨刮.....	87	服务中心.....	205
车载电源.....	89	隐私管理.....	206
储物空间.....	91	更多设置.....	209
其他附件.....	95		
<b>驾驶车辆</b>		<b>智慧用车</b>	
启动和关闭车辆.....	97	智慧助手.....	215
换挡.....	99	情景智能.....	217
制动.....	101	多设备联网.....	224
驻车.....	106		
驾驶设置.....	107	<b>充电加油</b>	
		充电和供电.....	232
		应急解锁充电枪.....	246
		加油.....	247

### 保养维护

保养须知.....	250
汽车保养周期.....	251
动力电池.....	254
低压蓄电池.....	255
雨刮.....	256
油液检查.....	258
轮胎养护.....	263
清洗车辆和保养漆面.....	265
保险丝盒.....	266

### 故障救援

随车工具.....	268
故障处理.....	269
联系道路救援.....	274
激活拖车模式.....	275
牵引车辆.....	276

### 车辆规格

车辆识别标识.....	278
整车参数.....	281
单位术语.....	288
缩略语.....	289

### 免责声明

免责声明.....	292
-----------	-----

1

2

3

4

5

6

7

8

9

10

11

12

13

14

## 用车建议

在本章中，您可了解驾驶车辆时的注意事项及车辆日常养护，请仔细阅读本部分。

## 行车注意事项

### 行车前检查

为了您的行车安全，每次出行前需对车辆进行检查，行车检查有以下事项：

- 检查车辆周边有无障碍物。
- 检查车辆下方是否有异常积液（空调水为正常现象）。
- 检查轮胎情况及胎压是否正常。
- 检查雨刮系统是否正常工作。
- 检查车上的车灯系统是否正常，尤其是车辆外部车灯。
- 检查车窗是否清晰、后视镜视野是否良好。
- 检查座椅及安全带是否正常工作。
- 检查车辆续航里程，仪表指示灯是否有警告信息。
- 检查制动踏板及加速踏板是否正常工作。

### 长途驾驶

在开车长途驾驶之前请您务必注意以下事项：

- 为了保证您的出行安全，当您选择长途驾驶出行前请先检查车辆状态。
- 提前了解出行路线，确保车辆电力、油量充足。
- 途中休息时，您可以使用本车辆带有的小憩模式功能来快速缓解长途驾驶的疲劳，避免疲劳驾驶。
- 长途旅行，带好水及必要的食物，及时补充能量。

### 夜间驾驶

夜间视野较短，当您在夜间驾驶车辆时，请您务必注意以下事项：

- 行车前要检查远近光灯的工作状态。
- 检查喇叭和转向灯的工作状态。
- 注意观察前照灯照射范围的路面状况。
- 正确使用远近光灯。
- 请勿直视对向车辆的前照灯。
- 请使用转向灯向其他车辆提示您的行驶方向。
- 为了避免在紧急情况下，反应不及时导致与前车发生碰撞，请适当增加跟车距离。
- 尽量避免夜间超车，必须超车时，请您在确认周围及道路环境允许的情况下，再进行超车。
- 在看不清或视野有影响时，请低速谨慎行驶，注意观察周围及道路环境，紧急情况下随时准备制动。

## 家庭用车建议

### 提高经济性

能量消耗率、制动器及轮胎的磨损率主要取决于下列三大因素：

- 驾驶员的驾驶风格。
- 车辆使用条件（天气、道路状况等）。
- 整车技术状态。

采用经济驾驶方式，确保能量消耗最低。

### 儿童乘车

带儿童出行时，为保障儿童乘车安全，请您务必注意以下事项：

- 请勿将儿童单独留在车内。
- 禁止怀抱儿童乘车。
- 禁止让儿童站在车内、跪在座位上或将身体部分探出窗外。
- 12周岁以下（或身高低于1.5米）的儿童不宜在前排副驾驶位置乘车。
- 12周岁以下（或身高低于1.5米）的儿童乘车时，必须使用适合的儿童安全座椅。
- 儿童在后排乘坐时，建议开启车门儿童锁，避免儿童误开车门。
- 车辆配备主驾头枕音响，您可在儿童休息时开启头枕私享模式，避免音乐、导航播报等吵醒儿童。

### 老人乘车

带老人出行时，为保障老人乘车安全，请您务必注意以下事项：

- 要适度打开车窗，以保持车内空气新鲜，可预防老人出现头痛、头晕等症状。
- 请勿将老人单独留在车内。
- 车辆遇到坑洼或者弯道请减速缓慢通过，避免产生大幅度的晃动，否则会让老人产生头晕、心慌等症状。
- 老人在后排乘坐时，建议开启车门儿童锁，避免老人误开车门。
- 车辆配备主驾头枕音响，您可在老人休息时开启头枕私享模式，避免音乐、导航播报等吵醒老人。

### 宠物乘车

带宠物出行时，为保障宠物乘车安全，请您务必注意以下事项：

- 请勿将宠物单独留在车内。
- 行车时正确固定宠物，例如使用适当的宠物托架。
- 开门前先带好宠物，尤其是陌生地方，容易因为惊吓、好奇等原因，导致宠物跳车跑丢或被撞。
- 尽量避免全开车窗进行通风，并关闭宠物身边的车窗，以免宠物将头探出窗外发生意外。

1

2

3

4

5

6

7

8

9

10

11

12

13

14

## 日常养护技巧

### 真皮座椅养护

对于车辆所配备的真皮座椅您在日常中也要对其进行保养养护，请您注意以下事项：

- 远离热源，如离热源太近会导致皮革干裂。
- 请勿长时间在阳光下暴晒，避免皮革退色。
- 定期实施清洁保养，用半干的湿抹布抹去灰尘，保持干爽、整洁。
- 若座椅表面脏污，用多功能泡沫清洗剂少量清洗即可，保持皮面干燥。
- 坐在座椅上时避免身上的钥匙扣、衣服上的铁纽扣等接触座椅，以防划伤座椅。
- 防止液体等浸泡座椅。

### 轮胎日常养护

日常对轮胎进行保养，能提高轮胎的使用寿命，对轮胎日常养护您可以进行以下事项：

- 定期检查胎压，避免胎压过高或者过低，要按照车辆标准胎压进行充气。
- 经常清除胎纹内杂物。
- 检查轮胎的磨损情况。
- 行车时应避开道路路肩和坑洞。

## 特殊场景用车

### 雨天出行

遇风雨天行车时，导致您的视野受阻，请您务必注意以下事项：

- 确保车辆雨刮功能及雨刮片正常。
- 确保车辆灯光正常。
- 确保轮胎胎压正常。
- 确保车辆制动系统正常。
- 车辆行驶时及时开启前/后风挡玻璃除霜（后视镜除雾）功能。
- 开启后雾灯，用以提醒后方交通参与者。
- 车辆行驶时，由于视野受阻，请您集中精神且缓慢行驶。

### 涉水驾驶

车辆涉水驾驶时，为保障车辆功能无损坏或故障，请您务必注意以下事项：

- 应减速或停车观察水位，若水位高于车辆的离地间隙，请选择换路或其他方式出行。
- 涉水前提前开启雨刮，并缓慢驶入水面。
- 快速驶入水中可能会使车辆与水之间的冲击力加大，导致车辆功能损坏。
- 驶出水面后间歇踩下制动踏板，确保制动系统正常后再继续行驶。
- 为保证行车安全，在湿滑的车库行驶时，应严格按照车库警示标牌或限速 5km/h 行驶。

### 寒冷天气出行

寒冷天气出行，为避免出现交通事故和确保您舒适乘车，请您务必注意以下事项：

- 在寒冷天气下，您可以提前开启座椅加热功能。
- 选择合适的驱动模式。
- 确保轮胎胎压正常。
- 若行驶路段为结冰、雨雪路段，还应安装防滑链。
- 车辆行驶时及时开启前/后风挡玻璃除霜（后视镜除雾）功能。
- 车辆行驶时，请适当增加跟车距离，避免路面结冰易滑导致制动距离加长引发车辆碰撞。

- 车辆行驶时，请避免紧急制动，否则车辆可能因路面结冰而发生侧滑，导致车辆失控引发交通事故。

### 高温天气出行

高温天气出行时，为确保乘客舒适乘车，您可以进行以下操作：

- 上车前请开窗通风，挥发车内热空气。
- 有乘客乘坐时，及时开启座椅通风功能。
- 开启空调，在刚开启空调时应切换为外循环，先使车内热空气充分挥发，再切换为内循环，保持冷空气，快速降温。

### 高温天气充电

高温天气充电时，为避免充电时导致动力电池温度过高，请您务必注意以下事项：

- 请勿让车辆长时间暴晒或在高温环境下充电。
- 车辆充电应尽可能选择凉爽通风的环境。

### 高原环境用车

在高原山区使用汽车，受地理条件、海拔不同等环境影响，车辆性能会有很大不同，请您务必注意以下事项：

- 准备人员出现高原反应所需的氧气、药物等装备。
- 车辆在上长坡道或下坡之前，请检查制动、转向、传动部分和车轮状态。
- 在进入高原之后要经常检查轮胎气压，必要时适当调低轮胎气压。
- 频繁的踩踏制动踏板进行制动，会导致油温升高，严重情况下会导致制动失效。
- 由于高原环境影响，车辆续航里程可能缩短，应及时注意车辆状态。



## 车辆概览

在本章中，您可了解车辆部件位置，帮助您快速找到相关部件，请仔细阅读本部分。

## 外观简介

通过下图，您可以了解车辆外部部件。

### 外观图（一）

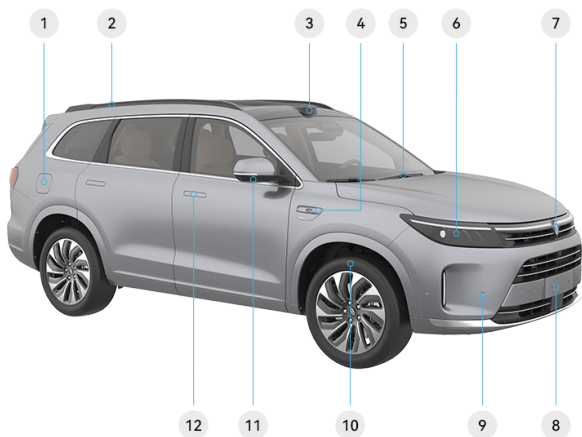

\*画面仅供参考，请以产品实际为准

- |                      |                      |
|----------------------|----------------------|
| ① 加油口盖 ( 请参阅页码 247 ) | ⑦ 车标                 |
| ② 行李支撑架 ( 请参阅页码 94 ) | ⑧ 车辆牌照位置             |
| ③ 激光雷达               | ⑨ 超声波雷达              |
| ④ 侧视摄像头              | ⑩ 轮胎 ( 请参阅页码 263 )   |
| ⑤ 前风挡雨刮 ( 请参阅页码 87 ) | ⑪ 全景环视摄像头            |
| ⑥ 前照灯 ( 请参阅页码 82 )   | ⑫ 车门外把手 ( 请参阅页码 53 ) |

1

2

3

4

5

6

7

8

9

10

11

12

13

14

外观图（二）

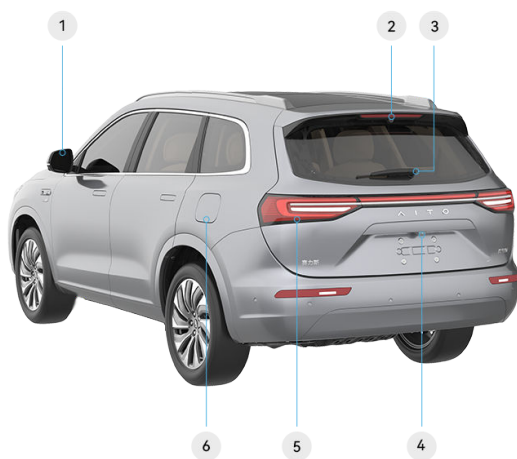

\*画面仅供参考，请以产品实际为准

- |                    |                   |
|--------------------|-------------------|
| ① 车外后视镜（请参阅页码 74）  | ④ 后摄像头（请参阅页码 152） |
| ② 后雨刮喷嘴（请参阅页码 256） | ⑤ 后尾灯             |
| ③ 后风挡雨刮（请参阅页码 87）  | ⑥ 充电口盖（请参阅页码 232） |

## 内部简介

通过下图，您可以了解车辆内部的常用部件。

### 前排常用部件

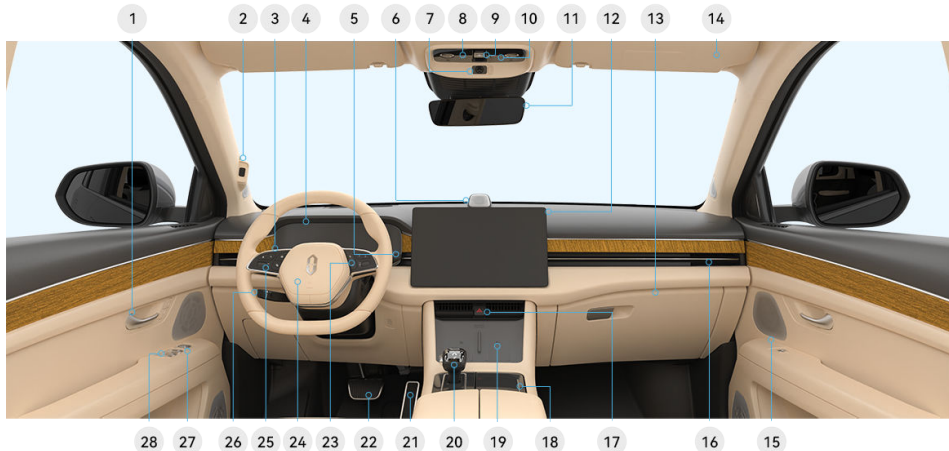

\*画面仅供参考，请以产品实际为准

- |                          |                        |
|--------------------------|------------------------|
| ① 车门内把手 (请参阅页码 54)       | ⑮ 扬声器                  |
| ② 3D 人脸识别摄像头 (请参阅页码 113) | ⑯ 空调出风口 (请参阅页码 77)     |
| ③ 灯光控制拨杆 (请参阅页码 82)      | ⑰ 危险警告灯开关 (请参阅页码 83)   |
| ④ 仪表显示屏 (请参阅页码 17)       | ⑱ 杯托 (请参阅页码 91)        |
| ⑤ 雨刮洗涤控制拨杆 (请参阅页码 87)    | ⑲ 无线充电仓 (请参阅页码 89)     |
| ⑥ 扬声器                    | ⑳ 换挡操纵杆 (请参阅页码 99)     |
| ⑦ 车内摄像头 (请参阅页码 194)      | ㉑ 加速踏板                 |
| ⑧ 阅读灯开关 (请参阅页码 85)       | ㉒ 制动踏板                 |
| ⑨ 天窗开关 (请参阅页码 61)        | ㉓ 方向盘按键 (右) (请参阅页码 72) |
| ⑩ SOS 报警按键 (请参阅页码 274)   | ㉔ 喇叭开关 (请参阅页码 72)      |
| ⑪ 内后视镜 (请参阅页码 76)        | ㉕ 方向盘按键 (左) (请参阅页码 72) |
| ⑫ 中控屏 (请参阅页码 25)         | ㉖ 巡航控制拨杆 (请参阅页码 126)   |
| ⑬ 手套箱 (请参阅页码 91)         | ㉗ 外后视镜调节按键 (请参阅页码 74)  |
| ⑭ 遮阳板 (请参阅页码 95)         | ㉘ 车窗按键 (请参阅页码 59)      |

## 后非常用部件（五座）



\*画面仅供参考，请以产品实际为准

- ① 前排座椅靠背储物板（请参阅页码 92）
- ③ Type-C 接口（请参阅页码 89）
- ② 后排空调控制板（请参阅页码 80）

## 后非常用部件（六座）



\*画面仅供参考，请以产品实际为准

- ① 前排座椅靠背储物板（请参阅页码 92）
- ③ Type-C 接口（请参阅页码 89）
- ② 后控制板面板（请参阅页码 80）

## 仪表

### 仪表显示屏简介

您在使用车辆时，仪表显示屏会显示车辆的运行参数及车辆状态，请您务必认真阅读这部分内容，其中仪表指示灯的信息尤为重要（请参阅页码 18）。



\*画面仅供参考，请以产品实际为准

- |                         |                         |
|-------------------------|-------------------------|
| ① 仪表显示屏左侧信息区域（请参阅页码 21） | ⑨ 总行驶里程                 |
| ② 车辆状态信息区域              | ⑩ 瞬时功率百分比               |
| ③ 时间信息                  | ⑪ 车辆能源状态                |
| ④ 挡位信息                  | ⑫ 车辆驱动模式                |
| ⑤ 室外温度                  | ⑬ 仪表显示屏中间信息区域（请参阅页码 21） |
| ⑥ 当前车速                  | ⑭ 油电综合续航里程              |
| ⑦ 驾驶模式                  | ⑮ 纯电续航里程                |
| ⑧ 仪表显示屏右侧信息区域（请参阅页码 21） | ⑯ 纯电续航里程                |

## 仪表指示灯

仪表指示灯通常有灯光类指示灯、故障类指示灯、警示类指示灯、功能类指示灯等。

五座版



\*画面仅供参考，请以产品实际为准

六座版



\*画面仅供参考，请以产品实际为准

## 红色指示灯



**主驾安全带未系指示灯：**此灯点亮，表示驾驶员安全带未系。此灯点亮的时候会伴随提示音，以提醒驾驶员及时系好安全带。



**副驾安全带未系指示灯：**此灯点亮，表示前排乘客安全带未系。此灯点亮的时候会伴随提示音，以提醒前排乘客及时系好安全带。



**后排安全带未系指示灯：**此灯点亮，表示后排有乘客安全带未系（L 表示后排左，M 表示后排中，R 表示后排右）。驾驶员应及时提醒后排乘客系好安全带（五座版）。



**后排安全带未系指示灯：**此灯点亮，表示后排有乘客安全带未系（上方 L 表示第二排左，上方 R 表示第二排右，下方 L 表示第三排左，下方 R 表示第三排右）。驾驶员应及时提醒后排乘客系好安全带（六座版）。



**安全气囊指示灯：**启动车辆时，此灯短暂闪烁后熄灭，这属于正常情况，表示安全气囊系统完成自检；若此灯持续点亮，表示安全气囊存在故障，请将车辆停放至安全位置并联系 AITO 用户中心。



**电子驻车指示灯：**此灯闪烁，表示电子驻车功能正在工作中，若车辆处于坡道，请勿松开制动踏板，以免造成溜车风险，待



指示灯长亮后再松开制动踏板；此灯点亮，表示电子驻车完成工作。



机油压力低指示灯：此灯点亮，表示增程器机油压力过低，存在损坏增程器的风险，请将车辆停放至安全位置并联系 AITO 用户中心。



冷却液温度高指示灯：此灯点亮，表示车辆冷却液温度过高，请将车辆停放至安全位置并联系 AITO 用户中心。



驱动电机故障指示灯：此灯点亮，表示车辆驱动电机出现故障，存在车辆不能继续行驶的风险。请将车辆停放至安全位置并联系 AITO 用户中心。



低压供电系统异常状态指示灯：此灯点亮，表示低压蓄电池充电系统存在故障，请先尝试启动车辆给低压蓄电池充电，若指示灯仍亮起，请将车辆停放至安全位置并联系 AITO 用户中心。



动力电池故障指示灯：此灯点亮，表示车辆动力电池出现故障，请将车辆停放至安全位置并联系 AITO 用户中心。



动力系统防盗指示灯：此灯点亮，动力系统防盗认证失败，车辆可以启动但不能挂入行驶挡位。请检查车辆钥匙是否在车内，若钥匙在车内，请重新踩踏制动踏板使车辆重新识别钥匙以熄灭此灯，若指示灯仍亮起，请立即联系 AITO 用户中心。



动力系统故障指示灯：此灯点亮，表示车辆动力系统出现故障，请将车辆停放至安全位置并联系 AITO 用户中心。



充电枪连接指示灯：此灯点亮，表示充电枪已连接。



制动系统故障指示灯：此灯点亮，表示制动系统存在故障或制动液位低，存在制动失灵的风险。为防止发生交通事故，请将车辆停放至安全位置并联系 AITO 用户中心。



此灯点亮，表示已检测到路面限速标识，限速标识数值是通过摄像头拍摄道路上的限速标识获得。N：请以实际识别的车速为准。

## 黄色指示灯



后雾灯指示灯：开启后雾灯时，此灯点亮。



胎压报警指示灯：此灯闪烁，表示胎压监控系统存在故障；此灯点亮，表示某个轮胎压力超出正常范围（2.0bar-3.4bar）

或轮胎温度超过 79℃。如遇以上两种情况，请将车辆停放至安全位置并联系 AITO 用户中心。



OBD 故障指示灯：车门打开或关闭车辆电源后短踩制动踏板时，此指示灯点亮，长踩制动踏板后指示灯熄灭；若指示灯仍持续点亮，可能发生跟排放相关的零部件故障，或者 OBD 系统本身故障，请将车辆停放至安全位置并联系 AITO 用户中心。



冷却液位低指示灯：此灯点亮，表示车辆冷却液液位过低，存在损坏增程器的风险，请将车辆停放至安全位置并联系 AITO 用户中心。



功率受限指示灯：此灯点亮，车辆功率和加速受限。此时请将车辆停放至安全位置并联系 AITO 用户中心。



动力电池电量低指示灯：此灯点亮，表示动力电池电量低，请及时给动力电池充电，若继续行驶会影响车辆性能及动力电池使用寿命。



充电状态指示灯：此灯点亮，表示车辆处于充电状态。



燃油不足指示灯：此灯点亮，表示燃油即将耗尽，请尽快添加；此灯闪烁，表示油量传感器出现故障，请将车辆停放至安全位置并联系 AITO 用户中心。



制动系统故障指示灯：此灯点亮，表示制动系统存在故障（除红色指示灯描述的制动系统故障外），存在制动失灵的风险。为防止发生交通事故，请将车辆停放至安全位置并联系 AITO 用户中心。



电子驻车制动器故障指示灯：此灯点亮，表示电子驻车制动器存在故障，若车辆在坡道上，则存在溜车的风险。为防止发生交通事故，请将车辆停放至安全位置并联系 AITO 用户中心。





防抱死制动系统故障指示灯：此灯点亮，表示防抱死制动系统存在故障，踩下制动踏板，车辆存在打滑、侧翻等风险。为防止发生交通事故，请将车辆停放至安全位置并联系 AITO 用户中心。





电子制动力分配系统故障指示灯：此灯点亮，表示电子制动力分配系统存在故障，踩下制动踏板，车辆在打滑、侧翻等风险。为防止发生交通事故，请将车辆停放至安全位置并联系 AITO 用户中心。

**EPS** 电动助力转向指示灯：此灯点亮或闪烁，表示车辆转向系统存在故障。为防止发生交通事故，请将车辆停放至安全位置并联系 AITO 用户中心。

 车身稳定性系统指示灯：此灯闪烁，表示车身稳定性系统正在工作；此灯点亮，表示车身稳定性系统存在故障，请将车辆停放至安全位置并联系 AITO 用户中心。

 车身稳定性系统功能关闭指示灯：此灯点亮，表示车身稳定性系统已关闭。关闭后，车辆在紧急转弯、紧急加速、紧急制动等突发情况时可能存在车轮打滑的风险。为防止发生交通事故，此功能不可随意关闭。

 前方碰撞预警功能关闭指示灯：当关闭前方碰撞预警功能时，此灯点亮。此时车辆检测到前方有障碍物后不会发出碰撞预警提示。为防止发生交通事故，此功能不可随意关闭。

 辅助紧急制动功能关闭指示灯：当辅助紧急制动功能关闭时，此灯点亮。此时车辆检测到碰撞风险后不会自动进行紧急制动。为防止发生交通事故，此功能不可随意关闭。

### 橙色指示灯

 此灯闪烁，表示 ACC 自适应巡航辅助功能激活失败；其中 N 为巡航时的目标车速，以实际显示数字为准。

 此灯闪烁，表示 LCC 车道巡航辅助功能激活失败。

 此灯闪烁，表示 NCA 智驾领航辅助功能激活失败。

 此灯闪烁，表示 ADS 校准失败。

### 绿色指示灯

 近光灯指示灯：开启近光灯时，此灯点亮。

 位置灯指示灯：开启位置灯时，此灯点亮。

 左转向灯指示灯：开启左转向灯时，此灯点亮并伴随转向提示音。

 右转向灯指示灯：开启右转向灯时，此灯点亮并伴随转向提示音。

 危险警告灯：开启危险警告灯时，此灯点亮并伴随提示音；车速大于 50km/h 时紧急

制动，车身稳定性系统工作时，此灯点亮并伴随提示音。

**READY** READY 指示灯：此灯点亮，表示车辆已准备就绪，可以行驶。

 自动驻车工作指示灯：此灯点亮，表示正在使用自动驻车功能。

 陡坡缓降工作指示灯：此灯点亮，表示正在使用陡坡缓降功能。

 预约充电指示灯：预约充电设置成功后点亮该指示灯。

### 蓝色指示灯

 远光灯指示灯：开启远光灯时，此灯点亮。

 智能远光灯指示灯：开启智能远光灯时，此灯点亮。

 此灯点亮，表示 ACC 自适应巡航辅助功能已激活。其中 N 为巡航时的目标车速，以实际显示数字为准。

 此灯点亮，表示 LCC 车道巡航辅助功能已激活。

 此灯点亮，表示 NCA 智驾领航辅助功能已激活。

 ADS 校准过程中，图标的蓝色进度条会实时变化，提示当前 ADS 校准进度。

 此灯点亮，表示 ADS 校准完成，数秒后图标消失。

 此灯点亮，表示道路限速高于当前设定的巡航目标车速。

 此灯点亮，表示道路限速低于当前设定的巡航目标车速。

 此灯点亮，表示 NCA 智驾领航辅助功能的智能限速功能已开启。

### 灰色指示灯

 自动驻车开启指示灯：此灯点亮，表示已开启自动驻车功能。

 陡坡缓降开启指示灯：此灯点亮，表示已开启陡坡缓降功能。

 此灯点亮，表示智能远光灯功能未激活。

 此灯点亮，表示 ACC 自适应巡航辅助功能已满足激活条件但未激活；此灯闪烁，表示 ACC 自适应巡航辅助功能处于待机状态。其中 N 以实际显示数字为准。

 此灯点亮，表示 LCC 车道巡航辅助功能已满足激活条件但未激活；此灯闪烁，表示 LCC 车道巡航辅助功能处于待机状态。

 此灯点亮，表示 NCA 智驾领航辅助功能已满足激活条件但未激活；此灯闪烁，表示 NCA 智驾领航辅助功能处于待机状态。

 此灯闪烁，表示 ACC（或 LCC、NCA）已激活，驾驶员正在加速干预。

 此灯闪烁，表示 ACC（或 LCC、NCA）已激活，设定的目标车速低于当前的道路限速，且驾驶员正在加速干预。

 此灯闪烁，表示 ACC（或 LCC、NCA）已激活，设定的目标车速高于当前的道路限速，且驾驶员正在加速干预。

### 警告

- 故障灯点亮后，请勿擅自拆卸任何零部件，否则可能造成人身伤害。
- 故障灯点亮后，请及时联系 AITO 用户中心。

## 仪表设置

您可以通过仪表显示屏查看车辆的参数信息、导航信息、里程信息等。

### 仪表显示屏左侧信息区域

上/下拨动方向盘上的切换键可以设置仪表显示屏左侧信息区域（请参阅页码 72），设置您想查看的信息，包括导航信息、里程信息、功率曲线、能量流动、胎压信息。

#### • 导航信息

使用导航功能后，仪表显示屏左侧信息区域显示以下界面。



\*画面仅供参考，请以产品实际为准

### 提示

若自定义按键为地图可短按方向盘自定义键，导航信息会在仪表显示屏全屏显示。

#### • 里程信息

时长：本次行驶时间。

距离：本次行驶里程。

均速：本次驾驶车辆的平均速度。

电耗：当前平均电耗。

油耗：当前平均油耗。



\*画面仅供参考，请以产品实际为准

#### • 能耗曲线示意图

动力输出为蓝色，能量回收为绿色。



\*画面仅供参考，请以产品实际为准

#### • 能量流动示意图

- 动力电池到驱动电机，输出为蓝色，回收为绿色。
- 增程器到动力电池，输出为橙色。



\*画面仅供参考，请以产品实际为准

#### • 胎压信息示意图



\*画面仅供参考，请以产品实际为准

### 仪表显示屏中间信息区域

仪表显示屏中间信息区域根据使用的驾驶辅助功能显示相关信息。



\*画面仅供参考，请以产品实际为准

### 仪表显示屏右侧信息区域

仪表显示屏右侧信息区域显示电话信息、音乐信息，告警信息等。



\*画面仅供参考，请以产品实际为准

### 瞬时功率百分比

表示当前输出动力或能量回收时的瞬时功率与最大功率的百分比：

- 瞬时功率百分比 0%~80%时，显示为蓝色（浅色模式）/白色（深色模式）能量条，表示动力系统输出动力。
- 瞬时功率百分比在 80%~100%时，显示为红色能量条，表示动力系统输出动力。
- 瞬时功率百分比小于 0%时，显示为绿色能量条，表示制动系统能量回收。



\*画面仅供参考，请以产品实际为准

## 抬头显示

抬头显示（Head-Up Display，简称为 HUD），该系统位于驾驶员前方的仪表台处。开启功能后，驾驶员无需低头，就能在前风挡玻璃上看到车辆的当前车速、导航等信息。

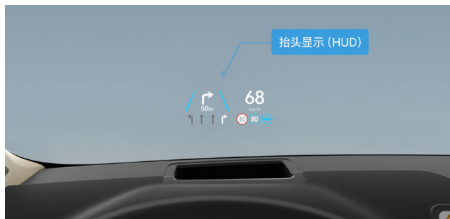

\*画面仅供参考，请以产品实际为准

### ① 提示

- 抬头显示系统位于驾驶员前方的仪表台处
- 驾驶前请检查并确认抬头显示影像的位置和亮度不会妨碍安全驾驶。
- 抬头显示仅支持显示**华为智驾**的导航信息。

### 开启或关闭抬头显示

抬头显示（HUD）默认开启。

您可以通过以下方式开启或关闭抬头显示：

- 从中控屏顶部下滑出**控制中心**，点击**编辑**，将**抬头显示**开关长按并拖动到上方显示区域，保存后即可点击  开启或关闭**抬头显示**。

- 在中控屏进入**设置 > 显示 > 高级显示设置**，开启或关闭**抬头显示**开关。

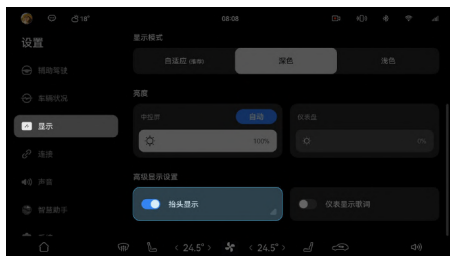

\*画面仅供参考，请以产品实际为准

- 唤醒智慧语音，说出您的指令，如：“关闭抬头显示”。

### 自动调节 HUD 高度

HUD 高度自动调节开关默认开启。

1. 在中控屏进入**设置 > 显示 > 抬头显示**，确认**自动**开关已开启。
2. 车辆在 P 挡时，调节座椅后，踩下刹车踏板，并目视前方，HUD 高度将自动调节至合适位置。

您也可以唤醒智慧语音，说出您的指令，如：“HUD 高度自适应”。

### 人工调节 HUD 亮度和高度

您可以通过以下方式设置抬头显示：

- 唤醒智慧语音，说出您的指令，如：“抬头显示调亮”、“HUD 高一点”。
- 从中控屏顶部下滑出**控制中心**，点击抬头显示设置卡片进入设置界面。

1

2

3

4

5

6

7

8

9

10

11

12

13

14

- 在中控屏进入**设置 > 显示 > 高级显示设置**，点击**抬头显示**进入设置界面。



\*画面仅供参考，请以产品实际为准

您可以通过同步调节座椅高度和抬头显示的高度，改善抬头显示的清晰度。

**提示**

带有偏光的太阳镜会导致抬头显示看起来不清楚，请调节抬头显示亮度或取下太阳镜。

**清洁和使用注意**

请使用清洁干燥的微纤维布轻轻擦拭抬头显示投影仪区域，如有不易擦净的污渍，可将微纤维布略微浸湿再擦拭。

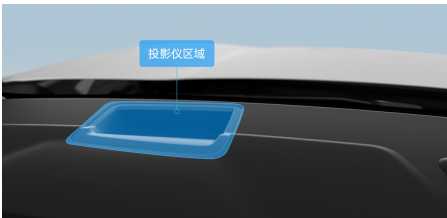

\*画面仅供参考，请以产品实际为准

**注意**

- 请勿在抬头显示投影仪附近放置任何盛有液体的容器，如果液体进入投影仪区域，可能会导致电气故障。
- 请勿在抬头显示投影仪或风挡玻璃投影区域上放置任何物品和贴纸，否则可能会中断抬头显示指示。
- 请勿触摸抬头显示投影仪内部或向投影仪内部投掷边缘尖锐的物体，否则可能会导致机械故障。



# 中控屏

## 中控屏简介

车辆中控屏搭载 HarmonyOS 操作系统，为不同设备的智能化、互联与协同提供了统一的语言。

使用中控屏，您可以便捷地对车辆进行设置、功能操作和信息查看等，也可以根据自己的喜好使用中控屏来自定义车辆的状态，享受舒适的驾乘体验。



\*画面仅供参考，请以产品实际为准

1 状态栏 ( 请参阅页码 26 )	显示个人账号登录信息、车辆通知和状态等。
2 快捷栏 ( 请参阅页码 27 )	快捷直达应用或服务，左右滑动查看，可自定义添加高频使用的应用或服务卡片。
3 工具栏 ( 请参阅页码 28 )	Home 键、前除霜、主副驾空调与座椅调节、内外循环、音量。

### 警告

驾驶员必须始终把注意道路和交通状况放到第一位。为确保车辆驾乘人员和其他道路使用者的安全，驾驶员不可在车辆行驶过程中使用中控屏。

### 提示

请勿使用尖锐物体操作中控屏，否则会对屏幕造成不可修复的损伤。



## 状态栏

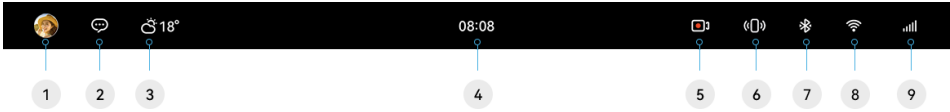

\*画面仅供参考，请以产品实际为准

1 账号 ( 请参阅页码 190 )	进入个人中心或唤起用户登录。
2 通知	进入通知中心，可查看应用消息等。
3 天气	显示当日的天气与温度。
4 时间	显示时间，点击进入屏幕保护界面。
5 行车记录仪 ( 请参阅页码 109 )	进入行车记录仪功能界面，可查看行车记录。
6 无线充电	无线充电开关，可查看设备当前的充电状态。
7 蓝牙 ( 请参阅页码 210 )	<p>查看蓝牙开启或关闭状态。</p> <ul style="list-style-type: none"> <li>显示已配对的设备。</li> <li>点击<b>更多蓝牙设置</b>，可开启或关闭蓝牙开关，查看已连接设备、可用设备等。</li> </ul>
8 WLAN ( 请参阅页码 210 )	<p>查看 WLAN 信号。</p> <ul style="list-style-type: none"> <li>WLAN 网络开关。</li> <li>点击<b>更多 WLAN 设置</b>，可查看已连接 WLAN、可用 WLAN 列表。</li> </ul>
9 信号	查看车辆移动网络信号情况，点击可查询娱乐流量。

## 快捷栏

您可以在任意应用界面底部向上滑出快捷栏（Smart Dock），快速直达常用的应用或服务。



\*画面仅供参考，请以产品实际为准

1 应用与服务（请参阅页码 205）	进入应用中心与服务中心，可查看、使用全部的应用和服务卡片。
2 设置	进入车辆设置，可对车灯、门锁、驾驶模式等进行设置。
3 地图（请参阅页码 192）	进入导航界面，可搜索、查看详细的导航信息。
4 音频卡片	播放、暂停和切换音乐，点击卡片进入应用，点击应用图标可快速切换音频应用。
5 畅联（请参阅页码 195）	进入畅连，可在车上与华为手机、平板、智慧屏接打音视频通话。
6 小艺建议（请参阅页码 216）	根据您的使用习惯，主动为您动态推荐服务。

### 切换显隐状态：

从屏幕底部上滑，可滑出快捷栏；在快捷栏区域下滑，即可隐藏。

### 自定义快捷栏：

您可以通过以下方式，自定义快捷栏里高频使用的服务卡片或应用：





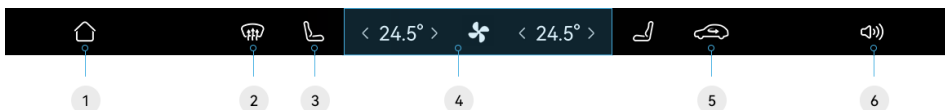

- 在快捷栏长按任意卡片进入编辑状态，添加、删除、移动卡片（部分常驻卡片不可删除）。
- 在中控屏进入**应用与服务 > 应用中心/服务中心**，长按服务卡片或应用，拖拽至快捷栏即可添加。
- 在中控屏进入**应用与服务 > 应用中心/服务中心**，长按服务卡片或应用，选择**添加到快捷栏**。在**所有服务**中点击，可以选择不同尺寸、功能的服务卡片添加到快捷栏。

## 工具栏

您可以在中控屏底部的工具栏便捷地调节空调温度、音量等。



\*画面仅供参考，请以产品实际为准

1 Home 键	返回中控屏桌面，长按可进入多任务管理。
2 前除霜	点击开启前风挡玻璃吹风，出风温度默认与主驾侧一致，风量默认是 5 挡。
3 座椅	点击进入座椅调节界面，开启或调节座椅加热、通风与按摩功能。
4 空调（请参阅页码 77）	点击或横滑主副驾温度显示区域，快捷调节座舱内温度；长按主驾侧温度后，选择 <b>同步</b> 可将温度同步到副驾侧；点击  进入空调调节界面。
5 内外循环	显示当前空气内循环  、自动内循环  、自动外循环  、外循环  模式。在 <b>自动循环</b> 模式下，系统会根据环境自动控制内外循环，当系统检测到车外空气质量差、进入隧道等场景时，会自动切换内循环保证车内空气质量。
6 音量	点击后可调节当前系统正在播放的音频音量大小；也可点击  ，分别调节媒体、智慧语音、导航、通话的音量大小。

## 控制中心

将您常用的车辆控制快捷开关、驾驶模式切换、智能设备开关等，集合到控制中心，操控车辆更便捷，并且在车内即可控制家里的空调、灯等智能家居设备。

### 车辆控制

#### 打开快捷开关

从中控屏顶部下滑出**控制中心**：

- 点击驾驶模式卡片，快速切换节能、舒适和运动等模式。
- 点击快捷开关，开启或关闭功能（部分功能需在车外关闭，如：充电口）。

#### 自定义快捷开关

在控制中心界面，点击**编辑**，进入快捷开关编辑状态：

- 长按并拖动开关可调整位置。
- 点击带**+**或**-**的开关，可设置开关的显示与隐藏。



\*画面仅供参考，请以产品实际为准

### 智能设备

您可以在车上远程控制家里的空调、灯等智能家居设备，或一键执行自定义的智能生活场景（请参阅页码 228）。

### 导航分屏

在导航过程中，使用**音乐**、**畅连**、**车主指南**等应用时，无需退出导航，中控屏将自动分屏，同时显示导航和应用界面。

**进入分屏**：在导航开启状态下，在中控屏点击**音乐**、**车主指南**等应用，即可自动进入分屏。

**调换窗口顺序**：在分屏界面三指横滑或点击界

面中间的 ，可调换窗口左右顺序。

**退出分屏**：分屏状态下，点击导航窗口内**全屏**，或在音乐等应用界面边缘向内滑动，即可回到全屏导航。

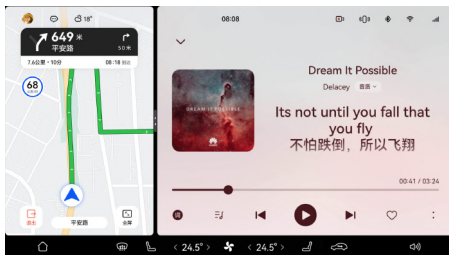

\*画面仅供参考，请以产品实际为准

### 警告

为保证行车安全，驾驶员请勿在驾驶过程中操作及设置中控屏，如需操作请驻车并确保环境安全。

### 多任务管理

通过多任务中心，您可以快速查看、进入、关闭最近任务，无需返回桌面进行应用切换，同屏操作更便捷。

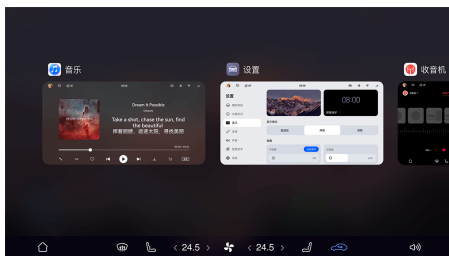

\*画面仅供参考，请以产品实际为准

在中控屏底部工具长按 ，进入多任务中心。

**查看最近任务**：左右滑动任务卡片。

**进入任务**：点击任务卡片。

**关闭任务**：上滑任务卡片。

### 提示

关闭进行中的导航任务会影响驾驶，请谨慎操作。

### 屏幕保护

使用屏幕保护，可以减少来自中控屏的亮度干扰，还可以营造更有氛围感的车内环境。

1. 在中控屏进入**设置>显示>屏幕保护**，勾选想要的样式。
2. 点击中控屏顶部的时间进入屏幕保护，左右滑动屏幕，可切换您选择的图片样式。
3. 点击屏幕图片，可退出屏幕保护。

 **提示**

当前屏幕保护的图片不支持自定义。

1

2

3

4

5

6

7

8

9

10

11

12

13

14

## 驾驶安全

在本章中，您可了解安全带和儿童安全座椅的使用及注意事项，请仔细阅读本部分。

## 正确的驾驶坐姿

为了您和乘员能够安全、舒适的到达目的地，  
驾驶前请保持正确坐姿并正确使用头枕和安全带。



\*画面仅供参考，请以产品实际为准

请从以下方面进行正确的驾驶坐姿调整：

- 端正坐好，双脚放在地板上，座椅靠背倾斜角度不宜超过 30°。
- 确保可以轻松地踩到踏板，握方向盘时手臂稍微弯曲，胸部与安全气囊罩壳的中心应至少保留 25cm 的距离。
- 把安全带斜跨部分放置在颈部和肩部之间，把安全带的横跨部分紧紧地绕过髋关节，而非腹部。

### ⚠ 警告

- 行车期间调整座椅可能导致座椅意外移动，车辆可能失控，存在事故危险，只能在停车时调整驾驶员座椅。
- 驾驶车辆时，不得有穿拖鞋、穿高跟鞋、赤脚或手持电话进行通话等妨碍安全驾驶的行为。



## 安全带

### 正确佩戴安全带

正确佩戴安全带可以在发生事故时大幅度减轻车内人员受到的伤害，车内各座椅都配有三点式安全带。

### 佩戴安全带

1. 将座椅调整至合适位置（请参阅页码63）。
2. 缓慢地拉出安全带，使安全带斜跨部分放置在颈部与肩部之间，安全带横跨部分应绕过腕部。
3. 将安全带锁舌插入锁扣，直到发出“咔嗒”声。

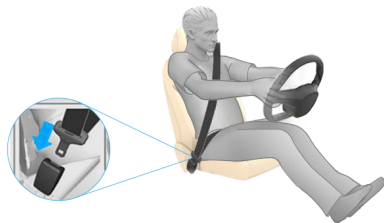

\*画面仅供参考，请以产品实际为准

4. 拉动安全带，以此检查安全带是否在锁扣中牢固卡住。

#### 警告

- 请保持安全带锁扣内的清洁，及时清除锁扣内的异物，否则安全带可能无法正常锁止，影响驾驶安全。
- 切勿在安全带与身体之间放置其他物品。

### 妊娠期间佩戴安全带

安全带同样适用于孕妇，在整个妊娠期间孕妇都应佩戴安全带，安全带需均匀平贴着通过胸部且安全带横跨部分应尽可能低地平贴在腕部前面。



\*画面仅供参考，请以产品实际为准

#### 警告

- 乘坐时严禁将安全带向上移动，安全带必须拉紧，防止松垮并确保其牢固贴身无扭曲，具体指导请向医生咨询。
- 随着孕期增长，您应调节座椅和方向盘，以便更容易保持对车辆的控制（这意味着您必须能够轻松地操作踏板和方向盘）。

### 解锁安全带

在确保安全的前提下可解锁安全带。

1. 按下安全带锁扣按键，安全带将会自动缩回。

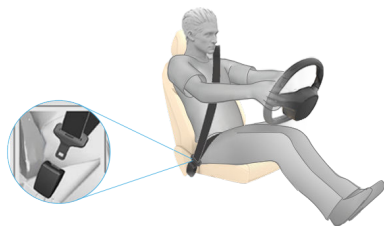

\*画面仅供参考，请以产品实际为准

2. 如果安全带未完全缩回，应手动使其缩回，请勿使安全带处于松垮状态。

**⚠ 注意**

松开安全带前请握住安全带，以防止安全带缩回速度过快造成人身伤害或损坏车辆。

**检查安全带**

安全带属于重要安全部件，请每次行车前按照以下步骤对安全带进行检查。

- 检查安全带存在磨损、割伤等异常情况时，应前往 AITO 用户中心更换。
- 将安全带锁舌插入锁扣，拉动安全带，检查安全带锁扣固定情况，确保安全带处于正常工作状态。
- 快速拉动安全带，检查安全带卷收器是否正常锁止；解锁安全带，检查安全带是否正常缩回。

**⚠ 警告**

若安全带存在异常现象，请及时联系 AITO 用户中心。

**调节安全带**

前排安全带可上下调节，请根据实际驾乘人员的身高，适当调节安全带。

- 向下调节时，按住调节按钮，向下调节至合适位置，松开调节按钮，上下移动确保锁止到位。



\*画面仅供参考，请以产品实际为准

- 向上调节时，无需按住调节按钮，可直接将安全带调节至合适位置。



\*画面仅供参考，请以产品实际为准

**⚠ 警告**

- 请将安全带高度调节至合适位置，否则在发生紧急状况时，安全带不能充分发挥功能。
- 若安全带调节装置损坏，请及时前往 AITO 用户中心进行更换。

**ⓘ 提示**

调节完成后，向下拉动安全带，确保安全带高度调节装置锁止到位。

**安全带未系提醒**

安全带未系警示系统用于提醒车内乘员，在行车前应系各自的安全带。

- 当驾驶员或乘员未系安全带时，仪表显示屏将会点亮安全带未系指示灯，并在仪表显示屏显示安全带未系位置。



\*画面仅供参考，请以产品实际为准

- 当车辆启动后，行驶速度达到 10km/h 时，如驾驶员或乘员还未佩戴安全带，安全带未系警示系统会发出声音警告信号，提示音持续 90s 后停止，但仪表显示屏会持续点亮安全带未系指示灯。

**ⓘ 提示**

当佩戴好安全带后，提示音停止，仪表显示屏中的安全带未系指示灯熄灭。

## 开启或关闭后座安全带提示音

在中控屏进入**设置>声音**，开启或关闭后座安全带提示音。

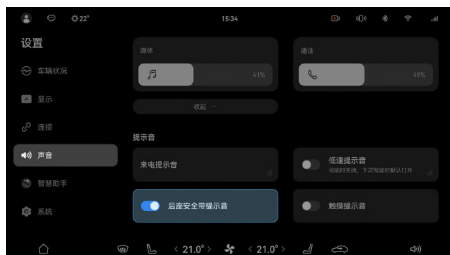

\*画面仅供参考，请以产品实际为准

### ① 提示

开启此功能后，若行驶过程中后排乘客未系安全带，安全带未系警示系统会发出提示音来提醒乘客佩戴安全带。

## 安全带注意事项

请严格遵循以下警告信息，否则可能导致人身伤亡和车辆损伤。

### ⚠ 危险

- 确保正确佩戴安全带，如果发生事故，安全带佩戴不当会增加受伤或死亡的风险。
- 请勿擅自更改、拆卸安全带，否则可能会影响安全带对您的保护作用。
- 切勿在安全带与人体之间放置坚硬、易碎、尖锐等物品，如钥匙、眼镜、钢笔等，安全带在这些物件上所产生的压力可能会导致受伤。
- 安全带仅供车内一位乘员使用，请勿多人（包括儿童）共用一条安全带。
- 任何一次碰撞后，都应到 AITO 用户中心检查包括卷收器在内的安全带总成。
- 安全带若有毛边、污染或损坏时，必须及时更换。
- 当不使用安全带时，应将其完全缩回，不得使安全带处于松垮悬垂状态。

1

2

3

4

5

6

7

8

9

10

11

12

13

14

## 安全气囊

### 安全气囊简介

安全气囊是一种被动式辅助保护系统，与安全带配合使用，为乘员提供附加保护。

车辆安全气囊安装位置，如下图所示：

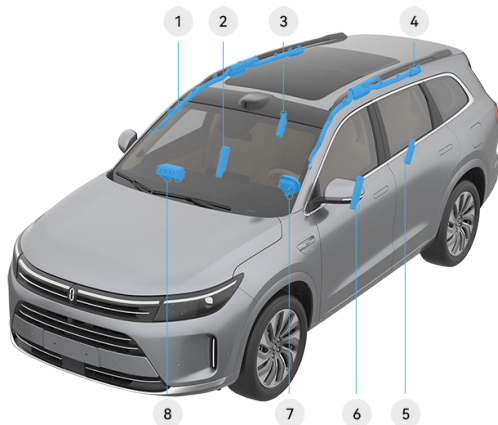

\*画面仅供参考，请以产品实际为准

- |             |             |
|-------------|-------------|
| ① 右侧帘式气囊    | ⑤ 第二排座椅左侧气囊 |
| ② 前排座椅右侧气囊  | ⑥ 前排座椅左侧气囊  |
| ③ 第二排座椅右侧气囊 | ⑦ 驾驶员气囊     |
| ④ 左侧帘式气囊    | ⑧ 副驾驶员气囊    |

## 安全气囊可能不会展开的情况

在很多类型的事故中，如车辆后部受到碰撞、侧面碰撞、斜面碰撞、翻车事故等，安全气囊可能不会展开。

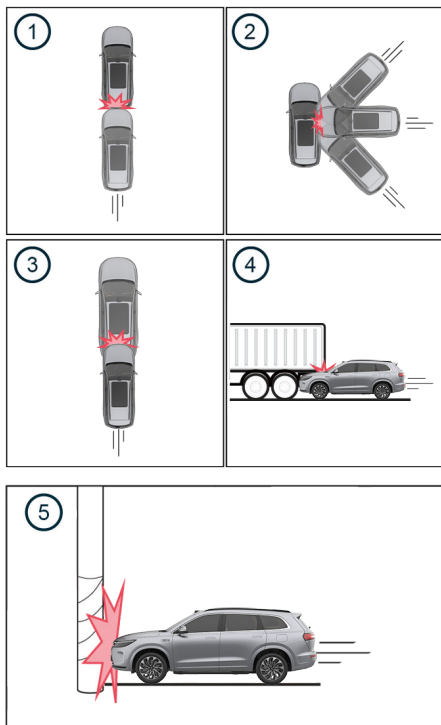

\*画面仅供参考，请以产品实际为准

- ① 被追尾时，安全气囊可能不会展开。
- ② 发生侧面碰撞时，由于碰撞角度影响，纵向加速度未达到安全气囊传感器触发条件，安全气囊可能不会展开。
- ③ 两辆相对速度较低的车辆追尾时，如果减速度未达到安全气囊传感器触发条件，安全气囊可能不会展开。
- ④ 车辆与集装箱货车碰撞或钻入大车下方，但是碰撞力并未达到安全气囊传感器触发条件，安全气囊可能不会展开。
- ⑤ 车辆与柱形物体、树木碰撞或冲入柔性物体（如雪堆、灌木丛等）但是碰撞力并未达到安全气囊传感器触发条件，安全气囊可能不会展开。

## 安全气囊展开条件

在正面或侧面发生事故或翻车时，安全气囊可能会展开。

### ⚠ 警告

如果安全气囊展开：

- 安全气囊系统只能提供一次事故防护功能，如果安全气囊已触发，则必须更换安全气囊系统部件。
- 安全气囊展开后，请勿驾驶车辆，请立即联系 AITO 用户中心，更换车辆安全气囊部件。
- 车辆发生任何碰撞之后，都应让 AITO 用户中心检查安全气囊及安装区域是否出现损伤。

## 安全气囊展开的影响

只有在车辆启动的情况下，安全气囊系统才会工作。当车辆发生严重碰撞事故时，安全气囊系统与安全带同时为车内人员进行保护，从而减轻受伤的程度与风险。

### 正面安全气囊

驾驶员正面安全气囊安装在方向盘中心内，乘客侧正面安全气囊安装在手套箱上方，仪表盘上标记有“**AIRBAG**”字样；当车辆受到猛烈撞击时，正面安全气囊保护驾驶员和前排乘客的头部、胸部。



\*画面仅供参考，请以产品实际为准

### 正面安全气囊展开



\*画面仅供参考，请以产品实际为准

### 前排座椅侧气囊

前排座椅侧气囊安装在前排座椅外侧，座椅外侧标记有“**AIRBAG**”字样；当车辆受到猛烈撞击时，前排座椅侧气囊保护乘员胸部、肩部和腕部，尽可能减少伤害。



\*画面仅供参考，请以产品实际为准

### 前排座椅侧气囊展开



\*画面仅供参考，请以产品实际为准

### 帘式气囊

帘式气囊沿车顶两侧安装，饰板标记有“**AIRBAG**”字样，当车辆受到猛烈撞击时，帘式气囊保护驾驶员和乘客的头部。



\*画面仅供参考，请以产品实际为准

### 帘式气囊展开



\*画面仅供参考，请以产品实际为准

#### ⚠ 警告

- 安全气囊不可擅自拆卸，否则发生事故时，安全气囊可能不会弹出。
- 切勿在前排座椅靠背上使用座椅套，座椅套可能会干扰座椅侧安全气囊的展开，导致气囊无法起到正确的保护，有受伤或生命危险。
- 请勿在“**AIRBAG**”字样附近区域安装和放置任何物品（杯托、盒架、贴纸等），否则安全气囊展开，这些物品可能会导致人身伤亡。

## 安全气囊指示灯

您可以通过仪表显示屏中的安全气囊指示灯了解安全气囊系统是否存在故障。

图示为安全气囊指示灯在仪表显示屏中点亮的样式。



\*画面仅供参考，请以产品实际为准

### ① 提示

正常情况下，车辆启动后安全气囊指示灯会点亮几秒然后熄灭。若该灯持续点亮或闪烁，说明安全气囊系统存在故障，请停止继续驾驶车辆，将车辆停放至安全位置并联系AITO 用户中心。

1

2

3

4

5

6

7

8

9

10

11

12

13

14

## 车辆安全标识

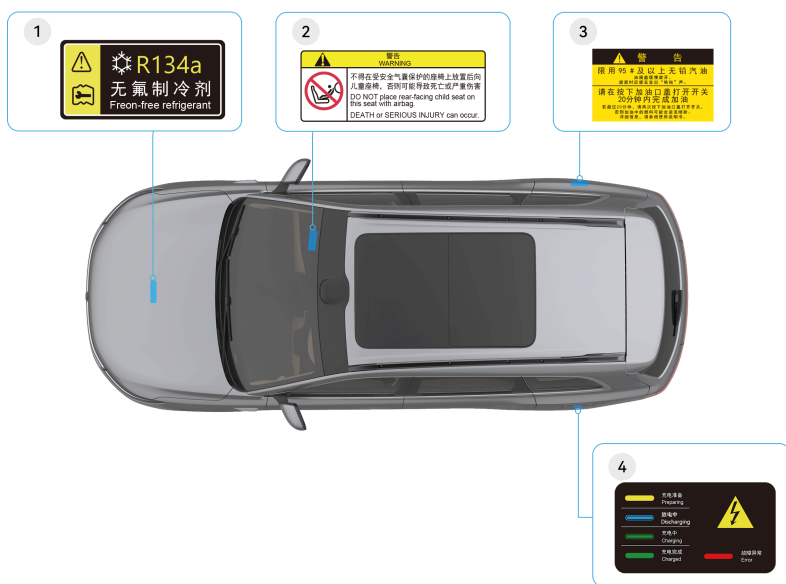

\*画面仅供参考，请以产品实际为准

有关安全标识的位置如图所示：

- ① 空调制冷剂加注警告标识位于前机舱覆盖件上。
- ② 安全气囊警告标识位于副驾驶侧遮阳板表面。
- ③ 加油警告标识位于加油口盖板上。
- ④ 充电警告标识位于充电口盖板上。

这些标识用来提醒您注意可能造成严重伤害的潜在危险，请仔细阅读这些标识，如果标识脱落或模糊不清，请及时联系 AITO 用户中心进行更换。



## 儿童安全座椅

### 儿童乘坐指南

车上座椅都是为成年人设计的，若车上有儿童乘坐时，必须使用合适的儿童安全座椅。



\*画面仅供参考，请以产品实际为准

#### 警告

请勿在副驾座椅上安装儿童安全座椅。

### 乘客正面安全气囊警示图标



\*画面仅供参考，请以产品实际为准

#### 警告

- 不同型号的儿童安全座椅安装方式不同，请严格按照儿童安全座椅制造商的详细说明进行安装。
- 儿童安全座椅的移动不能超过 2.5cm。如果固定不牢，应尽可能收紧安全带或将其固定到其他座椅上再次检查。
- 儿童安全座椅及其部件在阳光照射下可能会发烫，儿童乘坐前请您先检查座椅温度，需要时应先让儿童安全座椅冷却避免烫伤儿童。
- 不得在无人照看的情况下将人员（特别是儿童）或动物留在车内，车内温度升高后，可能会对人员（特别是儿童）或动物造成致命伤害。

#### 警告

- 建议让儿童坐在儿童安全座椅内，您应选择适合您车辆的儿童安全座椅，不允许将儿童抱在怀中，否则发生事故时，可能因约束力不够对儿童造成伤害。
- 儿童乘坐儿童安全座椅时应正确系好安全带，如果安全带使用不正确，保护效果可能受限或失效。未正确系好的安全会导致额外伤害（例如在发生事故、制动或紧急避让时），有受伤或生命危险。
- 在行车过程中请勿让儿童在车内随意行动，否则在碰撞或紧急制动过程中，可能会对儿童造成严重伤害。
- 切勿让儿童乘坐在副驾驶座椅上，因为在车辆发生碰撞后安全气囊展开，可能会导致严重伤害甚至死亡。
- 行驶过程中身高低于 150cm 的乘客不宜坐在副驾驶座椅上。

1

2

3

4

5

6

7

8

9

10

11

12

13

14

### 允许安装儿童安全座椅的位置

参照下表中推荐在规定的位置安装适合您车辆的儿童安全座椅。

#### 五座版

质量组	座椅位置			
	前排乘客座椅	后排右侧座椅	后排中间座椅	后排左侧座椅
0、0+组: <13kg	×	L <sup>1</sup> 、I <sup>1</sup>	×	L <sup>1</sup> 、I <sup>1</sup>
I 组: 9kg~18kg	×	L <sup>1</sup> 、I <sup>1</sup>	×	L <sup>1</sup> 、I <sup>1</sup>
II、III 组: 15kg~36kg	×	L	×	L

#### 六座版

质量组	座椅位置			
	前排乘客座椅	第二排左侧座椅	第二排右侧座椅	第三排座椅
0、0+组: <13kg	×	L <sup>1</sup> 、I <sup>1</sup>	L <sup>1</sup> 、I <sup>1</sup>	×
I 组: 9kg~18kg	×	L、L <sup>2</sup> 、I	L、L <sup>2</sup> 、I	×
II、III 组: 15kg~36kg	×	L、I、I <sup>3</sup>	L、I、I <sup>3</sup>	×

#### 注释:

- L: 适合特殊的儿童安全座椅。
- I: 适合使用 ISOFIX 接口的儿童座椅安全固定。
- 1: 只能使用后向类型的儿童安全座椅。
- 2: 推荐 babyfirst-R102C 后向儿童安全座椅。
- 3: 推荐 babyfirst-R542D 前向儿童安全座椅。
- x: 不允许安装儿童安全座椅。

## 不同的 ISOFIX 位置对 ISOFIX 儿童约束系统的适应性信息

## 五座版

质量组	尺码类别	固定模块	车辆上 ISOFIX 位置			
			前排乘客座椅	后排右侧座椅	后排中间座椅	后排左侧座椅
便携床	F	ISO/L1	×	IL	×	IL
	G	ISO/L2	×	IL	×	IL
	-	#	×	IL	×	IL
0 组: < 10kg	E	ISO/R1	×	IL	×	IL
	-	#	×	IL	×	IL
0+组: < 13kg	E	ISO/R1	×	IL	×	IL
	D	ISO/R2	×	IL	×	IL
	C	ISO/R3	×	IL	×	IL
	-	#	×	IL	×	IL
I 组: 9kg-18kg	D	ISO/R2	×	IL、IUF	×	IL、IUF
	C	ISO/R3	×	IL、IUF	×	IL、IUF
	B	ISO/F2	×	IL、IUF	×	IL、IUF
	B1	ISO/F2X	×	IL、IUF	×	IL、IUF
	A	ISO/F3	×	IL、IUF	×	IL、IUF
	-	#	×	IL、IUF	×	IL、IUF
II 组: 15kg-25kg	-	#	×	IL	×	IL
III 组: 22kg-36kg	-	#	×	IL	×	IL

六座版

质量组	尺码类别	固定模块	车辆上 ISOFIX 位置			
			前排乘客座椅	第二排左侧座椅	第二排右侧座椅	第三排座椅
便携床	F	ISO/L1	x	IL	IL	x
	G	ISO/L2	x	IL	IL	x
	-	#	x	IL	IL	x
0 组: < 10kg	E	ISO/R1	x	IL	IL	x
	-	#	x	IL	IL	x
0+组: < 13kg	E	ISO/R1	x	IL	IL	x
	D	ISO/R2	x	IL	IL	x
	C	ISO/R3	x	IL	IL	x
	-	#	x	IL	IL	x
I 组: 9kg-18kg	D	ISO/R2	x	IL、IUF	IL、IUF	x
	C	ISO/R3	x	IL、IUF	IL、IUF	x
	B	ISO/F2	x	IL、IUF	IL、IUF	x
	B1	ISO/F2X	x	IL、IUF	IL、IUF	x
	A	ISO/F3	x	IL、IUF	IL、IUF	x
	-	#	x	IL、IUF	IL、IUF	x
II 组: 15kg-25kg	-	#	x	IL	IL	x
III 组: 22kg-36kg	-	#	x	IL	IL	x

注释:

- IUF: 带通用许可的、前向 ISOFIX 儿童安全约束系统。
- IL: 带通用许可的 ISOFIX 儿童安全约束系统的合适安装位置, 注意生产商的适用汽车列表。
- #: 不按 ISO/XX 尺寸分类 (A~G) 的儿童约束系统。
- x: 不适宜固定相应儿童安全约束系统的位置。
- -: 不涉及。

## 安装儿童安全座椅（五座）

车辆后排座椅安装有符合国际标准的儿童安全座椅安装接口，即 ISOFIX 固定装置。

1. 拉开印有 ISOFIX 固定装置图标的拉链。

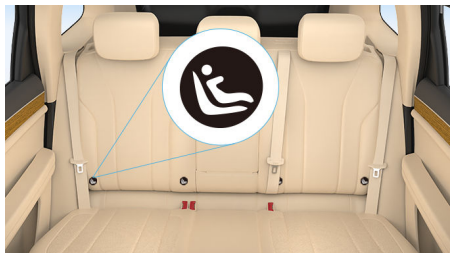

\*画面仅供参考，请以产品实际为准

2. 按照儿童安全座椅安装说明书，将儿童安全座椅的固定点安装在 ISOFIX 固定装置中。
3. 将顶部系带固定在后排座椅后面的顶部系带固定支座中。



\*画面仅供参考，请以产品实际为准

4. 拉动并左右摇晃儿童安全座椅，以确保其已固定到位。

### ① 提示

- 安装儿童安全座椅前，请您认真阅读儿童安全座椅使用说明书，按照说明提示安装儿童安全座椅。
- 固定装置位于后排外侧的两个座椅中，固定装置的位置印有 ISOFIX 标记。
- 安装儿童安全座椅后，请关闭后座安全带提示音，否则车辆会发出安全带未系提醒。

## 安装儿童安全座椅（六座）

车辆第二排座椅安装有符合国际标准的儿童安全座椅安装接口，即 ISOFIX 固定装置。

1. 找到位于 ISOFIX 图标下方的 ISOFIX 固定装置。



\*画面仅供参考，请以产品实际为准

2. 按照儿童安全座椅安装说明书，将儿童安全座椅的固定点安装在 ISOFIX 固定装置中。
3. 将顶部系带固定在第二排座椅后面的顶部系带固定支座中。

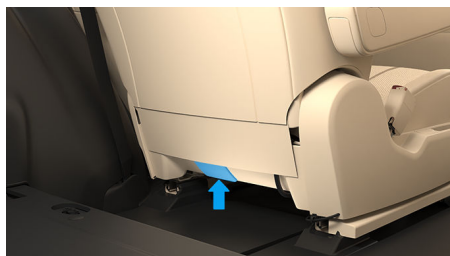

\*画面仅供参考，请以产品实际为准

4. 拉动并左右摇晃儿童安全座椅，以确保其已固定到位。

### ① 提示

- 安装儿童安全座椅前，请您认真阅读儿童安全座椅使用说明书，按照说明提示安装儿童安全座椅。
- 固定装置位于第二排的两个座椅中，固定装置的位置印有 ISOFIX 标记。
- 安装儿童安全座椅后，请关闭第二排安全带提示音，否则车辆会发出安全带未系提醒。

## 儿童座椅直连直控

儿童座椅支持与中控屏靠近发现，一键直连。您在中控屏上可查看儿童座椅温度，控制通风模式，还可查看 ISOFIX、安全带卡扣状态异常提醒，保障宝宝的舒适与安全。

### 连接儿童座椅

您可通过以下任一方式连接中控屏与儿童座椅。

#### ● 靠近发现

1. 驻车状态下，在中控屏登录您的华为帐号并打开蓝牙（请参阅页码 210），安装好儿童座椅并通电。
2. 儿童座椅通电后 20 秒内，或连续触摸三下儿童座椅显示面板上的触摸开关，中控屏将自动发现儿童座椅，并显示连接弹窗。

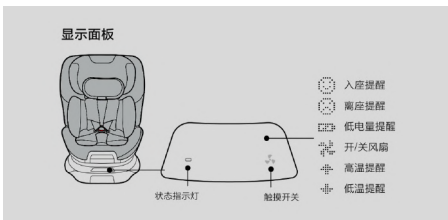

\*画面仅供参考，请以产品实际为准

3. 点击**连接**，完成儿童座椅的连接。



\*画面仅供参考，请以产品实际为准

#### ● 手动添加

将华为手机与中控屏登录同一华为帐号，在手机智慧生活 > + > 添加设备 > 手动添加，选择您的儿童座椅并根据界面提示进行连接。

### 提示

- 若中控屏未弹出儿童座椅连接弹框，可重启中控屏蓝牙后，再次尝试连接。

### 提示

- 因设备蓝牙通道有限，使用中控屏或手机端控制儿童座椅时，不可同时进行操控。
- 连接后，若要移除儿童座椅与中控屏连接，在手机智慧生活应用中长按儿童座椅卡片，选择**删除设备**即可。
- 靠近发现连接需儿童座椅处于未被绑定状态，若儿童座椅之前已被绑定，需在手机智慧生活应用中删除设备，重置设备后再次通电方可使用靠近发现连接。

### 控制儿童座椅

从中控屏顶部向下滑出**控制中心**，点击已连接的儿童座椅卡片，即可查看儿童座椅当前温度、电量等状态，并控制儿童座椅的**通风模式**。



\*画面仅供参考，请以产品实际为准

### 儿童座椅松动提醒

若儿童座椅的 ISOFIX 接口卡扣未安装到位，或儿童座椅安全带卡扣松动（儿童在位时），中控屏上将出现弹框通知，提醒您排查座椅情况以保障宝宝安全。



\*画面仅供参考，请以产品实际为准



\*画面仅供参考, 请以产品实际为准

### 提示

儿童座椅直连直控当前仅支持华为智选宝贝第一智能儿童安全座椅智初, 该儿童座椅需自行购买, 详情请咨询 AITO 用户中心。

## 检查儿童安全座椅

儿童安全座椅安装完成后, 需进行检查以确保儿童安全座椅能够充分发挥作用。

儿童乘坐前, 请对儿童安全座椅进行以下检查:

- 购买儿童安全座椅时, 请查询有关适配信息, 确保您所选用的儿童安全座椅与儿童的年龄、体重和身高匹配。
- 尝试将儿童安全座椅从一侧扭到另一侧或拉离座椅, 若儿童安全座椅可以转动或离开座椅, 请重新安装。
- 针对不同体重和年龄的儿童, 请对儿童安全座椅的安全带进行调整。
- 请勿在儿童与儿童安全座椅之间放置任何物品。

1

2

3

4

5

6

7

8

9

10

11

12

13

14

## 车辆控制

在本章中，您可了解钥匙、座椅等内容，请仔细阅读本部分。



## 钥匙

### 遥控钥匙

您可以使用遥控钥匙解锁/闭锁车辆、一键升降车窗、开启或关闭后备箱等功能。

### 按键功能



\*画面仅供参考，请以产品实际为准

#### ① 闭锁按键

- 短按闭锁按键，闭锁车辆。
- 长按闭锁按键，关闭车窗和天窗。车窗和天窗运动过程中，松开闭锁按键，车窗和天窗停止关闭。
- 2s 内连续按压两次闭锁按键，开启寻车功能。寻车功能开启后，喇叭鸣响一声，转向灯闪烁 15s。

#### ② 解锁按键

- 短按解锁按键，解锁车辆。
- 长按解锁按键，打开车窗和天窗。车窗和天窗打开过程中，松开解锁按键，车窗和天窗停止打开。

#### ③ 后备箱按键

连续按压两次后备箱按键打开后备箱；打开过程中短按一下可暂停打开后备箱。再次连续按两次后备箱按键，关闭后备箱。

#### ⚠ 注意

- 请保管好遥控钥匙，防止因撞击、高温或液体腐蚀导致损坏，避免接触溶剂、蜡或腐蚀性清洁剂。
- 车门外把手缩回时，切勿使用手或其他物品阻挡车门外把手缩回行程，否则可能导致人员受伤或车门外把手损坏。
- 不得让儿童或宠物在无人照看的情况下留在车内。离开车辆时携带车辆钥匙并给车辆上锁。

#### ⓘ 提示

- 遥控钥匙的电池电量，是影响遥控钥匙工作范围的主要因素。若仪表显示屏显示“钥匙电量低”时，请尽快更换遥控钥匙电池。
- 四门闭锁，后备箱未完全关闭时，请勿将遥控钥匙遗留在车内，否则关闭后备箱时，会触发防误锁保护机制自动打开后备箱。
- 频率相近的无线电设备会影响遥控钥匙，如果发生这种情况，需将无线电设备（如：手机、笔记本电脑等）挪开，保证与遥控钥匙距离至少 30cm。
- 遥控钥匙不起作用时，可以使用机械钥匙打开车门。
- 使用遥控钥匙时，切勿距离车辆过远（约 20m 范围内），否则车辆无法接收到遥控钥匙信号。

### 更换遥控钥匙电池

1. 在一字螺丝刀头部罩上软布，然后撬开遥控钥匙后盖。



\*画面仅供参考，请以产品实际为准

2. 取出遥控钥匙电路板。



\*画面仅供参考，请以产品实际为准

3. 按箭头方向取出电池。



\*画面仅供参考，请以产品实际为准

4. 安装新电池（型号：CR2032），使电池“+”正极朝上。
5. 正确安装遥控钥匙电路板。
6. 安装遥控钥匙后盖并将其压紧。
7. 操作遥控钥匙按键（如解锁车辆、闭锁车辆或打开后备箱等），检查并确认遥控钥匙正常工作。

**⚠ 危险**

请将电池放在儿童触及不到的地方，如果儿童不慎吞食，可能导致严重伤害甚至死亡。

**⚠ 注意**

- 请妥善处理废旧电池，不正确的废旧电池处理方法会破坏环境。
- 请勿使用尖锐的物品拆卸，以免损坏遥控钥匙。

**ℹ 提示**

安装前需将电池表面擦拭干净，否则指痕可能会影响电池使用寿命。

**遥控钥匙应急启动车辆**

当遥控钥匙电池电量低，无法启动车辆时，仪表显示屏显示“钥匙电量低”，此时请将遥控钥匙放在中控屏下方的杯托内，踩下制动踏板将挡位移出 P 挡，即可启动车辆。



\*画面仅供参考，请以产品实际为准

**ℹ 提示**

仪表显示屏显示“钥匙电量低”时，请及时更换遥控钥匙电池。

**订购遥控钥匙**

如果不慎丢失遥控钥匙，请联系 AITO 用户中心。

**手机车钥匙**

**使用手机车钥匙**

在手机 AITO 内创建车钥匙后，您可以使用手机取代传统的实体车钥匙来解闭锁、启动车辆。您还可以通过车辆钥匙授权功能，与亲友分享车辆使用权。

手机车钥匙支持蓝牙、NFC 两种方式。

- 蓝牙钥匙：支持两种操作方式。
  - AITO 应用：手机与车辆蓝牙配对成功后，打开 AITO 应用来解闭锁，升降车窗，开启后备箱，寻车等。
  - 无感操作：手机与车辆蓝牙配对成功后，手机靠近车辆，即可自动解锁车门；远离车辆，自动上锁车门。
- NFC 钥匙：携带支持 NFC 功能的手机，靠近车辆外后视镜中部 NFC 刷卡区域，即可解闭锁车门，解锁后 5 分钟内允许直接启动车辆。

## 创建手机车钥匙。

1. 车主打开 AITO 应用，点击**我的 > 我的车辆 > 添加车辆**，完成车辆绑定。
2. 车主或者被授权人，点击**爱车 > 数字车钥匙 > 手机钥匙**，申请手机钥匙。

创建钥匙时需要手机在联网状态。

## 使用手机蓝牙钥匙。

1. 创建手机车钥匙后，根据 AITO 应用提示，在车辆附近，完成手机和车辆的蓝牙配对。
2. 通过以下任一方式操作。
  - 使用 AITO 应用，靠近车辆进行开关车锁、开关车窗、寻车、开关后备箱等操作。

蓝牙连接有效距离：支持空旷场地 30m 范围钥匙可用，实际使用距离受手机型号和周边环境影响而有所差异。

  - 无感操作：直接携带手机靠近车辆，即可自动解锁车门；远离车辆，自动上锁车门。
3. 解锁后，携带手机进入车辆，可启动车辆。

## 使用手机 NFC 钥匙。

1. 创建手机车钥匙后，打开手机 NFC 开关，将手机靠近车辆外后视镜中部 NFC 刷卡区域，即可解锁、上锁车门。
2. 解锁后 5 分钟内允许直接启动车辆，若超过 5 分钟未启动车辆，需要将 NFC 卡片钥匙放置无线充电仓中进行再次认证。

## 授权手机车钥匙给他人

- 钥匙授权：车主打开 AITO 应用，点击**我的 > 我的车辆 > 授权管理**，添加被授权人手机号，设置权限。

被授权人下载 AITO 创建钥匙后即可使用。

- 解除授权：车主在数字车钥匙界面，选择被授权钥匙，点击**我的 > 我的车辆 > 授权管理**，选择被授权的用户，点击后可操作**取消授权**。

解除授权生效要求车辆或被授权人移动终端设备处于联网状态。

## 常见问题

- AITO 应用为何提示蓝牙钥匙连接异常？
  - 请确保手机蓝牙处于开启状态。

- 请确认手机与车辆连接距离小于 30m，地库等封闭场景连接距离需要更短。
- 请重新启动 AITO 应用。
- 蓝牙钥匙无感功能为何使用异常？
  - 确认车辆中控屏**设置 > 车辆控制下的近车自动解锁、离车自动上锁**开关处于开启状态。
  - 确认 AITO 应用上的**蓝牙无感解闭锁**开关处于开启状态。
  - 确认 AITO 应用正常运行且蓝牙已经连接。
  - 确认实体车钥匙未遗留在车内。
  - 因不同手机蓝牙性能存在差异，以及人体对蓝牙信号遮挡等原因，无感解闭锁距离可能存在差异。
  - 手机受其他电子设备以及车身周围电磁环境影响，近车自动解锁、离车自动闭锁可能出现异常，离车时请确认车辆闭锁之后再离开。
- 车辆数字钥匙控制模组维修后需要进行哪些操作？
  - 请在 4S 店更换原有 NFC 卡片钥匙。
  - 请根据手机 AITO 应用提示及时更新手机端数字车钥匙。

1

2

3

4

5

6

7

8

9

10

11

12

13

14

## 卡片钥匙

卡片钥匙方便携带和使用，您可以使用它解锁、闭锁和启动车辆。

### 卡片钥匙解锁或闭锁车辆



\*画面仅供参考，请以产品实际为准

**解锁：**车辆闭锁状态下，将卡片钥匙贴在卡片钥匙感应区域，解锁车辆。

**闭锁：**车辆所有车门和后备箱处于关闭状态下，将卡片钥匙贴在卡片钥匙感应区域，闭锁车辆。

### 卡片钥匙启动车辆



\*画面仅供参考，请以产品实际为准

车辆解锁后，在 5min 内您可以踩下制动踏板，启动车辆；超过 5min 后，您需将卡片钥匙放置于感应区域，才可启动车辆。

#### ⚠ 注意

- 请勿弯折、扭曲或剪切卡片钥匙，否则卡片钥匙可能失效。
- 请勿将同类卡片（如：银行卡、交通卡、身份证或各种门禁卡等）与卡片钥匙一起使用（重叠、同时刷卡等）。

#### 📌 提示

- 携带卡片钥匙离开车辆时，车辆无法自动闭锁。

#### 📌 提示

- 如果卡片钥匙丢失或需额外订购卡片钥匙，请联系 AITO 用户中心。
- 卡片钥匙遗落在车内时，车辆仍可以闭锁，请在离车前将卡片钥匙随身携带。

## 机械钥匙

车辆配备单独的机械钥匙，您可以使用机械钥匙解锁或闭锁车辆。

1. 按压主驾侧车门外把手前端，使车门外把手弹出。



\*画面仅供参考，请以产品实际为准

2. 向外拉动车门外把手，插入机械钥匙。
3. 顺时针转动钥匙，解锁车辆；逆时针转动钥匙，闭锁车辆。

#### 📌 提示

- 使用机械钥匙解锁车辆打开车门时，会触发防盗报警，车辆转向灯闪烁且喇叭鸣响，报警会持续 30s，30s 内不操作车辆报警关闭，您也可以使用遥控钥匙应急模式启动车辆，关闭防盗报警器。
- 机械钥匙单独配置，请妥善保管，如有遗失，请联系 AITO 用户中心。

## 车门

### 车外解锁与锁定

您可以通过多种方式解锁或闭锁车辆。

#### 车门天线位置

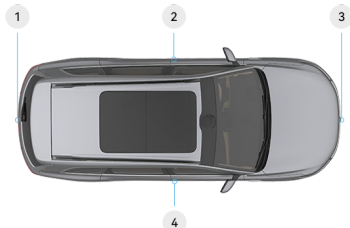

\*画面仅供参考，请以产品实际为准

- ① 后保险杠内部
- ② 左前门把手
- ③ 前保险杠内部
- ④ 右前门把手

#### 警告

心脏起搏器和无钥匙进入系统的天线可能相互干扰，体内植入心脏起搏器的人员务必仔细了解所用心脏起搏器的使用条件及范围，避免心脏起搏器受到干扰，从而引发生命危险。

车辆天线能够感应并识别范围约为 3m 以内的遥控钥匙或手机钥匙。

通过中控屏开启“近车自动解锁”功能后，人员随身携带遥控/手机钥匙走近车辆时，车门自动解锁，同时车门外把手自动弹出。

如果通过中控屏开启“离车自动上锁”功能，车辆会在驾驶员携带遥控/手机钥匙离开时自动闭锁。

#### 提示

- 为防止持续消耗低压蓄电池电量，车辆锁止两天之后，会关闭近车自动解锁功能，需按压遥控钥匙解锁按键解锁车辆。

#### 提示

- 车辆闭锁情况下，如果钥匙仍在车辆检测范围内，可能会持续消耗钥匙电量，为防止钥匙电池电量消耗太快，关门下电 5min 之后，如果钥匙仍在车辆周边，车辆会停止扫描钥匙并关闭近车自动解锁功能，此时需要您用遥控钥匙闭锁，且下次解锁时需要您用遥控钥匙解锁。
- 当车辆闭锁后从主驾沿车头方向走到副驾时，副驾侧天线检测到遥控/手机钥匙后也会控制车辆解锁。
- 使用蓝牙手机钥匙无感解锁车辆时请注意手机必须启用蓝牙并与车辆保持连接，同时手机远离金属和其他能影响蓝牙信号的物体。
- 仅携带卡片钥匙离开车辆时，车辆无法自动闭锁。

### 开启或关闭自动解锁或上锁

在中控屏进入**设置 > 车辆控制**，开启或关闭近车自动解锁或离车自动上锁。



\*画面仅供参考，请以产品实际为准

开启近车自动解锁或离车自动上锁功能时，携带遥控钥匙靠近或离开车辆，车辆会自动解锁或闭锁；。

#### 注意

为确保您的车辆及个人物品安全，请确认车辆闭锁之后再离开。

#### 提示

遥控钥匙可能受到手机、电脑等电子设备、磁性物体以及车身周围电磁环境影响，导致自动解锁或闭锁失效。

## 开启或关闭上锁提示



\*画面仅供参考，请以产品实际为准

开启上锁提示，车辆上锁时伴有声音提示。

### 使用遥控钥匙解锁或闭锁车辆

遥控钥匙解锁或闭锁车辆。

### 使用机械钥匙解锁或闭锁车辆

机械钥匙解锁或闭锁车辆（请参阅页码 52）。

### 使用手机钥匙解锁或闭锁车辆

手机钥匙解锁或闭锁车辆（请参阅页码 50）。

### 使用卡片钥匙解锁或闭锁车辆

卡片钥匙解锁或闭锁车辆（请参阅页码 52）。

#### 提示

每款车辆都标配遥控钥匙（1 把）、机械钥匙（1 把）和 NFC 卡片钥匙（1 张）。

## 使用车门外把手



\*画面仅供参考，请以产品实际为准

- 车辆解锁状态下，拉动车门外把手打开车门。
- 车辆闭锁时，车门外把手自动缩回。

#### 注意

- 任何情况下车门外把手缩回时，切勿使手或其他物品阻挡车门外把手缩回行程，否则可能导致人员受伤或车门外把手损坏。
- 低温环境下，车门外把手可能会结冰，导致车门外把手无法自动弹出，此时应先进行解冻处理。

#### 提示

- 当打开车门时，仪表显示屏上提示“车门未关闭”。
- 当车辆没电时，可通过按压手柄前端，使手柄弹起至预开启位置；再次推动即可收回手柄。

## 车内解锁与锁定

您可以通过多种方式进行车辆内部解锁或闭锁。

### 内部解锁/闭锁车门

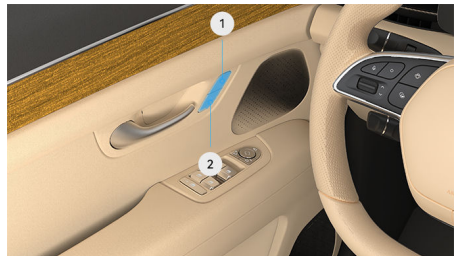

\*画面仅供参考，请以产品实际为准

- ① **解锁按键：**车辆闭锁情况下，按下解锁按键，解锁所有车门。
- ② **闭锁按键：**车门及后备箱处于关闭状态下，按下闭锁按键，闭锁车辆。

#### 提示

车门及后备箱处于关闭状态下，才能闭锁车辆。



## 使用车门内把手

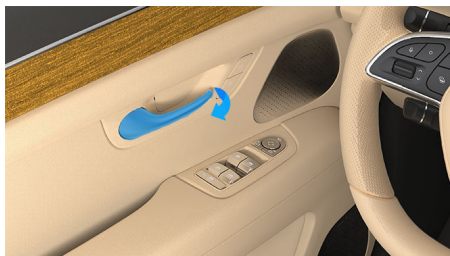

\*画面仅供参考，请以产品实际为准

- 车辆解锁状态下，拉动车门内把手打开车门。
- 车辆闭锁状态下，拉动两次车门内把手解锁并打开车门。

### ① 提示

- 为防止儿童打开后车门，应开启车门儿童锁（请参阅页码 55）。
- 开启车门儿童锁后，无法使用车门内把手开启后车门，此时应从车外打开后车门。

## 自动吸合

当车门由全开状态关闭至半锁状态时，车门会自动吸合至全锁状态；自动吸合过程中，重新开启车门将停止车门吸合动作。

### ⚠ 注意

- 车门在吸合过程中请勿使任何物品或身体部位，处于车门关闭路径内以免造成车辆损坏或人身伤害。
- 20s 内连续操作自吸动作超过 6 次，将会停用自吸功能 10s。

## 车门儿童锁

车门儿童锁是为保证乘车儿童安全的一种装置。开启后，后排车门不能从车内打开，可以避免车辆行驶过程中儿童从车内误开门而产生危险。儿童坐在后排座椅时，建议开启车门儿童锁。

### 开启或关闭车门儿童锁：

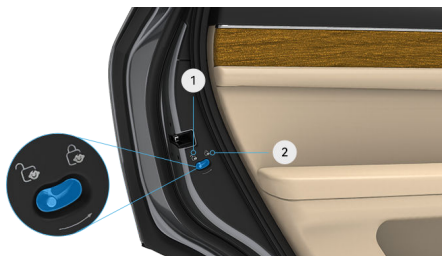

\*画面仅供参考，请以产品实际为准

- 车门儿童锁位于后车门的后缘，后车门打开时方可控制车门儿童锁。
- ① 向后拨动车门儿童锁按钮至极限位置，关闭车门儿童锁功能。
  - ② 向前拨动车门儿童锁按钮至极限位置，开启车门儿童锁功能。

### ⚠ 危险

车门儿童锁开启后，对应后车门无法从内部打开，请勿将儿童单独留在车内，避免发生意外伤害。

## 前机舱盖

你可以用以下方式打开或关闭前机舱盖。

### 打开前机舱盖

1. 拉动驾驶员侧仪表板下部前机舱盖打开手柄，前机舱盖会自动解锁弹起到一定高度。



\*画面仅供参考，请以产品实际为准

2. 走到车前，找到打开手柄，该手柄位于靠近前机舱盖前缘左侧。拉动手柄，向上抬起前机舱盖。



\*画面仅供参考，请以产品实际为准

### 关闭前机舱盖

1. 缓慢降低前机舱盖至撑杆平衡位置。
2. 将双手放在前机舱盖如图所示的区域中，用力向下持续按压以完全关闭前机舱盖。

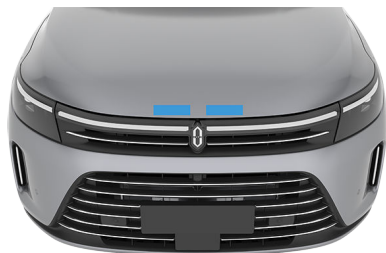

\*画面仅供参考，请以产品实际为准

3. 关闭后松手，轻抬前机舱盖的前部边缘，确保前机舱盖锁止。

### 警告

打开或关闭前机舱盖前，检查前机舱盖开闭路径内无障碍物，否则可能会损坏车辆。

### 注意

- 请勿在前机舱盖未锁止的情况下驾驶车辆，避免行驶过程中可能意外打开从而引发事故。
- 关闭前机舱盖时请勿让其自由落下，这样可能会使前机舱盖无法关闭或损坏车辆。

### 提示

前机舱盖未锁止时，仪表显示屏会显示“前机舱盖未关”提示。



## 后备箱

### 打开或关闭后备箱

您可以通过遥控钥匙、中控屏、后备箱按键，打开或关闭后备箱。

### 后备箱按键打开或关闭后备箱

#### 打开后备箱



\*画面仅供参考，请以产品实际为准

当车辆解锁后，按下后备箱解锁按键，可打开后备箱。

#### 关闭后备箱

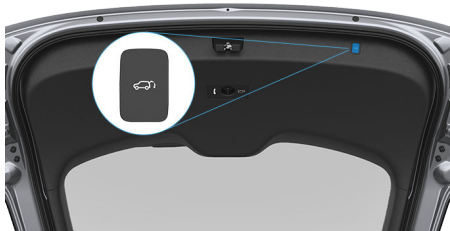

\*画面仅供参考，请以产品实际为准

按下后备箱闭锁按键，关闭后备箱。

### 中控屏打开或关闭后备箱

在中控屏进入**设置 > 车辆控制**，点击 开关，可打开、暂停或关闭后备箱。



\*画面仅供参考，请以产品实际为准

### 遥控钥匙打开或关闭后备箱

遥控钥匙打开或关闭后备箱。

### 后备箱防夹功能

如果后备箱关闭时碰到障碍物，后备箱将停止关闭并反转 5°，移除障碍物后请尝试关闭后备箱。

#### 警告

- 打开或关闭后备箱时，应确保后备箱开闭路径内无障碍物（人员或物品），防止后备箱打开或关闭过程中，造成人员受伤或车辆损坏。操作后备箱时，切勿以任何形式妨碍后备箱开启或关闭。
- 切勿使用身体任何部位或其他物品测试后备箱防夹功能。

### 自定义后备箱打开角度

1. 打开后备箱，在可设置高度区域内手动调整至所需高度，可设置高度区域为 50%~97% 打开角度。
  - 缩小后备箱打开角度：在后备箱打开/关闭过程中，到达所需角度后，短按后备箱闭锁按键，暂停后备箱打开/关闭。
  - 扩大后备箱打开角度：开启后备箱后，手动向上抬起后备箱至所需角度。
2. 长按后备箱闭锁按键后，车辆发出蜂鸣器 1s，此时后备箱打开角度设置完成。

#### 提示

如果车辆低压蓄电池亏电、断开，在重新充电、连接低压蓄电池后，请务必开闭一次后备箱，完成后后备箱初始化。

## 应急解锁后备箱

如遇紧急情况，您可以使用机械方式从车内打开后备箱。

1. 折叠后排座椅靠背，进入后备箱。
2. 逆时针旋转旋钮，拆下装饰盖板。

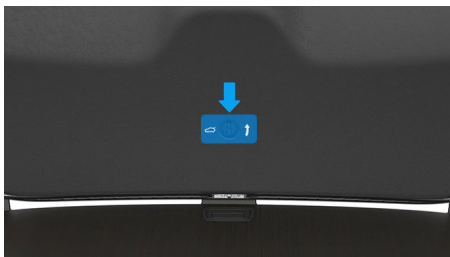

\*画面仅供参考，请以产品实际为准

3. 拉动拉线解锁后备箱。



\*画面仅供参考，请以产品实际为准

4. 向外推动，打开后备箱。

### 提示

打开后备箱后，请将装饰盖板安装至原位。

## 车窗

### 打开或关闭车窗

您可以通过驾驶员车门上的车窗按键，在车内打开或关闭所有车窗，也可通过遥控钥匙、中控屏打开或关闭车窗。

### 车窗按键

您可以使用驾驶员侧车门上的车窗按键操作所有车窗，乘客可以使用自己所在侧车门上的车窗按键，操作对应车窗。

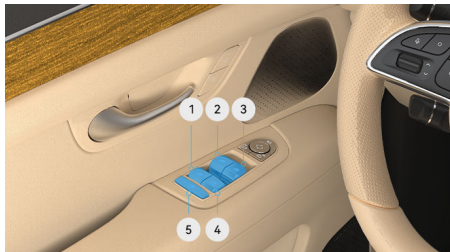

\*画面仅供参考，请以产品实际为准

- ① 车窗按键-左后
- ② 车窗按键-左前
- ③ 车窗按键-右前
- ④ 车窗按键-右后
- ⑤ 乘客车窗锁止按键

### 使用按键打开或关闭车窗

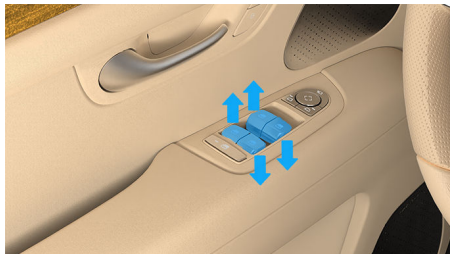

\*画面仅供参考，请以产品实际为准

- 第一挡位：使用时轻轻拉起/按下任意按键并保持，车窗会一直上升/下降。
- 第二挡位：使用时拉起/按下任意按键至其极限位置，车窗会自动上升/下降至其极限位置。

### 提示

- 车窗自动升降期间重新拉起/按下相应按键，车窗停止上升/下降。
- 低温环境下，车窗玻璃可能会结冰，导致升降困难，此时应先进行解冻处理。

### 使用遥控钥匙升降车窗

遥控钥匙升降车窗。

### 使用中控屏打开或关闭车窗

在中控屏进入设置>车辆控制，点击车窗，展开车窗调节选项（全开、通风或全关）。



\*画面仅供参考，请以产品实际为准

### 锁止乘客侧车窗



\*画面仅供参考，请以产品实际为准

为防止乘客（除主驾）误用车窗按键，按下车窗锁止按键，按键指示灯点亮，乘客（除主驾）侧车窗按键功能不可用。

如需恢复乘客（除主驾）侧车窗按键功能，须再次按下车窗锁止按键。

### 注意

有儿童坐在后排时，为确保安全，请您开启车窗锁止功能。

## 开启或关闭离车上锁时自动关窗

在中控屏进入**设置 > 车辆控制**，开启或关闭离车上锁时自动关窗。



\*画面仅供参考，请以产品实际为准

## 车窗初始化

当车窗无法正常自动升/降时，请尝试执行车窗初始化。

### 手动学习

1. 操作车窗开关，使车窗完全关闭，再次操作车窗开关，使车窗玻璃在顶部位置向上堵转，堵转持续时间 2s。
2. 先将车窗玻璃下降到底部位置，再把车窗玻璃上升到顶部位置。

### 提示

- 此学习模式下，升窗及降窗过程需要连贯完成，若出现车窗玻璃停止现象，则需重新学习。
- 如果您进行车窗初始化后车窗依旧无法自动升降，您需联系 AITO 用户中心。

### 自动学习

关闭车门，长按遥控钥匙上的“”按键，直至车窗上升到顶部，完成车窗学习。

## 车窗防夹功能

在车窗关闭过程中，车窗碰到障碍物阻碍关窗，会自动启用防夹功能，车窗会立即停止关闭并下移一定距离。

### 警告

- 即使车辆配备防夹功能，在车窗自动关闭过程中切勿将身体任何部位伸出窗外。
- 切勿以测试防夹功能为目的将任何物体伸出车窗，否则关闭车窗时可能损坏防夹机构。

## 天窗

### 打开或关闭天窗

天窗由两块玻璃件区域组成，天窗配备有遮阳帘，位于车顶玻璃下方。

### 使用车顶控制面板打开或关闭天窗

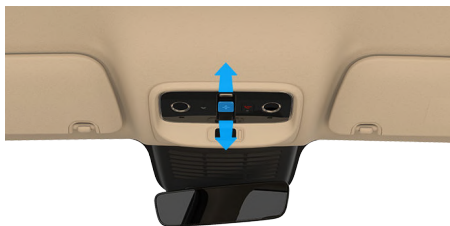

\*画面仅供参考，请以产品实际为准

天窗按键有两种操作模式，长按为手动模式，短按为自动模式。

#### 手动模式：长按按键

**天窗开启：**向后长按按键，天窗及遮阳帘至通风位置停止；松手后，再次向后长按按键，天窗和遮阳帘同步开启；松手后天窗和遮阳帘即停止。

**天窗关闭：**天窗通风或打开状态下，向前长按按键，关闭天窗，松手后天窗即停止。

**遮阳帘开启：**按住按键后端保持动作，遮阳帘打开，松手后遮阳帘即停止。

**遮阳帘关闭：**在按键后端持续向下拉动，关闭遮阳帘，松手后遮阳帘即停止。

#### 自动模式：短按按键

**天窗开启：**向后短按按键，打开天窗及遮阳帘至通风位置停止；再次向后短按按键，天窗及遮阳帘联动开启。打开过程中如向前或向后按动天窗按键，停止当前动作。

**天窗关闭：**天窗通风或打开状态下，向前短按按键，关闭天窗。关闭过程中如向前或向后按动天窗按键，停止当前动作。

**遮阳帘开启：**在按键后端向上短按，打开遮阳帘，开启过程中如在按键后端向上推动或向下拉动可停止当前动作。

**遮阳帘关闭：**在按键后端向下拉动一下，关闭遮阳帘，关闭过程中若操作按键则遮阳帘停止关闭。

### 遥控钥匙打开或关闭天窗

您可以通过遥控钥匙打开或关闭天窗。

### 中控屏打开或关闭天窗



\*画面仅供参考，请以产品实际为准

在中控屏进入**设置 > 车辆控制**，点击**天窗**，展开天窗调节选项（全开、通风或全关）。

### 中控屏打开或关闭遮阳帘



\*画面仅供参考，请以产品实际为准

在中控屏进入**设置 > 车辆控制**，点击**遮阳帘**，展开遮阳帘调节选项（全开或全关）。

#### 警告

- 切勿让儿童操作天窗，可能会造成人身伤害。
- 当传感器感应到下雨时，系统自动关闭天窗。

## 闭锁车辆自动关闭天窗

在中控屏进入**设置 > 车辆控制**，开启或关闭**离车上锁时自动关闭**。



\*画面仅供参考，请以产品实际为准

### 提示

- 此学习模式下，天窗和遮阳帘打开/关闭过程需要连贯完成，若出现停止现象，则需重新学习。
- 如果您进行天窗初始化后天窗依旧无法自动打开/关闭，您需要联系 AITO 用户中心。

### 注意

- 开启天窗之前，请清除车顶玻璃上的冰、雪、灰尘等。
- 请勿在天窗顶部放置重物。
- 请定期清除天窗滑轨内的沙石、树叶等异物，避免造成天窗滑动过程中卡滞或无法正常开启或关闭。

## 防夹功能

如果天窗或遮阳帘在关闭过程中，天窗碰到障碍物阻碍关窗，会自动启用防夹功能，天窗会立即停止关闭并向相反方向稍微移动并停下来。

### 提示

- 即使车辆配备防夹功能，在天窗自动关闭过程中切勿将身体任何部位伸出窗外。
- 切勿以测试防夹功能为目的将任何物体伸出天窗，否则关闭天窗时可能损坏天窗。

## 天窗和遮阳帘初始化

当天窗和遮阳帘无法自动打开和关闭时，请尝试执行天窗和遮阳帘初始化。

### 手动学习

1. 向前长按按键 6s 后，直到天窗和遮阳帘完全关闭。
2. 天窗和遮阳帘关闭 6s 内向后长按按键，天窗和遮阳帘自动打开，打开完成后，天窗和遮阳帘自动关闭。
3. 天窗和遮阳帘关闭后，松开按键，天窗和遮阳帘初始化完成。

## 座椅

### 调节前排座椅

前排座椅支持 12 向电动调节。驾驶车辆前，您可以通过座椅侧面的调节按键进行调节。

### 调节座椅前后/高度

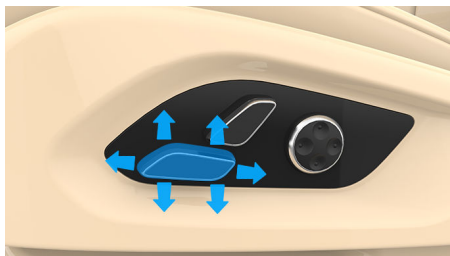

\*画面仅供参考，请以产品实际为准

- 前/后推动座椅调节按键，调节座椅前后位置。
- 上/下拨动座椅调节按键前部，调节座垫倾斜角度。
- 上/下拨动座椅调节按键后部，调节座椅高度。

### 调节座椅靠背倾斜角度

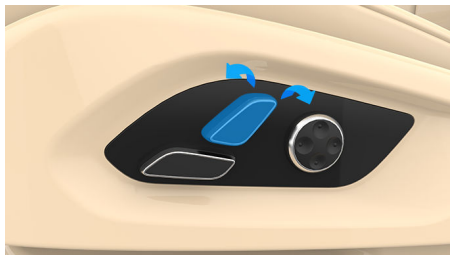

\*画面仅供参考，请以产品实际为准

前/后拨动座椅调节按键，调节座椅靠背倾斜角度。

### 调节座椅腰部支撑

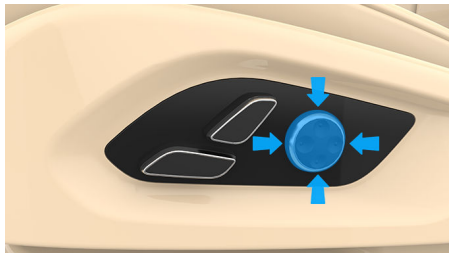

\*画面仅供参考，请以产品实际为准

上下左右按压腰部支撑调节按键，调节座椅腰部支撑位置。

### 副驾驶座椅老板键



\*画面仅供参考，请以产品实际为准

- ① 前/后拨动座椅调节按键，调节座椅靠背前后位置。
- ② 前/后推动座椅调节按键，调节座椅前后位置。

### 驾驶员座椅记忆

驾驶员座椅记忆功能可以存储驾驶员座椅和外后视镜位置，车辆启动且车辆未处于小憩模式下时，可以设置座椅记忆功能。

1. 在中控屏内登录帐号。
2. 挡位处于 P 挡时，通过调节座椅或后视镜按钮，将座椅或后视镜调整至合适位置。
3. 调整完成后中控屏会有弹窗，点击确认即可保存当前座椅和外后视镜位置。

#### 提示

- 非 P 挡位置调节座椅或后视镜，中控屏不会弹出弹框。



**提示**

- 若中控屏弹出相应提示框时，用户点击“恢复”开关，则驾驶员座椅和外后视镜位置恢复上次保存的位置。
- 中控屏弹出相应提示框后，点击中控屏空白区域或等待数秒弹窗会自动消失。
- 一个帐号只能设置存储一个驾驶员座椅和外后视镜位置，无法设置多个。

**调节前排头枕**



\*画面仅供参考，请以产品实际为准

1. 按压头枕左侧的锁定按键，向上/下调整头枕到合适位置。
2. 松开按键后，再次向下按压头枕，确保其锁定到位。

**警告**

务必将座椅头枕调节至合适高度，以降低碰撞时发生严重伤害的风险。

**拆装前排座椅头枕**

**拆卸前排座椅头枕**

1. 按压头枕锁定按键。



\*画面仅供参考，请以产品实际为准

2. 向上拔出头枕。



\*画面仅供参考，请以产品实际为准

**提示**

驾驶员座椅装配的音乐头枕，请勿自行拆卸，以免损坏音乐头枕功能。

**安装前排座椅头枕**

1. 将头枕杆对准头枕安装孔，按压左侧的锁定按键并按下头枕。
2. 松开按键后，再次向下按压头枕，确保其锁定到位。

**警告**

拆卸或错误调整头枕会造成保护效果缺失，发生事故时可能导致头部区域和颈部区域受伤。

**调节第二排座椅**

**调节座椅靠背倾斜角度**



\*画面仅供参考，请以产品实际为准

前/后拨动座椅调节按键，调节座椅靠背倾斜角度。

车辆第二排座椅支持放倒调节，增加了内部空间使用的灵活性，若您的车辆为五座配置请按以下方式进行调节。



## 座椅靠背折叠或恢复

- **折叠：**拉动解锁开关，解锁后，将座椅靠背向前折叠。



\*画面仅供参考，请以产品实际为准

- **恢复：**抬起座椅，听见“咔哒”声表示座椅靠背恢复到位。

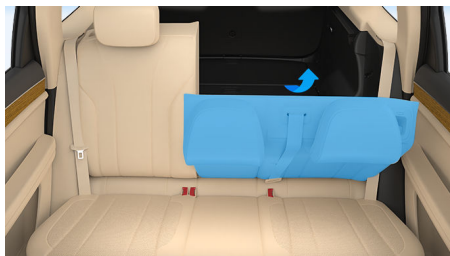

\*画面仅供参考，请以产品实际为准

## 调整第二排头枕

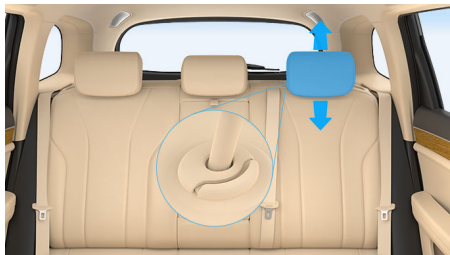

\*画面仅供参考，请以产品实际为准

1. 按压头枕左侧的锁定按键，向上/下调整头枕到合适位置。
2. 松开锁定按键后，再次向下按压头枕，确保其锁定到位。

## 拆装第二排座椅头枕

### 拆卸第二排头枕

1. 按压头枕左侧的锁定按键。

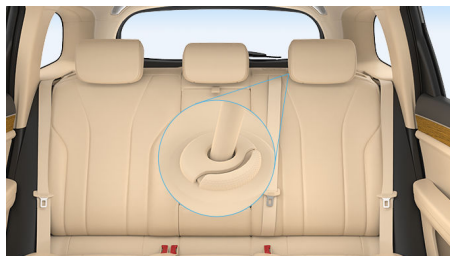

\*画面仅供参考，请以产品实际为准

2. 向上拔出头枕。



\*画面仅供参考，请以产品实际为准

### 警告

- 若有人乘坐的第二排座椅头枕被拆卸，请勿驾驶车辆，头枕调整不正确会增加碰撞时颈部受伤的风险。
- 确保妥善存放已拆除的头枕，否则发生事故或紧急制动时，头枕移动可能会造成二次伤害。

## 安装第二排头枕

1. 将头枕杆对准头枕安装孔。
2. 按压头枕左侧的锁定按键并按下头枕。
3. 松开锁定按键后，再次向下按压头枕，确保其锁定到位。

## 调节第二排座椅（六座）

车辆第二排座椅由两个单独的分离式座椅组成支持 8 向电动调节；零重力座椅支持 14 向电动调节。您可以通过座椅侧面的调节按键进行调节。

### 调节座椅前/后位置

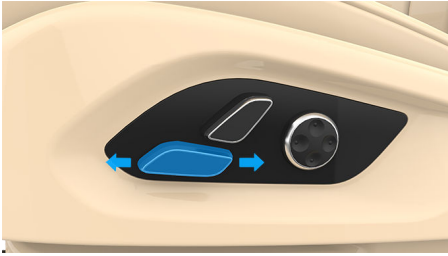

\*画面仅供参考，请以产品实际为准

前/后推动座椅调节按键，调节座椅前后位置。

### 调节座椅靠背倾斜角度

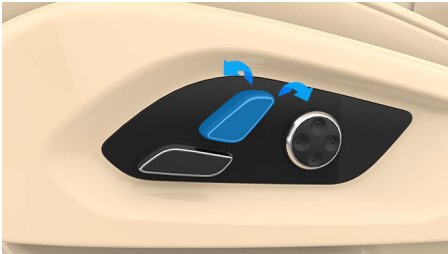

\*画面仅供参考，请以产品实际为准

前/后拨动座椅调节按键，调节座椅靠背倾斜角度。

### 调节座椅腰部支撑

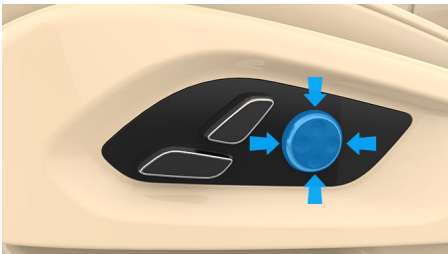

\*画面仅供参考，请以产品实际为准

上下左右按压腰部支撑调节按键，调节座椅腰部支撑位置。

### 零重力座椅

零重力座椅能让乘坐人员身体处于一种非常自然放松的状态，最大程度的保证乘坐人员的舒适性。

### 展开或收起零重力座椅

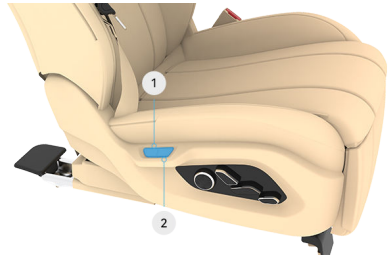

\*画面仅供参考，请以产品实际为准

1. 展开按键：按下按键后，展开零重力座椅。
2. 收起按键：按下按键后，收起已展开的零重力座椅。

### 调节零重力座椅腰部支撑

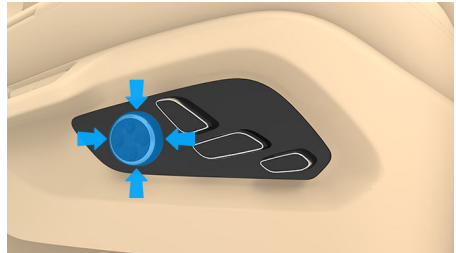

\*画面仅供参考，请以产品实际为准

上下左右按压腰部支撑调节按键，调节座椅腰部支撑位置。

### 调节零重力座椅靠背倾斜角度

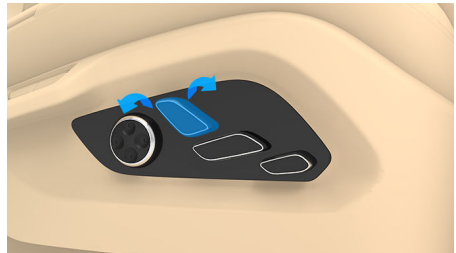

\*画面仅供参考，请以产品实际为准

前/后拨动座椅调节按键，调节座椅靠背倾斜角度。

## 调节零重力座椅前后/高度

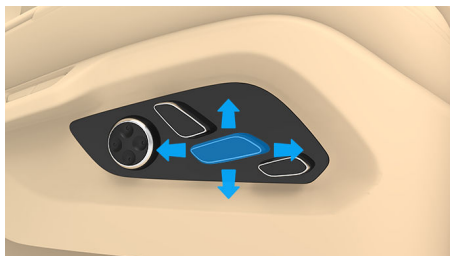

\*画面仅供参考，请以产品实际为准

- ① 前/后推动座椅调节按键，调节座椅前后位置。
- ② 上/下拨动座椅调节按键，调节座垫倾斜角度。

## 调节零重力座椅腿部支撑

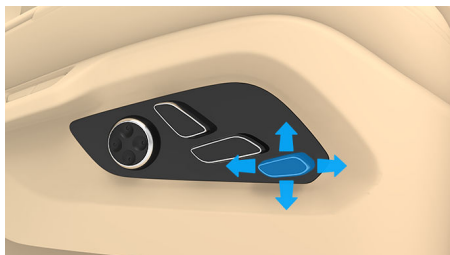

\*画面仅供参考，请以产品实际为准

- ① 前/后推动座椅调节按键，调节腿部支撑前后位置。
- ② 上/下拨动座椅调节按键，调节腿部支撑角度。

### ⚠ 警告

- 调节第二排座椅前，请确保座椅靠背运动路径内不存在任何障碍物。
- 车辆行驶状态下，请勿过度倾斜座椅靠背，否则即使系好安全带，安全带也无法起到预期的保护作用。

## 调节第二排座椅扶手



\*画面仅供参考，请以产品实际为准



向上：将扶手抬起至合适位置，再向下压确保锁止稳定。

向下：将扶手向上抬起至解锁后，向下放至合适位置，再向下压确保锁止稳定。

### ⚠ 注意

调节扶手时请注意身体部位未在扶手运动路径内，以免受伤。

## 中控屏控制零重力座椅

1. 在中控屏底部工具栏点击或，进入座椅调节界面。
2. 点击零重力座椅，进入零重力座椅设置界面。



\*画面仅供参考，请以产品实际为准

- ① **零重力座椅**：点击进入零重力座椅功能界面。
- ② **儿童锁**：点击禁用/启用零重力座椅物理按键。
- ③ **姿态自动记忆**：开启该功能，调整座椅后，自动记忆姿态位置。
- ④ **复原**：点击座椅姿态调整至初始位置。
- ⑤ **展开开关**：按下展开零重力座椅。

⑥ **收起开关：**按下收起已展开的零重力座椅。

**警告**

车辆行驶状态下，请勿展开零重力座椅。否则即使系好安全带，安全带也无法起到预期的保护作用。

**提示**

- 零重力座椅展开前，请确保副驾驶座椅及第三排右侧座椅无人乘坐或放置物体。
- 副驾驶座椅上有乘客或放置重物时，零重力座椅可能无法使用。

**调节第二排头枕（六座）**

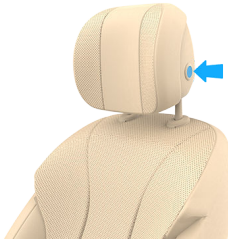

\*画面仅供参考，请以产品实际为准

1. 按压头枕左侧的锁定按键，向上/下调整头枕到合适位置。
2. 松开锁定按键后，再次向下按压头枕，确保其锁定到位。

**拆装第二排座椅头枕（六座）**

**拆卸第二排座椅头枕**

1. 按压头枕锁定按键。

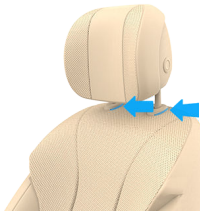

\*画面仅供参考，请以产品实际为准

2. 向上拔出头枕。

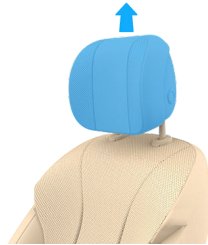

\*画面仅供参考，请以产品实际为准

**安装第二排座椅头枕**

1. 将头枕杆对准头枕安装孔，按压左侧的锁定按键并按下头枕。
2. 松开按键后，再次向下按压头枕，确保其锁定到位。

**警告**

拆卸或错误调整头枕会造成保护效果缺失，发生事故时可能导致头部区域和颈部区域受伤。

**调节第三排座椅（六座）**

车辆第三排座椅支持放倒调节，增加了内部空间使用的灵活性。

**座椅靠背折叠或恢复**



\*画面仅供参考，请以产品实际为准

- ① **座椅调节拉手：**拉动调节拉手，可以调节靠背角度或折叠靠背。
- ② **座椅靠背拉带：**在靠背折叠后，可以通过靠背拉带拉起座椅靠背。

**调整第三排头枕**

1. 按压头枕左侧的锁定按键，向上/下调整头枕到合适位置。



\*画面仅供参考，请以产品实际为准

2. 松开锁定按键后，再次向下按压头枕，确保其锁定到位。

## 拆装第三排座椅头枕（六座）

### 拆卸第三排座椅头枕

1. 按压头枕锁定按键。



\*画面仅供参考，请以产品实际为准

2. 向上拔出头枕。

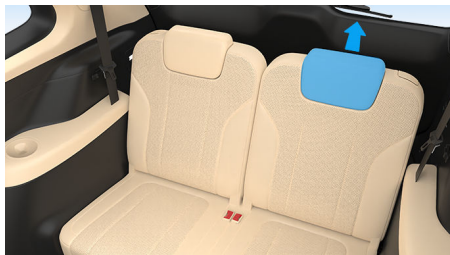

\*画面仅供参考，请以产品实际为准

### ⚠ 警告

- 若有人乘坐的第三排座椅的头枕被拆卸，请勿驾驶车辆，头枕调整不正确会增加碰撞时颈部受伤的风险。

### ⚠ 警告

- 确保妥善存放已拆除的头枕，否则发生事故或紧急制动时，头枕移动可能会对人员造成伤害。

### 安装第三排头枕

1. 将头枕杆对准头枕安装孔，按压左侧的锁定按键并按下头枕。
2. 松开锁定按键后，再次向下按压头枕，确保其锁定到位。

1

2

3

4

5

6

7

8

9

10

11



12

13

14

## 座椅加热

开启座椅加热，您可以在寒冷时感受座椅靠背和坐垫的温暖。

- 若您是六座车型，仅前排、第二排座椅支持座椅加热。
  - 若您是五座车型，前排、第二排座椅均支持座椅加热。
1. 在中控屏底部工具栏点击或，进入座椅调节界面。
  2. 点击**座椅加热**，进入座椅加热设置界面。
  3. 点击对应座椅位置的开启座椅加热，点击图标可切换热量 3 档、2 档、1 档或关闭。

若您是五座车型，点击第二排右侧图标，会同步控制第二排中间坐垫加热的开启、档位切换、关闭。

### 警告

- 如果驾驶员或车上的乘客无法感知座椅温度，或与座椅接触的身体部位无法感知疼痛，请勿开启座椅加热，以免造成人身伤害。
- 以下人群（包括但不限于），请勿开启座椅加热，以免造成人身伤害：
  - 婴儿、儿童、老年人、残疾人或医院门诊部病人。
  - 皮肤敏感者或皮肤很容易产生灼伤者。
  - 精疲力竭或醉酒的乘客。
  - 正在服用使人感觉困倦、瞌睡或其他不适的药物（安眠药、感冒药等）的人。
  - 其他无法感知座椅温度或没有疼痛知觉的人。

### 提示



五座车型第二排中间仅支持坐垫加热。

## 座椅通风

开启座椅通风，您可以在炎热时感受座椅坐垫的凉爽。

- 若您是六座车型，仅前排、第二排座椅支持座椅通风。

- 若您是五座车型，前排、第二排座椅均支持座椅通风。



1. 在中控屏底部工具栏点击或，进入座椅调节界面。
2. 点击**座椅通风**，进入座椅通风设置界面。
3. 点击对应座椅上的开启座椅通风，连续点击图标可切换风速 3 档、2 档、1 档或关闭。

### 提示

座椅加热和通风功能无法同时开启。

## 座椅按摩

车辆配备座椅按摩，开启后，您可以在疲惫时感受座椅后背的按摩放松。

- 若您是六座车型，仅前排、第二排座椅支持座椅按摩。
  - 若您是五座车型，前排、第二排座椅均支持座椅按摩。
1. 在中控屏底部工具栏点击或，进入座椅调节界面。
  2. 点击**座椅按摩**，进入座椅按摩设置界面。
  3. 点击对应座椅上的开启座椅按摩，并选择模式：上背部、全背部、腰部。
  4. 点击图标可切换强度 1 档、2 档、3 档或关闭。

### 提示

座椅按摩在同一模式、同一强度下工作 15min 后会自动关闭。

## 主驾座椅迎宾

使用主驾座椅迎宾，上车时，主驾座椅会在关闭车门后自动向前移到记忆位置（请参阅页码 63）。下车时，主驾座椅会在打开车门后自动后移一段距离，方便下车。

在中控屏进入**设置 > 车辆控制 > 更多**，开启或关闭**主驾座椅迎宾**开关。



\*画面仅供参考，请以产品实际为准

### ⚠ 注意

请勿在主驾座椅后方放置物品，以免座椅运动过程中挤压物品，导致座椅或物品损坏。

### ① 提示

当后排左侧有乘客时，主驾座椅不执行座椅迎宾操作。

1

2

3

4

5

6

7

8

9

10

11

12

13

14



## 方向盘

### 方向盘按键

在驾驶过程中，您可以通过多功能方向盘按键操控车内多种电子设备，这样可以更专心地注视前方，提高行车安全。

### 按键功能介绍



\*画面仅供参考，请以产品实际为准

- ① **语音请求按键：**按下开启或关闭语音交互功能。
- ② **自定义按键：**短按开启自定义功能/长按开启自定义设置功能。
- ③ **全景环视按键：**按下开启或关闭全景环视系统。
- ④ **接听按键：**按下接听电话/打开通话记录界面。
- ⑤ **上一曲按键：**按下播放上一曲音乐/频率电台。
- ⑥ **下一曲按键：**按下播放下一曲音乐/频率电台。
- ⑦ **音量控制按键：**上/下滚动可以增加/减少音量；按下可以播放/暂停。
- ⑧ **挂断按键：**按下挂断电话。
- ⑨ **巡航按键：**短按开启车道巡航辅助功能。
- ⑩ **切换按键：**上/下拨动可以切换仪表盘显示屏左侧信息区域中的信息。



## 自定义方向盘按键

在中控屏进入**设置 > 车辆控制 > 方向盘自定义按钮**，点击选择需要定义的功能，如：**仪表全屏地图切换、切换多媒体音源、对内拍照**等按键操作。



\*画面仅供参考，请以产品实际为准

## 喇叭

按压方向盘中间的喇叭开关，喇叭将鸣响；松开喇叭开关后，喇叭停止鸣响。



\*画面仅供参考，请以产品实际为准

## 调节方向盘位置

当您调整座椅并保持正确坐姿后，请确认方向盘位于舒适位置。

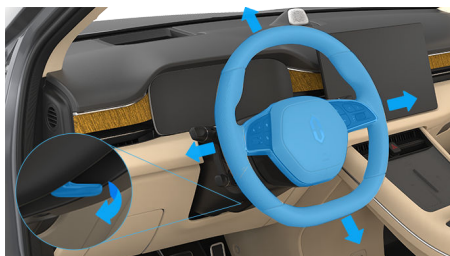

\*画面仅供参考，请以产品实际为准

1. 向下推动锁止手柄，解锁方向盘。
2. 将方向盘调整至适合您的位置。
3. 向上推动锁止手柄，将方向盘锁止到位。

4. 尝试向上、下、前和后移动方向盘，确保已经锁止方向盘。

### 警告

- 车辆行驶时，严禁调整方向盘，为了避免危险驾驶和事故发生，只有在车辆停止时才能调节方向盘。
- 如果在转向柱未牢固锁止的情况下下车，可能使方向盘意外偏移，使您失去对车辆的控制。

1

2

3

4

5

6

7

8

9

10

11

12

13

14

## 后视镜

### 调节外后视镜

后视镜对于行车安全来说至关重要，您可以使用驾驶员车门饰板上的后视镜控制按键调节外后视镜。

### 调节外后视镜

1. 按下外后视镜左或右选择按键，以选择需要调节的外后视镜。



\*画面仅供参考，请以产品实际为准

2. 按下对应后视镜调节按键后，可通过圆形按键调节外后视镜角度。



\*画面仅供参考，请以产品实际为准

### ⚠ 警告

为了避免危险驾驶和事故发生，只有在车辆静止状态才能调节外后视镜。

### 折叠和展开外后视镜

- 按下外后视镜折叠按键，外后视镜折叠；再次按下，外后视镜展开。



\*画面仅供参考，请以产品实际为准

### ⓘ 提示

在狭窄空间驻车或驾驶时，可以折叠外后视镜。

## 开启或关闭倒车自动下翻

在中控屏进入**设置 > 车辆控制**，开启或关闭倒车自动下翻。



\*画面仅供参考，请以产品实际为准

## 调节外后视镜倒车自动下翻角度

1. 在中控屏中打开倒车自动下翻功能。
2. 车辆启动后，踩住制动踏板，挂入倒挡。
3. 待后视镜自动倾斜工作完成后，按需要重新调节外后视镜角度。
4. 调整完成后挂入其他挡位；再次挂入倒挡，检查外后视镜角度是否合适。

## 自动调节后视镜角度

车辆在驻车挡（P挡）时，驾驶员踩下制动踏板，并目视前方，后视镜会自动调节到合适角度。

### 警告

为了您和乘员的安全，后视镜自动调节角度后，请观察后视镜角度调节是否到位。

## 开启或关闭锁车自动折叠



在中控屏进入**设置 > 车辆控制**，开启或关闭锁车自动折叠。



\*画面仅供参考，请以产品实际为准

## 外后视镜加热

车辆外后视镜配有加热除霜功能，您可以通过后除霜开关开启或关闭该功能。

请在中控屏底部点击“”，进入空调面板，点击“”，开启或关闭后除霜及外后视镜加热功能。



\*画面仅供参考，请以产品实际为准

## 外后视镜记忆

外后视镜记忆功能与主驾座椅记忆功能结合在一起，即保存座椅位置的同时也会保存当时外后视镜的位置。

1. 在中控屏内登录账号。
2. 挡位处于P挡时，通过调节座椅或后视镜按钮，将座椅或后视镜调整至适合位置。
3. 调整完毕后中控屏弹出提示框，点击“保存”按键即可保存当前座椅和外后视镜位置。

### 提示

- 非P挡位置调节座椅或后视镜，中控屏不会弹出提示框。
- 若中控屏弹出相应提示框时，用户点击“恢复”开关，则驾驶员座椅和外后视镜位置恢复上次保存的位置。
- 中控屏弹出相应提示框后，点击中控屏空白区域或等待数秒提示框会自动消失。
- 一个帐号只能设置存储一个驾驶员座椅和外后视镜位置。

## 调节内后视镜

您可以根据自身情况调节内后视镜角度，方便查看后方交通情况。

### 内后视镜

车辆配备的内后视镜具有自动防眩目功能，当后方强光（如后车远光灯）照射到内后视镜时，内后视镜会自动将镜面颜色调暗，进而减小强光对驾驶员的影响。



\*画面仅供参考，请以产品实际为准

#### 提示

车辆切换至倒挡时将会关闭自动防眩目功能，让您能更好观察后方路面情况。

### 手动调节内后视镜

1. 调节驾驶员座椅至合适位置。
2. 调节内后视镜，使驾驶员可以通过内后视镜观察到车辆后方路况。

#### 提示

后排乘客或升高的后排头枕可能会妨碍传感器接收光线。

## 空调

### 使用空调

空调系统为主驾空调、副驾空调和后排空调三温区控制，可通过自动或手动调节空调温度、风量和出风模式等，为您及家人朋友带来全身心的舒适体验。



\*画面仅供参考，请以产品实际为准

1	上下滑动调节主驾侧温度，温度调节范围：Lo（最低温）~18℃~32℃~Hi（最高温）。
2	显示当前车内 PM2.5 浓度值。空调开启自动模式后，系统检测到车内 PM2.5 浓度过高时，将自动启动空气净化功能。您也可以点击该按钮或通过智慧语音开启或关闭，如： <b>小艺小艺，打开空气净化。</b>
3	左右滑动或点击两侧  调节风量。
4	选择不同香氛浓度及香型。
5	上下滑动调节副驾侧温度，温度调节范围：Lo（最低温）~18℃~32℃~Hi（最高温）。

6	<p>温度同步开关，开启<b>温度同步</b>后：</p> <ul style="list-style-type: none"> <li>• 副驾温度同步主驾温度。</li> <li>• 若后排空调为开启状态，副驾温度和后排温度均同步主驾温度。</li> <li>• 若调节副驾温度，<b>温度同步</b>功能关闭，空调保持当前状态。</li> <li>• 若调节后排温度，<b>温度同步</b>功能开启，副驾同步主驾温度，后排不同步主驾温度。</li> <li>• <b>温度同步</b>功能开启后，再打开后排空调，后排温度不同步主驾温度。</li> </ul>
7	仅支持在 <b>吹面模式</b> 、 <b>吹面+吹脚模式</b> 下开启扫风
8	选择主副驾出风模式。从左到右依次为 <b>吹面模式</b> 、 <b>吹面+吹脚模式</b> 、 <b>吹脚模式</b> 、 <b>吹脚+吹窗模式</b> 。
9	开启或关闭前风挡和前侧窗玻璃除霜、除雾功能。
10	<b>吹面模式</b> 、 <b>吹面+吹脚模式</b> 下，在中控屏出风口位置，可滑动调节风向。
11	展开或收起空调界面。
12	开启或关闭空调。
13	自动模式下系统会自动调节风量、出风模式、内外循环、 <b>A/C</b> ，驾驶室前排温度按照设定温度自动控制。功能开启后若手动调整 <b>A/C</b> 、风量、出风模式等，则退出自动模式。
14	开启或关闭 <b>A/C</b> ，制冷和制热都需要打开 <b>A/C</b> ，若关闭 <b>A/C</b> ，则为通风。
15	切换内外循环，包括 <b>内循环</b> 、 <b>外循环</b> 、 <b>自动循环</b> 。在 <b>自动循环</b> 模式下，系统会根据环境自动控制内外循环，当系统检测到车外空气质量差、进入隧道等场景时，会自动切换内循环保证车内空气质量。
16	极速制热，开启后同时打开前后排空调，开启 <b>A/C</b> 、开启 <b>温度同步</b> 、循环模式为 <b>外循环</b> 、出风模式为 <b>吹脚模式</b> 、温度最大（Hi）、风量最大。当车外环境温度 $\leq -10^{\circ}\text{C}$ ，将自动启动增程器进行辅热。
17	开启或关闭后风挡玻璃除霜、除雾，以及外后视镜加热功能。
18	极速制冷，开启后同时打开前后排空调，开启 <b>A/C</b> 、开启 <b>温度同步</b> 、循环模式为 <b>内循环</b> 、出风模式为 <b>吹脸模式</b> 、温度最低（Lo）、风量最大。

## 开启空调制热

### 自动模式制热

推荐使用自动模式制热，空调系统会根据设置的温度，将自动调节风量、出风模式、内外循环等，使座舱快速达到设置的温度环境，并稳定在设定的温度。

### 手动模式制热

关闭自动模式，手动设置空调，打开 A/C 开关，建议调高空调温度和风量，待座舱温度上升后，再手动调节至适合的温度和风量。

### 极速制热

打开开关 16，开启极速制热模式，座舱温度将快速上升，当座舱达到舒适温度环境时，便可以关闭极速制热开关。

### 远程开启制热

您可以提前使用手机或手表远程开启空调，使您在进入座舱时有一个温暖的环境。

- 在手机 AITO > 爱车页面，点击空调进入智能空调界面，设置温度，并点击**打开空调**，输入安全码开启远程制热；也可以点击**速热**按钮，快速制热。
- 在手表 AITO > 车辆控制页面，设置温度，并点击**开启空调**，输入安全码远程开启空调制热。

## 开启空调制冷

### 自动模式制冷

推荐使用自动模式制冷，空调系统会根据设置的温度，将自动调节风量、出风模式、内外循环等，使座舱快速达到设置的温度环境，并稳定在设定的温度。

### 手动模式制冷

关闭自动模式，手动设置空调，打开 A/C 开关，建议调低空调温度，并调大风量，待座舱温度达到合适的温度后，再手动调节至适合的温度和风量。

### 极速制冷

打开开关 18，开启极速制冷模式，座舱将快速降温，当座舱达到舒适温度环境时，便可以关闭极速制冷开关。

## 远程开启制冷

您可以提前使用手机或手表远程开启空调，使您在进入座舱时有一个凉爽的环境。

- 在手机 AITO > 爱车页面，点击空调进入智能空调界面，设置温度，并点击**打开空调**，输入安全码开启远程制冷；也可以点击**速冷**按钮，快速制冷。
- 在手表 AITO > 车辆控制页面，设置温度，并点击**开启空调**，输入安全码远程开启空调制冷。

## 调节电动出风口

吹面模式、吹面+吹脚模式下，在中控屏出风口位置调节风向。主驾侧和副驾侧电动出风口分开控制：

- 关闭**扫风**功能：可上、下、左、右滑动调节风向。
- 打开**扫风**功能：可上、下滑动调节风向。

## 除霜/除雾/后视镜加热

- 前风挡玻璃自动除雾：当系统检测到前风挡玻璃内侧容易起雾时，系统会自动进行除雾，以保证前风挡玻璃视野清晰。
- 前风挡玻璃除霜/除雾：点击按钮 9，开启后风挡玻璃和前侧窗玻璃除霜/除雾。
- 后风挡玻璃除霜/除雾：点击按钮 17，开启后风挡玻璃除霜/除雾，同时还会对后视镜进行加热。

## 后排空调介绍

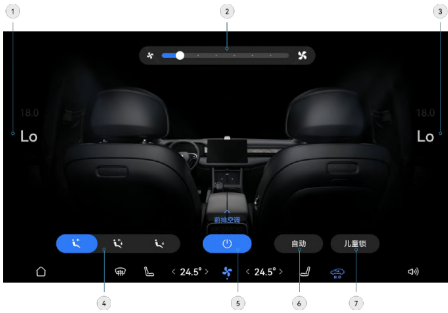

\*画面仅供参考，请以产品实际为准

1	上下滑动调节后排温度，温度调节范围：Lo（最低温）~18℃~32℃~Hi（最高温）。
2	左右滑动或点击两侧  调节风量。
3	上下滑动调节后排温度，温度调节范围：Lo（最低温）~18℃~32℃~Hi（最高温）。
4	选择后排出风模式。从左到右依次为吹面模式、吹面+吹脚模式、吹脚模式。
5	开启或关闭后排空调。
6	自动模式下系统会自动调节风量、出风模式，驾驶室后排温度按照设定温度自动控制。
7	开启儿童锁后，后排控制面板将被锁定，防止误触。

## 空调自干燥

自车辆上电后，如果空调制冷时间累计超过 10 分钟，在锁车后，空调的鼓风机系统将运转 5 分钟，以确保空调干燥，减少空调箱发霉的风险。

## 后排出风口调节

上下左右移动控制板，调节后排出风口出风方向。将控制板移动至居中位置关闭出风口。

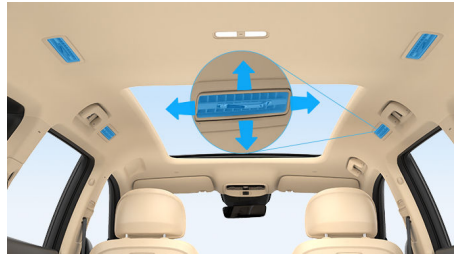

\*画面仅供参考，请以产品实际为准

## 后控制面板

后部空调控制屏便于坐在后排的乘客自主调节所在区域空调的温度、风向等。

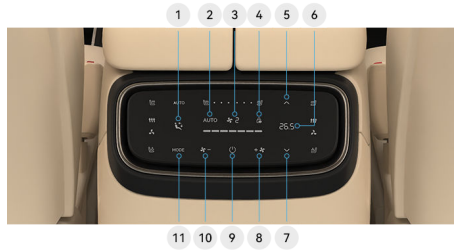

\*画面仅供参考，请以产品实际为准

1	后空调出风模式显示。
2	后排自动空调开启。
3	后空调风量档位显示。
4	此图标点亮，表明已通过中控屏开启后控制面板儿童锁，后控制面板被锁定。
5	后空调温度“加”按键。
6	后空调温度显示。
7	后空调温度“减”按键。
8	后空调吹风强度“加”按键。
9	后空调开关。
10	后空调吹风强度“减”按键。
11	后空调出风模式切换按键。



## 香氛系统

使用香氛系统，您可以根据喜好选择不同的香氛类型及浓度，营造舒适驾乘氛围。

### 使用香氛

点击中控屏底部工具栏中进入空调界面，点击**香氛**，选择不同香氛浓度、香型或关闭。

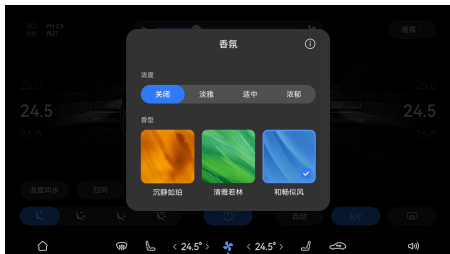

\*画面仅供参考，请以产品实际为准

### 更换香氛

打开扶手箱，按压扶手箱前侧底部的香氛盒，待其弹出后，取出香氛盒进行香氛块更换。



\*画面仅供参考，请以产品实际为准

#### ① 提示

- 首次使用香氛前，请正确取出香氛盒并撕下香氛块表面的保护膜。
- 如需购买香氛块，请在手机 AITO 应用中购买。

1

2

3

4

5

6

7

8

9

10

11

12

13



14

## 车外灯

### 远近光灯

在夜间或光线不足时，远近光灯为车辆行驶提供照明。

#### 开启或关闭近光灯

- **开启：**旋转灯光调节旋钮旋至“”档位，开启近光灯，仪表显示屏近光灯指示灯“”点亮。





\*画面仅供参考，请以产品实际为准

- **关闭：**旋转灯光调节旋钮转至“OFF”档，关闭近光灯，仪表显示屏近光灯指示灯“”熄灭。

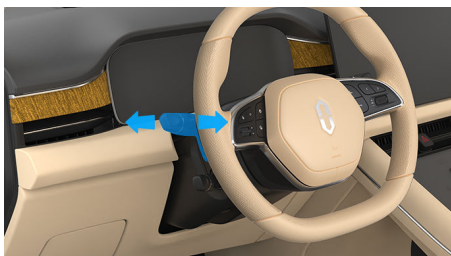
#### 开启或关闭远光灯



\*画面仅供参考，请以产品实际为准

- **开启：**开启近光灯后，向前推动灯光控制拨杆，开启远光灯，仪表显示屏远光灯指示灯“”点亮；向后拉回灯光控制拨杆并松开，即可实现远光灯闪烁一次。
- **关闭：**开启远光灯状态下，向后拉回灯光控制拨杆，关闭远光灯，仪表显示屏远光灯指示灯“”熄灭。

#### ⚠ 注意

为了您和他人的行车安全，夜间会车时请将前照灯调整为近光状态。

#### 📌 提示

- 开启近光灯时，才可开启远光灯。
- 车外灯可能会因温度和湿度的变化而起雾，打开车灯行驶一段时间之后水雾会消散。使用一段时间如雾气无消散或加重趋势（水珠、流挂），请到AITO用户中心检查。

#### 开启或关闭远近光灯智能切换



在中控屏进入设置>灯光，开启或关闭远近光灯智能切换。



\*画面仅供参考，请以产品实际为准

远近光灯智能切换功能开启：将灯光调节旋钮旋转至AUTO位置，系统会结合当前行车环境状况，在近光灯与远光灯之间自动切换。

#### 📌 提示

旋转灯光调节旋钮至AUTO档时，车辆近光灯开启但远光灯未开启状态下，仪表显示屏智能远光灯未激活指示灯“”点亮；若车辆远光灯自动开启，则仪表显示屏智能远光灯指示灯“”点亮。

#### 近光灯照射距离调节

在中控屏进入设置>灯光，根据需要选择合适近光灯照射距离。



\*画面仅供参考，请以产品实际为准

**警告**

请勿在行驶过程中调节近光灯照射距离，以防发生交通事故。

**转向灯**

转向灯用来提示其他道路交通参与者，本车即将改变行驶方向。

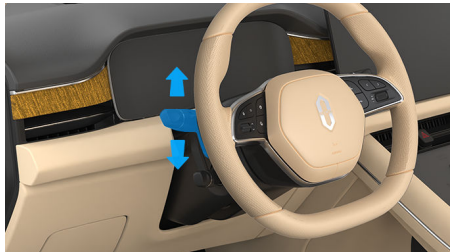
**开启转向灯**

\*画面仅供参考，请以产品实际为准

- 向下/上轻轻拨动灯光控制拨杆，灯光控制拨杆自动回位，左/右转向灯闪烁3次，同时仪表显示屏中的左/右转向灯闪烁3次。
- 向下/上拨动灯光控制拨杆到底，灯光控制拨杆自动回位，左/右转向灯持续闪烁，同时仪表显示屏中的左/右转向灯持续闪烁；若要关闭转向灯需要轻拨一下灯光控制拨杆（向上向下均可）或将方向盘回正。

**提示**

如果方向盘回正时转向灯未自动关闭，需您手动拨动灯光控制拨杆使其关闭。

**投射迎宾灯**

\*画面仅供参考，请以产品实际为准

投射迎宾灯位于外后视镜下方，当车辆解锁情况下，投射迎宾灯点亮。

**危险警告灯**

当遇事故、大雾天气或车辆发生事故等紧急情况，请您打开危险警告灯，以提醒其他道路交通参与者。

**开启或关闭危险警告灯**

\*画面仅供参考，请以产品实际为准

按下危险警告灯按键，即可开启危险警告灯，同时仪表显示屏中的转向指示灯和全车转向灯开始闪烁；再按下危险警告灯按键，即可关闭。

**提示**



车辆发生高压故障后，开启危险警告灯，会持续消耗低压蓄电池电量，为防止低压蓄电池亏电，请勿长时间开启危险警告灯。

**位置灯**

位置灯的作用是指示车辆的轮廓大小，便于前后车在光线昏暗的环境里分辨我方车辆的大小和位置。

**开启或关闭位置灯**

\*画面仅供参考，请以产品实际为准

旋转灯光调节旋钮至“”档位，仪表显示屏位置灯指示灯“”点亮，位置灯开启。

## 雾灯

在雾天、雪天和雨天等能见度较低的环境中，后雾灯便于后方车辆或行人发现我方车辆。

### 开启或关闭雾灯

1. 开启近光或远光灯（请参阅页码 82）。



\*画面仅供参考，请以产品实际为准

2. 向上拨动雾灯开关，开启后雾灯，仪表显示屏后雾灯指示灯“”点亮；向下拨动雾灯开关，关闭后雾灯，仪表显示屏后雾灯指示灯熄灭。

## 大灯延时关闭

使用大灯延时关闭功能，您可以在光线较暗的环境或夜晚离车时，延长车辆近光灯和位置灯照明时间，在离开车辆的途中利用灯光看清回家的路。

1. 旋转灯光控制拨杆至 AUTO 位置。
2. 在中控屏进入 **设置 > 灯光 > 大灯延时关闭**，设置锁车后灯光持续亮起的时长。



\*画面仅供参考，请以产品实际为准

### 提示

- 功能开启后，闭锁时前大灯将熄灭 2s 提示您锁车成功，然后再次点亮，为您照亮回家的路。
- 功能关闭后，闭锁时前大灯将直接熄灭。

## 车内灯

### 智能氛围灯

开启智能氛围灯，您可以选择不同主题的光，也可以体验随着音乐节奏变化的灯光效果，尽享车内愉悦氛围。

### 开启或关闭氛围灯

您可以通过以下方式开启或关闭氛围灯：

- 从中控屏顶部下滑出控制中心，点击  开启或关闭氛围灯。
- 进入中控屏设置 > 灯光，在氛围灯控制界面，点击 **打开氛围灯** 开启功能，点击 **关闭氛围灯** 关闭功能。

### 设置氛围灯主题

1. 开启氛围灯后，您可以根据喜好自定义或选择氛围灯主题：

- **自定义**：拖动或点击颜色条上的不同位置，选择心仪的氛围灯颜色。
- **旭日暖阳**：显示柔和的暖色调，营造温暖温馨的氛围。
- **海风清爽**：显示清爽的冷色调，让人心情轻松愉悦。
- **音乐律动**：随音乐自动变换亮度与颜色，也可选择喜欢的色调，营造活泼动感的氛围。

2. 您也可拖动亮度条，调节氛围灯的亮度。

#### ① 提示

音乐律动模式下，氛围灯亮度无法手动调节。

### 设置场景灯效

您可以设置不同场景下的氛围灯提示效果，在进行对应的操作时会有氛围灯灯效显示。

在灯光界面，进入 **车灯设置 > 场景灯效**，开启 **场景灯效** 开关，根据喜好选择不同功能场景的灯效提示。



\*画面仅供参考，请以产品实际为准

- **智慧语音**：语音对话时，对应唤醒位置（如主驾）会根据智慧语音的状态，呈现不同的氛围灯灯效。
- **上车迎宾**：上车时，氛围灯将亮起以示迎宾。车辆每次上电后，各位置仅呈现一次迎宾灯效。
- **开门预警**：打开车门时，车门氛围灯亮起，当车辆检测到后方有来车时，氛围灯闪烁以示提醒。
- **驾驶模式切换**：切换驾驶模式时，全车氛围灯自动变换颜色。

### 车内阅读灯

当车内光线不足时，车内阅读灯能给车内乘员提供适当照明，同时又不影响驾驶员的正常驾驶。

### 前阅读灯



\*画面仅供参考，请以产品实际为准

- ① 触摸该区域，开启或关闭车内所有阅读灯。
- ② 触摸左/右前阅读灯区域，开启左/右前阅读灯；再次触摸，关闭左/右前阅读灯。

## 第二排阅读灯



\*画面仅供参考，请以产品实际为准

按压阅读灯按键即可开启阅读灯，再次按压即可关闭。

## 第三排阅读灯（六座）

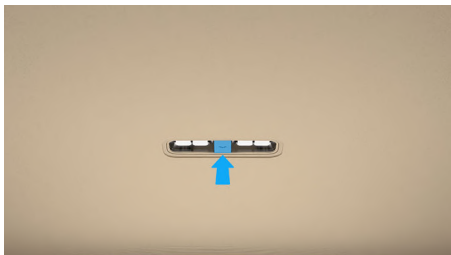

\*画面仅供参考，请以产品实际为准

按压阅读灯按键即可开启阅读灯，再次按压即可关闭。

## 扶手箱灯



\*画面仅供参考，请以产品实际为准

扶手箱灯有助于您在昏暗的环境方便的使用扶手箱，扶手箱灯会随着扶手箱的打开或关闭自动点亮或熄灭。

## 后备箱照明灯

后备箱灯有助于您在昏暗的环境方便使用后备箱，后备箱灯会随着后备箱打开或关闭自动点亮或熄灭。



\*画面仅供参考，请以产品实际为准

## 雨刮

### 前风挡雨刮

前风挡雨刮用来刮净前风挡玻璃上的雨水，保持前风挡玻璃的清洁，提高行车安全。



\*画面仅供参考，请以产品实际为准

- “1X”档：前风挡雨刮往复刮刷一次。
- “OFF”档：默认档位，前风挡雨刮功能不开启。
- “AUTO”档：雨刮洗涤控制拨杆位于该档位，相关传感器检测到下雨时，前风挡雨刮自动刮刷。
- “1”档：前风挡雨刮连续低速刮刷。
- “2”档：前风挡雨刮连续高速刮刷。



\*画面仅供参考，请以产品实际为准

AUTO 档位的灵敏度可通过中部的雨刮灵敏度开关进行调节，由下向上调节，灵敏度依次变高。

#### ⚠ 注意

- 使用前雨刮前，请先清除前风挡玻璃上的冰和积雪，请确认后雨刮片没有冻结。
- 如果前风挡玻璃上有水纹路或污迹，需清洗前风挡玻璃和前雨刮片，如果仍未解决问题，则更换新的前雨刮片。
- 请勿在前风挡玻璃干燥的情况下使用雨刮功能。

### 后风挡雨刮

后风挡雨刮用来刮净后风挡玻璃上的雨水，保持后风挡玻璃的清洁，提高行车安全。

### 开启或关闭后风挡雨刮



\*画面仅供参考，请以产品实际为准

- 将后雨刮洗涤控制旋钮，旋转至“☐”档：后风挡雨刮工作。
- 将后雨刮洗涤控制旋钮，旋转至“OFF”档：后风挡雨刮关闭。

#### ⚠ 注意

- 使用后雨刮前，请先清除后风挡玻璃上的冰和积雪，请确认后雨刮片没有冻结。
- 如果后风挡玻璃上有水纹路或污迹，需清洗后风挡玻璃和后雨刮片，如果仍未解决问题，则更换新的后雨刮片。
- 请勿在后风挡玻璃干燥的情况下使用雨刮功能。

## 前风挡洗涤

前风挡洗涤的作用是使用雨刮清洗液清除前风挡玻璃上的污垢，防止驾驶员视线被遮挡，提高行车安全。

### 开启前风挡洗涤



\*画面仅供参考，请以产品实际为准

向后拉动雨刮洗涤控制拨杆，雨刮清洗液会喷洒到前风挡玻璃上，前风挡雨刮随即往复刮刷前风挡玻璃。

#### ⚠ 注意

- 洗涤液壶内洗涤液不足时请勿操作雨刮洗涤控制拨杆，否则将引起洗涤器泵过热，导致洗涤器泵损坏。
- 冬季来临前，请更换适用于冬季的雨刮洗涤液，防止在气温较低时结冰。

## 后风挡洗涤

后风挡洗涤的作用是使用雨刮清洗液清除后风挡玻璃上的污垢，防止驾驶员后方视线被遮挡，提高行车安全。

### 开启后风挡洗涤



\*画面仅供参考，请以产品实际为准

当雨刮调节旋钮旋至“”位置，可打开后风挡雨刮洗涤。

- 当在后风挡雨刮功能开启时，向上旋转雨刮调节旋钮，洗涤液会被喷洒到后风挡玻璃上。松开雨刮调节旋钮后，停止喷洒。
- 当在后风挡雨刮功能未开启时，向下旋转雨刮调节旋钮，洗涤液会被喷洒到后风挡玻璃上，后风挡雨刮随即往复刮刷后风挡玻璃。松开雨刮调节旋钮后，洗涤液停止喷洒，后风挡雨刮继续往复刮刷 2 次后停止。

#### ① 提示

- 若全景环视摄像头有顽固污渍，使用后风挡洗涤功能无法清洗干净时请手动清洗。
- 倒车过程中，为了后方视野良好请勿使用后风挡洗涤功能。



## 车载电源

### 手机无线充电

使用无线充电仓，您可以在车辆上电时为手机充电。本功能支持 50W 快充，使用前需要确保您的手机具备无线充电功能。



\*画面仅供参考，请以产品实际为准

在中控屏进入**设置>连接**，或点击中控屏状态栏中图标，开启**无线充电**开关。将手机正面向上平放在充电仓内即可充电，您可以在状态栏中查看当前充电状态。



\*画面仅供参考，请以产品实际为准

若您在使用过程中，中控屏出现无线充电异常提醒，可以采取以下方式处理：

- **高温异常：**请暂停使用并移开手机，待充电仓降温后再次使用本功能。
- **异物异常：**请放正手机，并检查充电区域是否放置金属物、NFC 钥匙或卡片（如：银行卡、交通卡、身份证等各种门禁卡等）；若手机壳较厚或带有金属制品，请取下手机壳后再次使用本功能。
- **电压、其他异常：**请及时联系 AITO 用户中心处理。

#### ⚠ 注意

- 驾驶员不在车内时，请勿将手机放置在车内进行充电，以免造成安全隐患。

#### ⚠ 注意

- 手机无线充电过程中，禁止在手机与充电仓之间放置卡片、别针、硬币等物品。

### USB/Type-C

车上具有多处 USB 接口和 Type-C 接口，用于数据传输、手机充电或为其他设备提供电源。

#### 扶手箱前镂空区 Type-C 电源接口



\*画面仅供参考，请以产品实际为准

- ① **Type-C 电源接口：**为移动设备充电，最大支持 18W。
- ② **Type-C 电源接口：**为移动设备充电，最大支持 66W 快充。

#### 扶手箱 USB 接口

扶手箱内有一个 USB 接口，可以传输数据，如图片、视频等。

#### 第二排座椅 Type-C 电源接口（五座）



\*画面仅供参考，请以产品实际为准

- ① **Type-C 电源接口：**为移动设备充电，最大支持 18W。
- ② **Type-C 电源接口：**为移动设备充电，最大支持 66W 快充。

## 第二排座椅 Type-C 电源接口（六座）



\*画面仅供参考，请以产品实际为准

- ① **Type-C 电源接口**：为移动设备充电，最大支持 18W。
- ② **Type-C 电源接口**：为移动设备充电，最大支持 66W 快充。

### 行车记录仪 USB 接口

行车记录仪 USB 接口（请参阅页码 109）。

### 12V 电源

通过车载 12V 电源，可以给电子设备（如车载小型吸尘器、车载充气泵等）供电。

#### 前排扶手箱内的 12V 电源



\*画面仅供参考，请以产品实际为准

扶手箱内部有一处 12V 电源接口。

#### 后备箱内的 12V 电源



\*画面仅供参考，请以产品实际为准

后备箱左侧有一处 12V 电源接口。

#### ⚠ 警告

- 请勿将手指或异物插入电源接口，否则您可能会有触电危险。
- 请勿湿手触摸电源接口，否则您可能会有触电危险。
- 接入的设备在充电时可能会发热，请注意确保高温设备不危害个人或损害财物。

#### ⚠ 注意

不使用 12V 电源时，务必盖上保护盖，防止水或任何其他液体进入电源接口。

#### ⓘ 提示

输出电压 12V，最大功率约 120W。

## 储物空间

### 前排储物空间



\*画面仅供参考，请以产品实际为准

- 前车门储物
- 前排扶手箱
- 前排储物盒
- 扶手箱前镂空储物
- 手套箱

### 手套箱

手套箱位于副驾驶座椅前方，可以存放一些文件类物品。

### 开启或关闭手套箱



\*画面仅供参考，请以产品实际为准

- **打开：**拉动开启手柄，打开手套箱。
- **关闭：**推动手套箱盖板，关闭手套箱。

### 警告

车辆行驶中，请勿打开手套箱，防止紧急制动发生碰撞导致前排乘客受伤。

### 杯托

杯托主要用于放置水杯或饮料，亦可放置其他小物品。

### 开启或关闭杯托



\*画面仅供参考，请以产品实际为准

- **打开：**按下杯托盖板左侧区域，即可打开杯托。
- **关闭：**按下杯托盖板，直至其关闭到位。

### 扶手箱

扶手箱可以有效缓解驾驶员手臂的疲劳感，内部有较大空间，可以存放一些物品。

### 打开或关闭扶手箱



\*画面仅供参考，请以产品实际为准

- **打开：**分别按下左右两侧前排扶手箱按键，即可打开扶手箱。
- **关闭：**按下左右两侧前排扶手箱盖板，直至其接合到位。

### 门板储物盒

门板上的储物盒可以放置饮料等物品。



\*画面仅供参考，请以产品实际为准

### 第二排储物空间（五座）



\*画面仅供参考，请以产品实际为准

- 衣帽挂钩
- 后门板储物盒
- 前排座椅靠背储物板
- 第二排中央扶手储物盒
- 第二排杯托
- 门板储物

### 第二排中央扶手

第二排中央扶手可以有效缓解乘客手臂的疲劳感。

#### 打开或关闭中央扶手



\*画面仅供参考，请以产品实际为准

- **打开：**向下拉动扶手上部的拉带，打开后下压中央扶手，确保扶手打开到位。

- **关闭：**向上抬起中央扶手，确保扶手与后排座椅靠背贴合。

### 第二排中央扶手储物盒

第二排中央扶手储物盒内部有较大空间，可以存放一些物品。

#### 打开或关闭中央扶手储物盒

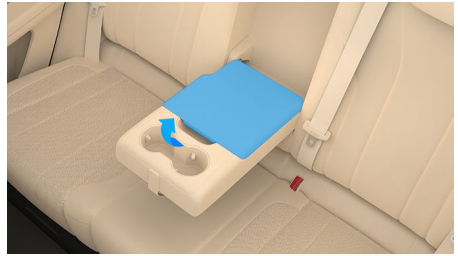

\*画面仅供参考，请以产品实际为准

- **打开：**打开中央扶手，手指按压储物盒盖顶端的解锁手柄，并向上抬起储物盒盖。
- **关闭：**按压中央扶手储物盒盖，直至关闭到位。

### 第二排储物空间（六座）



\*画面仅供参考，请以产品实际为准

- 门板储物
- 衣帽挂钩
- 前排座椅靠背储物板
- 座椅外侧储物

### 第三排储物空间（六座）



\*画面仅供参考，请以产品实际为准

第三排杯托主要用于放置水杯或者饮料，亦可放置其他小物品。

### 后备箱储物空间（五座）



\*画面仅供参考，请以产品实际为准

- 遮物帘
- 衣帽挂钩
- 后备箱储物盒
- 紧固钩

#### 遮物帘

车辆配备有可伸缩遮物帘，便于后排乘客将随身物品放在上面，以及提高内部美观。



\*画面仅供参考，请以产品实际为准

1. 握住遮物帘把手，拉动遮物帘。
2. 将遮物帘两端放置在固定装置内。

3. 左右摇晃遮物帘，以确保其已固定到位。

#### 提示

- 请勿在遮物帘上放置过重的物品，以免造成车辆损坏。
- 请勿在遮物帘上放置不易固定的物品，否则在制动或紧急避让时物品滚动可能对乘客造成伤害。

#### 收纳遮物帘

遮物帘在不使用时可将其放入遮物帘收纳盒中。



\*画面仅供参考，请以产品实际为准

1. 将遮物帘从固定装置上取出。
2. 提起后备箱地板将遮物帘放入其中。

#### 后备箱紧固钩

车辆放置不易固定的物品时，您可使用固定装置（例如：固定网）来固定物品。

#### 后备箱储物盒



\*画面仅供参考，请以产品实际为准

后备箱下部设有两个储物盒便于您收纳不同类型的物品，将储物盒盖板向上提即可打开储物盒。

1

2

3

4

5

6

7

8

9

10

11

12

13

14



**⚠ 注意**

存放液体物品时需注意密封保管，以免液体泄漏对车辆造成损坏。若发生泄漏，请及时清理。

**后备箱储物空间（六座）**

\*画面仅供参考，请以产品实际为准

- 衣帽挂钩
- 后备箱储物
- 紧固钩

**调节后备箱储物空间**

可通过折叠第三排座椅靠背来增大后备箱容积，拉动第三排座椅拉手，向前折叠座椅靠背。



\*画面仅供参考，请以产品实际为准

**⚠ 注意**

折叠前注意第三排座椅靠背和头枕的运动区域畅通无阻。

**后备箱紧固钩**

车辆放置不易固定的物品时，您可使用固定装置（例如：固定网）来固定物品。

**行李支撑架**

车辆配备车顶行李支撑架，配合相应的车顶行李箱，可以增加储物空间。

**⚠ 注意**

- 切勿在车顶行李箱放置过重的物体，以防损坏车辆。
- 车顶负载需均匀分布，请勿放置在一个部位，以防损坏车辆。
- 在车顶负载情况下行驶时，可能因为重心提高，影响车辆驾驶情况，请小心驾驶。

**ⓘ 提示**

车顶行李箱需用用户自行购买，详情请咨询AITO用户中心。

## 其他附件

### 遮阳板

在驾驶过程中，遮阳板可以起到遮蔽阳光的作用。



\*画面仅供参考，请以产品实际为准

#### ① 提示

如果阳光从侧面车窗照进车内，可以将遮阳板从固定夹中脱离出来，用以遮挡侧面阳光。

### 化妆镜

您可使用化妆镜进行面容整理。

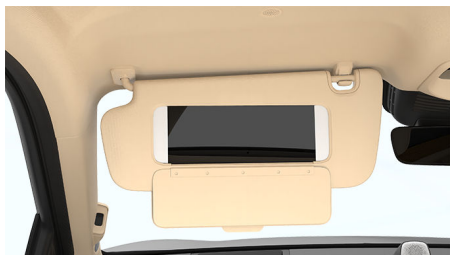

\*画面仅供参考，请以产品实际为准

1. 打开遮阳板。
2. 然后翻下化妆镜盖板，化妆镜灯自动点亮；闭合化妆镜盖板后，化妆镜灯自动关闭。

#### ⚠ 警告

驾驶时，请勿打开化妆镜，否则反射光可能会影响您和他人的视线。

### 安全拉手

车辆配备了三个安全拉手，当车辆通过颠簸路面时，车上乘客可以拉住安全拉手以稳定身体。



\*画面仅供参考，请以产品实际为准

1

2

3

4

5

6

7

8

9

10

11

12

13

14

## 驾驶车辆

在本章中，您可了解自主操作车辆的信息。以下将向您介绍与驾驶、安全性有关的所有设备，请仔细阅读本部分。



## 启动和关闭车辆

### 启动车辆

车辆配备无钥匙进入及启动系统，您只需随身携带钥匙即可打开车门、启动车辆。

1. 使用钥匙解锁车辆（请参阅页码 49）。
2. 驾乘人员进入车辆后，关闭所有车门。
3. 踩下制动踏板，观察仪表指示灯是否正常。



\*画面仅供参考，请以产品实际为准

4. 选择所需挡位（请参阅页码 99）。



\*画面仅供参考，请以产品实际为准

5. 松开制动踏板，车辆开始行驶。

#### ⚠ 注意

启动车辆前请检查座椅、方向盘和外后视镜是否调节到安全、舒适的位置。

#### ① 提示

启动或驾驶车辆时，请确保钥匙放在车内。

### 钥匙检测



\*画面仅供参考，请以产品实际为准

如果您踩下制动踏板时，车辆没有检测到车辆钥匙，仪表显示屏上会显示“未感应到钥匙”。

将遥控钥匙或手机钥匙放在车辆最易于检测到的部位，即中控屏下方的储物盒内或随身携带；将 NFC 卡片钥匙放在无线充电座上。

当您离开车辆时，请随身携带钥匙，手动或自动锁止车辆。

因车顶布置检测钥匙的天线，如果将钥匙放置在车顶或后风挡玻璃上，天线可能误认为钥匙在车内，请不要将钥匙放置在车顶或后风挡玻璃上。

### 关闭车辆



\*画面仅供参考，请以产品实际为准

当您完成驾驶时，按下 P 挡按键，切换到驻车挡，驻车制动器自动激活并且所有系统保持工作状态，当您带着钥匙下车并锁止车辆时，车辆会自动关闭电源，仪表显示屏和中控屏关闭。

#### ⚠ 注意

- 当所有座椅无人时，即使车门未关，车辆也会在 15min 后自动断电。
- 当所有座椅无人时，此时关闭 4 个车门，仪表显示屏和中控屏在一段时间内关闭，所有用电设备会停止工作。

## 车辆下电

您可以通过自动或手动的方式进行车辆下电操作。

### 车辆自动下电

车辆锁闭成功后，车辆会自动下电。

### 车辆手动下电

- 从中控屏顶部下滑出控制中心，点击**车辆下电**。



\*画面仅供参考，请以产品实际为准

- 在中控屏进入**设置 > 车辆控制**，点击**车辆下电**。



\*画面仅供参考，请以产品实际为准

### 提示

当所有座椅无人时，即使车门未关，车辆也会在 15min 后自动断电。

## 换挡

### 挡位

当车辆处于驻车挡时，必须踩下制动踏板然后将换挡操纵杆向前或向后推动以更换挡位。

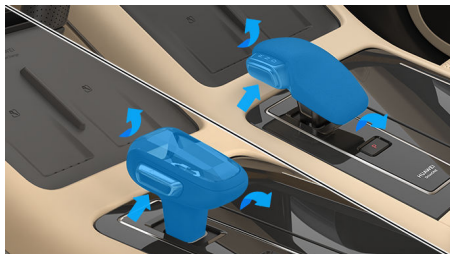

\*画面仅供参考，请以产品实际为准

#### ① 提示

车辆配备两种类型的换挡操纵杆（水晶挡杆和游艇挡杆），操作逻辑相同，请以实车配置为准。

### 倒挡（R 挡）

您必须踩下制动踏板才能挂入倒挡。

1. 踩下制动踏板，待车辆停稳。
2. 按住换挡操纵杆侧面按钮，将换挡操纵杆向前推到底，可直接换到 R 挡。或将当前挡位切换至空挡（N 挡），再将换挡操纵杆向前推到底。若当前挡位是空挡（N 挡），则可直接将换挡操纵杆向前推到底。



\*画面仅供参考，请以产品实际为准

3. 松开制动踏板，车辆开始缓慢向后倒车。

#### ⚠ 警告

倒车时，请时刻留意车辆周围环境，充分利用内后视镜、外后视镜和全景影像，避免意外事故发生。

### 空挡（N 挡）

通过以下方式可以挂入空挡：

- 车辆挡位在驻车挡（P 挡）时，踩下制动踏板，将换挡操纵杆向前推动一格或向后拉动一格，即可挂入空挡。



\*画面仅供参考，请以产品实际为准

- 车辆挡位在前进挡（D 挡）时，踩下制动踏板，将换挡操纵杆向前推动一格，即可挂入空挡。



\*画面仅供参考，请以产品实际为准

- 车辆挡位在倒挡（R 挡）时，踩下制动踏板，将换挡操纵杆向后拉动一格，即可挂入空挡。



\*画面仅供参考，请以产品实际为准

**⚠ 警告**

使用空挡（N挡）时，请配合制动踏板一起使用，否则车辆可能溜车导致交通事故。

**前进挡（D挡）**

前进挡是正常的行驶挡位。

1. 踩下制动踏板，待车辆停稳。
2. 按住换挡操纵杆侧面按钮，将换挡操纵杆向后拉到底，可直接换到D挡。或将当前挡位切换至空挡（N挡），再将换挡操纵杆向后拉到底。若当前挡位是空挡（N挡），则可直接将换挡操纵杆向后拉到底。



\*画面仅供参考，请以产品实际为准

3. 松开制动踏板，车辆开始缓慢行驶。

**⚠ 警告**

驾驶车辆时，请勿超速，并时刻注意周围环境，防止事故发生。

**驻车挡（P挡）**

长时间停车，请使用驻车挡。

1. 踩下制动踏板，待车辆停稳。
2. 按下驻车键（P挡按键），即可挂入驻车挡。



\*画面仅供参考，请以产品实际为准

**ⓘ 提示**

动力电池电量 $\leq 3\%$ ，增程器未启动且充电枪未连接，挂入P挡超过5min后会整车高压下电。

## 制动

### 制动系统简介

制动系统由行车制动和驻车制动两部分组成，行车制动用于车辆行驶中减速，驻车制动用于车辆停放时，防止车辆溜车。

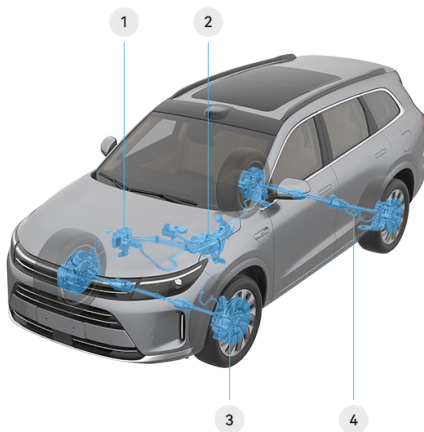

\*画面仅供参考，请以产品实际为准

① ESC 控制器

③ 制动器

② 智能助力器

④ 制动管路

在制动系统中，制动块和制动盘属于消耗品。制动块配有磨损指示器，磨损指示器是一个连接在制动块上的薄金属板。当制动块磨损到极限后薄金属板会摩擦制动盘并发出尖锐的摩擦声，若遇到这种情况，请到 AITO 用户中心进行检修。

须定期拆下轮胎和车轮对制动器进行目视检查，关于制动盘和制动块的详细规格和使用限制（请参阅页码 285）。

#### ⚠ 警告

- 如果不更换磨损的制动块将会损坏制动系统，并可能导致危险。
- 请在每次车辆保养时，检查制动盘和制动块的磨损程度，并根据维修人员的建议更换。

## 能量回收制动

能量回收制动（Cooperative Regenerative Braking System，简称为 CRBS）功能用于车辆在制动或滑行过程中，将产生的动能转换为电能储存在动力电池中，以增加车辆续航里程。

### 选择能量回收强度

1. 在中控屏进入**设置 > 驾驶**。



\*画面仅供参考，请以产品实际为准

2. 点击选择相应的驾驶模式。

- **节能：**该驾驶模式下，能量回收强度为**增强**，当您松开加速踏板后，车速下降非常快，从而减少您使用制动踏板的频率，同时给动力电池补充更多的能量。
- **舒适：**该驾驶模式下，能量回收强度为**标准**。当松开加速踏板后，车速下降较慢，此模式下车辆的滑行距离较**节能**驾驶模式下略长。
- **运动：**该驾驶模式下，能量回收强度与**舒适**驾驶模式相同。
- **个性化：**该驾驶模式下，您可自定义能量回收强度，默认为**标准**。

### 提示

驾驶员进行制动时会激活制动能量回收功能，期间（特别是在低速即将制动时）驾驶员可能会听到来自驾驶舱右侧的“塔塔”声，制动踏板有非常轻微的感知，此为制动能量回收功能正常工作的声音和现象。

## 车身稳定性系统

车身稳定性系统（Electronic Stability Control，简称为 ESC）在转向过度或转向不足时帮您稳定车辆，车身稳定性系统默认为开启状态。

## 功能介绍

当转向过度或转向不足时，系统会通过对车轮施加制动或降低电机扭矩的方式，来增强对车辆平稳性的控制，车身稳定性系统包含子功能如下：

- 防抱死制动系统（ABS）
- 电子制动力分配（EBD）
- 牵引力控制系统（TCS）
- 能量回收制动（CRBS）
- 拖滞力矩控制（DTC）
- 车身动态控制系统（VDC）
- 陡坡缓降（HDC）
- 上坡辅助（HHC）
- 液压制动辅助（HBA）
- 液压助力辅助（HBB）
- 紧急制动报警（HAZ）
- 驱动力防侧翻控制（RMI）
- 自动驻车（AVH）

### 注意

- 车身稳定性系统是一套辅助性质的系统，并不能代替您在驾驶车辆时所起的作用。所以请您认真、谨慎地驾驶车辆。
- 当车辆出现打滑或者急转弯时，请勿进行猛踩加速踏板等激烈驾驶车辆的行为，否则可能会造成人员受伤或车辆损坏。

## 防抱死制动系统

车辆配备防抱死制动系统（Antilock Brake System，简称为 ABS），能防止在紧急制动或在湿滑路面上制动时车轮发生抱死现象，避免车辆出现侧滑或甩尾，保持车辆的稳定性。

在每次车辆启动后，防抱死制动系统会在车辆行驶过程中进行自检，自检过程中可能会听到短暂系统运行的咋咋声，甚至可能会注意到制动踏板有少许移动。这属于正常现象。

### 警告

下列情况（包含但不限于），ABS 不能有效工作：

- 使用了抓地力不足的轮胎。



**警告**

- 在湿滑、泥泞、砂石或积雪路面上高速驾驶时。
- 在多坑路面或不平路面行驶时。

**电子制动力分配**

电子制动力分配（Electric Brake Distribution，简称为 EBD）可在车辆制动时自动调整后轮制动压力，保障后轮不先于前轮抱死，保证最佳制动力输出，并可协同 ABS 提高制动稳定性，从而保证车辆的平稳行驶。

**牵引力控制系统**

牵引力控制系统（Tracking Control System，简称为 TCS）通过降低电机功率，防止车辆的驱动轮在加速行驶时打滑，必要时施加制动力控制，使车辆易于起步、加速和爬坡。当 TCS 有效地控制制动压力和电机功率时，仪表显示屏上的车身稳定性系统“”指示灯闪烁。

**拖滞力矩控制**

拖滞力矩控制（DTC）的作用：在车辆行驶过程中突然转向、加速等情况时，系统检测到因驱动轮打滑所导致车辆驱动稳定风险，会通过精准的扭矩控制来防止驱动车轮打滑，从而达到安全稳定行驶。

**车身动态控制系统**

车身动态控制系统（Vehicle Dynamics Control，简称为 VDC）的作用：在车辆行驶过程中突然转向时，系统根据方向盘转角和车速等信息判断驾驶员的驾驶意图，并持续与车辆实际状况进行对比，如果车辆出现偏离正常行驶路线的情况，系统将通过相应的车轮施加制动或降低电机扭矩进行修正，以帮助驾驶员控制侧滑，保持车辆行驶的稳定。

**陡坡缓降**

陡坡缓降（Hill Descent Control，简称为 HDC）开启后，当车辆处于下坡状态且车速在 8km/h~35km/h 时，HDC 自动运用液压制动辅助下坡。此时驾驶员可专注于控制方向盘，在 HDC 工作速度区间，车速可根据加速踏板和制动踏板进行调节。若挡位、车速、坡道、制动盘温度不满足激活条件时，则 HDC 回到待机状态。

只有在满足以下前提条件后，才能使用 HDC：

- HDC 无故障。

- HDC 已开启。
- 车辆车速在 8km/h~35km/h 的情形下驾驶。
- 车辆处于下坡行驶，且坡度必须在 10%（约 6°）到 50%（约 26.5°）之间。
- 整车处于高压上电状态。
- 加速踏板开度小于 5%。

**警告**

- 制动效果下降与所有制动器一样，制动能力也会受到易滑路面的影响（例如在结冰道路或松软表面上），这可能导致事故。
- 车辆在陡坡上低速下坡行驶时，HDC 才会激活。
- 在下长坡等一些特殊工况下，HDC 会因制动器温度过高而暂时不可使用，您需要注意安全驾驶，如需要恢复功能，需要停车等待制动器温度冷却。

**开启或关闭陡坡缓降**

在中控屏进入 **设置 > 驾驶**，开启或关闭陡坡缓降。



\*画面仅供参考，请以产品实际为准

车速在小于 35km/h 时可开启陡坡缓降，开启后当车速大于 60km/h 时，陡坡缓降功能将自动关闭。

**上坡辅助**

在坡道上时，上坡辅助系统（Hill Hold Control，简称为 HHC）将自动制动约 1s~2s。这样可防止在将脚从制动踏板移动到加速踏板的过程中车辆发生滑动。

**警告**

若您未开启自动驻车功能，HHC 工作 1s~2s 后将停止工作，此时车辆可能滑动。因此，请将脚从制动踏板移到加速踏板。切

**警告**

勿依靠 HHC 长时间（超过 1s~2s）防止车辆滑动，否则会导致碰撞事故。

**液压制动辅助**

液压制动辅助（Hydraulic Brake Assist，简称为 HBA）的作用：驾驶员快速踩下制动踏板时，系统识别出此时车辆处于紧急状态，会迅速将制动压力提高至最大值，从而使防抱死制动系统更迅速介入，有效地缩短制动距离。

**液压助力辅助**

液压助力辅助（HBB）功能是针对配备有液压制动系统，以辅助车辆在进行动态制动时的主动增压，在特定驾驶工况下将驾驶员的制动请求进行放大。

**紧急制动报警**

紧急制动报警（Hazard Warning，简称为 HAZ）的作用：车速大于 50km/h 时，如果驾驶员进行紧急制动，当系统识别到车辆处于紧急制动状态时，系统会将紧急制动信号传送给车身控制器，仪表显示屏显示危险警告灯指示灯常亮，并通过闪烁危险警告灯警示后方车辆，起到危险警告作用。

**驱动力防侧翻控制**

驱动力防侧翻控制（RMI）通过检测车辆转向角、转向角速度，以及检测到的横摆角、横向加速度、纵向加速度判断车辆状态，如果存在侧翻风险，RMI 将会介入工作，通过主动增加车轮胎压，以及降低发动机扭矩输出，降低车辆发生侧翻的风险。

**自动驻车**

自动驻车（Automatic Vehicle Hold，简称为 AVH）功能是帮助您在等红绿灯或上下坡停车时进行制动，保持车辆静止。驾驶员无需一直踩着制动踏板，从而保持车辆的制动，当车辆静止超过 5min 后 AVH 直接退出，且同时启用电子驻车制动。

**ESC 操作说明**

仪表显示屏上的“”指示灯闪烁，则表示 ESC 正在工作。

停用 ESC：

如果车辆陷入积雪或泥地中，ESC 可能会降低从电机输出至车轮的动力，您可能需要关闭该系统以便摆脱困境。

**开启或关闭车身稳定性系统**

在中控屏进入**设置>驾驶**，开启或关闭车身稳定性系统。



\*画面仅供参考，请以产品实际为准

**ESC 激活时：**

如果 ESC 指示灯闪烁，一定要小心驾驶，粗心驾驶可能导致事故。

**ESC 关闭时：**

仪表显示屏上的“”指示灯点亮，此时应特别小心，并与路况相适合的车速驾驶。ESC 能保证车辆的稳定性和驱动力，如无必要，请勿关闭。

**安全制动**

当紧急情况下需要制动时，您可以完全踩下制动踏板，以保持稳定的制动压力。

**警告**

- 紧急制动时，请完全踩下制动踏板并保持至车辆平稳停止。若未保持，则会中断防抱死制动系统的工作过程并增加制动距离。
- 驾驶车辆请勿超速并保持适当的跟车距离。否则即使装配最先进的制动系统，也无法在紧急制动时，给您提供免受伤害的保障。
- 在紧急情况下，需要在完全踩下制动踏板时保持稳定的制动压力。即使是在低牵引力路面上，防抱死制动系统也会根据可用的牵引力大小改变施加在每个车轮上的制动压力，这可以防止车轮抱死，并确保车辆尽可能安全地停下来。



## 应急制动



\*画面仅供参考，请以产品实际为准

车辆行驶过程中，当制动踏板失效时，可以按下 P 挡按键，使用电子驻车制动器进行应急制动。

### 警告

- 应急制动时，可能会导致车辆打滑、侧翻等风险。
- 在正常行驶时禁止触碰 P 挡按键，否则有引起安全事故的风险。
- 应急制动仅作为制动踏板失效时的紧急措施，不能代替制动踏板制动，其不能提供较大制动力，禁止驾驶员在踩踏加速踏板的情况下操作应急制动，否则该功能将不会介入工作。
- 应急制动过程中一旦松开 P 挡按键该功能将退出。

1

2

3

4

5

6

7

8

9

10

11

12

13

14

## 驻车

### 电子驻车

电子驻车（Electrical Park Brake，简称 EPB）功能集成在驻车挡（P 挡）中。

#### 开启电子驻车

踩下制动踏板，将车辆平稳停住后，按下驻车键（P 挡按键），即可实现驻车。



\*画面仅供参考，请以产品实际为准

#### EPB 自动开启或解除

在以下条件全部满足时，自动开启 EPB：

- 驾驶员未系安全带。
- 驾驶员侧车门打开。
- 未踩加速踏板。
- 未踩制动踏板。
- 车速小于 3km/h。

在以下条件全部满足时，自动解除 EPB：

- 关闭主驾车门。
- 踩下制动踏板。
- 挡位切换至非“驻车挡（P 挡）”状态。

#### 提示

- 车辆没电时，将无法解除 EPB。
- 驻车制动器仅施加在后轮上，独立于行车制动系统。

#### 自动驻车

自动驻车（Auto Hold）功能帮助您在等红绿灯或上下坡停车时进行制动，保持车辆静止。

#### 开启或关闭自动驻车

在中控屏进入 **设置 > 驾驶**，开启或关闭自动驻车。



\*画面仅供参考，请以产品实际为准

Auto Hold 功能开启后，车辆需较长时间内停车，如在斜坡上、遇到红绿灯或者走走停停的交通状态下，Auto Hold 在满足开启的条件下，将启用 Auto Hold 功能，此时无需踩制动踏板或者使用电子驻车。

#### Auto Hold 准备和运行条件

##### Auto Hold 准备条件

- 开启 Auto Hold 功能，仪表显示屏上的指示灯“Ⓢ”显示灰色准备状态指示灯。
- 主驾驶员安全带系好，且车门已关闭。
- 整车上电完成。

##### Auto Hold 运行条件

- Auto Hold 已经满足准备条件。
- 车辆在前进挡（D 挡）/空挡（N 挡）时，驾驶员踩下制动踏板控制到车辆静止。

#### 注意

Auto Hold 准备条件不满足会自动退出 Auto Hold。

#### 提示

- Auto Hold 在工作 5min 后直接退出，且同时启用电子驻车制动。
- 通过踩加速踏板、切换到驻车挡（P 挡）或者启动电子驻车制动都会退出自动驻车状态。
- Auto Hold 功能启动，车辆制动灯及高位制动灯点亮，且仪表显示屏上的指示灯“Ⓢ”变成绿色。
- Auto Hold 启动激活期间，若驾驶员开车门或者取掉安全带，电子驻车制动会自动开启。

## 驾驶设置

### 设置驾驶模式

车辆提供“节能、舒适、运动、个性化”四种驾驶模式供您选择，因不同的驾驶模式下车辆动力输出功率和响应时效不同，可满足用户不同的驾驶习惯和出行需求，让您体验不同的驾驶乐趣。

在中控屏进入**设置 > 驾驶**，选择不同的驾驶模式。



\*画面仅供参考，请以产品实际为准

- **节能**：该模式下，车辆行驶会节省能量以获得最大续航里程。转动方向盘时手感轻盈，松开加速踏板后，由于能量回收强度较高，车速下降非常快。
- **舒适**：该模式下，车辆整体驾驶感受较为舒适。转动方向盘时手感轻盈，松开加速踏板后，能量回收强度适中，车速下降较快。
- **运动**：该模式为车辆最为激进的驾驶模式，加速迅猛，转向灵敏，转动方向盘时手感沉稳、略重，能量回收强度适中。
- **个性化**：选择个性化模式后，可对个性化中的选项进行单独设置。加速模式可选择：柔和、标准、强劲、弹射；能量回收可选择：标准、高；转向模式可选择：舒适（该模式下，转向助力较大，打方向盘时手感轻盈）、运动（该模式下，转向助力较小，打方向盘时手感沉稳）。

#### ① 提示

访客模式下，系统默认为节能模式。您可在中控屏进入**设置 > 车辆状况 > 维修检测**，开启或关闭默认**节能驾驶模式**。

### 设置车辆驱动模式

您可以通过中控屏设置车辆驱动模式，如强制纯电、纯电优先、智能、燃油优先。

在中控屏进入**设置 > 驾驶**，选择不同的驱动模式。



\*画面仅供参考，请以产品实际为准

- **强制纯电**：强制使用动力电池电量维持驾驶需求，单次设置有效，下次上电时默认恢复为上一次设置车辆模式，当行驶中动力电池电量低于约 3% 时启动增程系统进行供电；动力电池电量低时车辆动力会减弱，不建议频繁使用强制纯电模式。
- **纯电优先**：车辆优先使用动力电池电量维持驾驶需求，当行驶中动力电池电量低于约 20% 时启动增程系统进行供电；建议日常充电方便用户选用此模式，能源成本最低。
- **智能**：车辆综合驾驶模式、动力电池电量等因素，智能控制启动增程系统进行供电。
- **燃油优先**：当车辆处于静止状态且动力电池电量低于 17% 或行驶中（车速大于 40km/h）动力电池电量低于约 70% 时启动增程系统进行供电；建议长途行驶、连续山路等情况下用户选用此模式，给您带来较好的驾驶体验。

#### ① 提示

增程器的启动采用智能控制策略，为提供更好的驾驶性能和驾驶感受，启动值会基于路况、海拔、温度、负载、车况、充电习惯等因素，对增程器启动电量进行智能调节，启动电量会略有浮动。

## 激活路面辅助模式

路面辅助模式是为了更好通过各种湿滑路面而配备的一种车辆辅助驾驶模式。

### 湿滑模式

在中控屏进入**设置 > 驾驶 > 路面辅助模式**，开启或关闭湿滑模式。

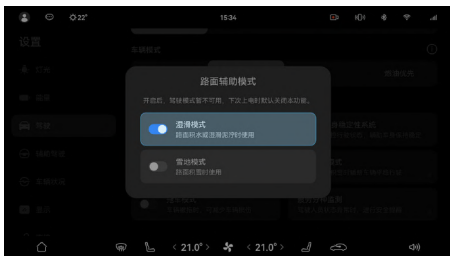

\*画面仅供参考，请以产品实际为准

### 雪地模式

在中控屏进入**设置 > 驾驶 > 路面辅助模式**，开启或关闭雪地模式。



\*画面仅供参考，请以产品实际为准

#### **i** 提示

- 在车辆经过积水湿滑、积雪路面后，请关闭路面辅助模式。
- 为保证行车安全，在湿滑的车库行驶时，应严格按照车库警示标牌或限速 5km/h 行驶。

## 四驱驱动型式

若您的车辆为四驱车型时，在以下状态下，车辆会切换到四轮驱动型式：

- 车辆驾驶模式处于个性化模式中的强劲模式时。
- 开启路面辅助模式时。
- 在其余驾驶模式下，急加速行驶时。

#### **i** 提示

车辆以四驱驱动型式时，车速提升变快，但同时能耗也会相应增加。

## 行车记录仪

行车记录仪位于车辆前风挡玻璃上方，用以记录行驶过程中车辆前方的视频图像、声音或图片，为驾驶提供证据。



\*画面仅供参考，请以产品实际为准

行车记录仪功能包括：抓拍录像、循环录像、拍照。

- **抓拍录像：**触发方式分为自动触发、手动触发。当检测到发生碰撞时，系统自动触发抓拍录像；通过行车记录仪应用内可手动触发抓拍录像。

抓拍录像功能触发后，系统自动记录触发时间点前后近 2 分钟的视频，并存储于抓拍录像文件夹中，抓拍录像不会被自动覆盖，文件夹存满后需要手动删除。

- **循环录像：**功能默认关闭。在行车记录仪应用开启该功能后，每次车辆启动后，系统将自动录制循环视频直至车辆下电。

循环录像存储于循环录像文件夹中，当文件夹录满后，时间最早的视频将会被最新视频覆盖。



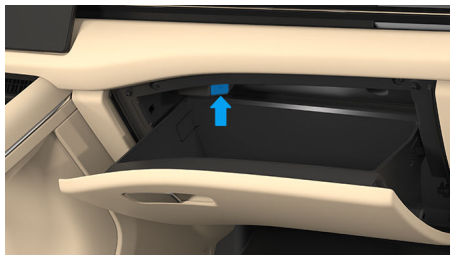

- **拍照：**抓拍车辆前方的图片或者视频回放的画面截图。

1. 打开副驾驶手套箱，在 USB 接口插入 U 盘。



\*画面仅供参考，请以产品实际为准

2. 在中控屏，点击状态栏  图标，或点击**服务与应用 > 应用中心 > 行车记录仪**，打开行车记录仪应用。

状态栏图标  表明行车记录仪录制中， 表明录制同时录音中， 表明停止录制， 表明故障。



\*画面仅供参考，请以产品实际为准

3. 查看与设置行车记录。

- **数据回看：**在首页可查看行车记录仪录制的抓拍视频、循环视频、图片。
- **实时画面：**点击**实时画面**按钮，切换至行车记录仪实时监控画面。
- **编辑：**切换至编辑模式，对已存储视频和图片进行删除、导出到手机。针对循环录像，还可以锁定视频，锁定后该视频不能被覆盖。
- **设置：**设置行车记录仪功能。
  - **存储卡容量：**查看存储卡的已使用容量及总容量、不同数据类型的容量占比。
  - **行车记录仪：**可开启、关闭车辆每次启动后自动开始循环录像的录制。
  - **录像时录音：**可开启、关闭行车记录仪的录像时录音的功能。
  - **驾驶信息水印：**可开启、关闭为录像文件增加实时驾驶信息水印。
  - **恢复默认设置并清除数据：**删除所有数据并将设置项恢复至出厂默认状态。

4. 数据权限。

- **登录时产生的数据，**只有登录用户有权回看。
- **未登录时产生的数据，**所有用户均可回看。

- 不同用户，需分别进行车辆的权限授权操作和行车记录仪功能设置。

5. 导出数据。

- 拔出 USB 接口中的 U 盘，插入电脑即可进行数据导出。
- 导出至手机：可在行车记录仪应用内，进入编辑模式，选择视频或照片发送至手机。

**⚠ 注意**

- 存储卡要求：使用正版的 U 盘，容量为 32GB~128GB，其他类型和容量的存储卡将无法保证行车记录仪的视频与图片记录。
- 如果在行车记录仪录制期间插拔存储卡或车辆意外断电，当前视频将停止录制，已录制视频和照片可能丢失。
- 已录制的视频和照片仅存储于副驾手套箱内的 U 盘中，请您务必妥善保管 U 盘，避免 U 盘或者 U 盘内中的数据损坏或者遗失。
- 其他文件不应存储在行车记录仪文件所在的 U 盘，将其他文件存储在该 U 盘，可能会造成数据丢失。

**ℹ 提示**

在车辆无电或无网络连接情况下，行车记录仪视频录制画面时间可能会有延迟。

## 胎压监测系统

您的车辆配备主动式胎压监测系统，该系统通过安装在各车轮胎气阀上的传感器，监测轮胎压力。

### 仪表显示屏胎压监测界面



\*画面仅供参考，请以产品实际为准

您可以通过仪表显示屏左侧车辆信息卡片选择胎压信息界面，查看胎压（请参阅页码 21）。

### 中控屏胎压监测界面

在中控屏进入**设置 > 车辆状况**，查看胎压信息。



\*画面仅供参考，请以产品实际为准

### 轮胎温度高、传感器电量低或失效报警

当轮胎温度高、胎压传感器电量低或失效报警激活时，对应报警轮胎开始闪烁，并伴有声音报警，同时仪表显示屏弹出相应提示信息。

## 胎压低/高报警

当胎压低/高报警被激活时，对应报警轮胎开始点亮呈红色，胎压监测系统故障警告灯持续点亮，并伴有声音报警，同时仪表显示屏弹出相应提示信息。

### 警告

车辆行驶过程中，如果胎压监测系统故障警告灯在闪烁一段时间后常亮，应将车辆停放在安全位置，并尽快联系 AITO 用户中心。

### 提示

- 请定期检查轮胎气压并确保在规定范围内。
- 胎压监测系统无法提前指示由外部因素（例如爆裂）造成的急剧胎压，也无法识别所有轮胎长周期的自然、均匀压力损失。
- 在每次停车重新上车后胎压数据为上次接收到的数据，胎压监测系统重新接收到胎压传感器参数后，方可更新为实时胎压值。

## 可能导致胎压监测系统工作异常的因素

- 安装不兼容的轮胎或车轮改装。
- 轮胎内存在液体或注入补胎液。
- 在安装了防滑链的情况下驾驶。
- 靠近电视台、加油站、机场等产生强大无线电波或者电噪干扰的设施。
- 加装可能对汽车的无线电接收器或电气系统等造成干扰的附件。

### 注意

仅允许更换指定规格的轮胎或车轮，否则可能会影响到胎压监测系统正常运行。

## 电子不停车收费系统

电子不停车收费系统（ETC）是用于高速公路或桥梁收费站的自动收费系统。

### 激活电子不停车收费系统

若您的车辆已选装 ETC，使用前需要先激活 ETC 并绑定您的个人信息及车辆信息，请提前准备好您的身份证、车辆行驶证及银行卡。

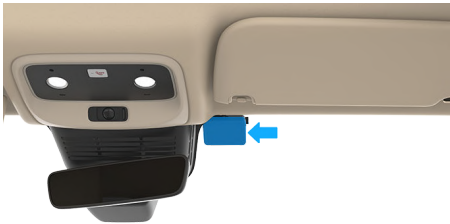

\*画面仅供参考，请以产品实际为准

1. 进入微信“中国 ETC 服务”小程序。
2. 进行授权并且实名认证登录。
3. 点击小程序首页的“ETC 办理”。
4. 根据提示填写账户签约、车辆认证和车辆绑定等信息。
5. 填写信息完成后，开启手机蓝牙与设备蓝牙进行连接。
6. 点击“**一键激活**”开关，进行设备激活。

#### 提示

- 按下设备侧面蓝牙按键，蓝牙开启 3min，如果 3min 内，手机蓝牙未连接，设备蓝牙进行休眠；如果 3min 内蓝牙连接，但一直未进行激活，5min 后蓝牙连接断开。
- 原装 ETC 功能模块需提前预定选装，详情请咨询 AITO 用户中心。



## 疲劳分神监测

车内摄像头监测到您处于疲劳驾驶（如闭眼、打瞌睡），或分神驾驶（如长时间未关注路面）时，系统将通过语音和仪表显示屏进行安全提醒。该功能默认开启。



\*画面仅供参考，请以产品实际为准

在中控屏进入**设置>驾驶>场景辅助>疲劳分神监测**，开启**疲劳监测**或**分神监测**开关。

### 注意

为准确识别驾驶员疲劳或分神状态，请确保脸部无遮挡。

1

2

3

4

5

6

7

8

9

10

11

12

13

14

## 驾驶辅助

在本章中，您可了解智能驾驶的使用及注意事项，请仔细阅读本部分。

## 了解 HUAWEI ADS

### HUAWEI ADS 简介

华为高阶智能驾驶系统（HUAWEI Advanced Driving System，简称为 HUAWEI ADS）配备一系列传感器，融合先进的 AI 技术，为您提供驾驶辅助、泊车辅助、安全辅助等多种辅助驾驶功能。HUAWEI ADS 专为中国的道路和交通环境而设计，致力于为用户提供放心、安心和舒心的驾乘体验。

后文中，HUAWEI ADS 统一简称为 ADS。

### ADS 功能简介

ADS 仅为辅助驾驶员驾驶而设计，并不是自动驾驶或无人驾驶，不能取代驾驶员的专注驾驶和准确判断。ADS 无法完全应对在驾驶过程中因交通、路况、天气等环境变化可能出现的所有情况。驾驶员始终是驾驶车辆行为的完全责任人，承担安全驾驶的全部责任。

ADS 功能分为驾驶辅助、泊车辅助、安全辅助三大类：

- 驾驶辅助：为您提供自适应巡航辅助（ACC）、车道巡航辅助（LCC）和智驾领航辅助（NCA）三种不同智能程度的驾驶辅助功能，助您轻松驾驶。
- 泊车辅助：为您提供倒车辅助、360° 全景环视和智能泊车辅助（APA）等多种泊车辅助功能，助您无忧泊车。
- 安全辅助：为您提供前、侧、后向的全方位安全辅助功能，助您安全驾驶。

首次使用 ADS 功能前，车主需先在车机上登录车主帐号。未登录过车主帐号的车辆无法使用含安全辅助在内的任何 ADS 功能。

驾乘人员可以通过车辆中控屏上“华为智驾”APP 的服务订阅入口查看车辆配置的 ADS 功能和 ADS 功能包订阅情况。

#### ① 提示

- 登录过车主账号后，ADS 基础功能包中的功能即可永久使用，与后续车机上的账号登录状态无关。
- ADS 进阶和高阶功能包中的功能仅在车机上登录了车主账号或车主授权账号后才可使用，部分功能还需要驾驶员先通过对应的 ADS 考试。

#### ① 提示

- 由于车辆的配置、软件服务版本或市场区域的差异，车辆可能未配置本手册提到的所有功能，或者功能的表现与本手册的描述有所不同，具体请以实车为准。

### ADS APP 简介

ADS APP 即车机中控屏上的“华为智驾”APP，可以在中控屏进入**应用与服务>应用中**心>华为智驾开启。

ADS APP 集成了地图导航、ADS 参数设置、ADS 高阶功能包订阅、ADS 体验信息反馈、ADS 智驾报告查看等多种功能。

地图导航、ADS 体验信息反馈可以在“华为智驾”APP 首页进行，ADS 参数设置等操作可以在“华为智驾>>辅助驾驶”进行。

“华为智驾>>辅助驾驶”页签下的主要功能介绍如下表所示。

页签	说明
智驾辅助	NCA 相关参数设置。
泊车辅助	APA、RPA 等泊车相关参数设置。
主动安全	防撞预警、防撞制动等安全辅助功能相关参数设置。
全景环视	360° 全景环视相关参数设置。
其他设置	“ADS 播报”等通用 ADS 参数设置。
考试和指南	ADS 考试二维码、《车主指南》跳转入口。
服务订阅	本车支持的 ADS 功能、订阅情况等 ADS 服务信息。 车主可以在此订阅 ADS 高阶功能包。
智驾体验报告	车辆在统计周期内使用的 NCA 里程、NCA 时长、APA 泊车次数等 ADS 统计数据。 仅车主可用。

页签	说明
关于	ADS 软件版本等声明信息。 车主可以在此加入 ADS 用户体验改进计划。

**警告**

- 驾驶员应在使用 ADS 功能前认真阅读、理解相关协议和配套文件，详细了解、掌握使用 ADS 的相关知识（包括但不限于 ADS 使用向导、ADS 通用限制和错误、各 ADS 功能的具体含义、适用范围和使用方法、注意事项等），并在使用过程中严格遵守相关操作说明，否则可能会引发事故，甚至导致财产损毁、人身伤亡。因驾驶员未遵守本手册的操作而导致的财产损毁、人身伤亡等，本公司不承担责任。
- 驾驶员应遵守当地的法律法规要求合法使用 ADS 功能。本公司对用户的任何滥用、错误使用或未经授权修改 ADS 功能服务导致的违法行为不承担任何责任。
- 请勿在车辆发生剐蹭或碰撞（含轻微碰撞）后使用 ADS 功能，请立即前往 AITO 用户中心检查车辆。
- ADS 不能取代驾驶员的专注驾驶和准确判断。使用 ADS 功能时，驾驶员应始终手握方向盘，并保持警惕，密切注意周围各种危险情形，必要时及时人工干预或接管车辆，确保安全驾驶，否则可能会引发事故，甚至导致财产损毁、人身伤亡。
- 本手册中所使用的“接管”及其相关表述，意在通过简练的语言传达驾驶员使用 ADS 过程中的相关事项。但在 ADS 运行过程中，驾驶员始终是车辆的唯一驾驶主体，应全程对车辆和系统运行情况、车辆外部环境和相关目标进行持续监测和必要响应，并在必要时立即通过本手册中规定的方式人工干预和控制车辆行驶，确保行车安全，否则可能会引发事故，甚至导致财产损毁、人身伤亡。

**警告**

- 驾驶员应以自己的名义注册、登录使用车主帐号或车主授权帐号以及使用 ADS 软件服务。ADS 将以注册人为帐号所有人。驾驶员应妥善保管帐号信息，因未按要求使用帐号、被他人登录驾驶员本人帐号，可能会造成您的个人信息泄露、财产损失，也可能影响车辆安全，造成严重的人身损伤乃至伤亡。因不当使用帐号、被他人登录帐号所引起全部责任由驾驶员承担。
- 将车辆交给他人使用时，驾驶员务必退出自己的帐号，并督促对方登录其个人帐号使用车辆，否则可能会造成您的个人信息泄露、财产损失，也可能影响车辆安全，造成严重的人身损伤乃至伤亡。因驾驶员外借帐号而导致的伤害和损失，由驾驶员自行承担，本公司不承担责任。
- 您不得在 ADS 上添加功能、应用、工具或模块进行任何不当或违反法律的行为，也不得违法收集和使用个人信息与地理信息数据。

**提示**

华为智驾 >  辅助驾驶下的功能与中控屏设置 > 辅助驾驶下的功能相同。

**ADS 传感器**

本车 ADS 配备激光雷达、毫米波雷达、超声波雷达、组合定位和摄像头等多种传感器。

**传感器位置**

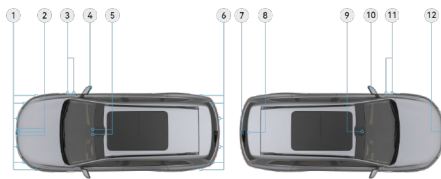

\*画面仅供参考，请以产品实际为准

1	超声波雷达（前）× 6	7	鱼眼摄像头（后）× 1
2	毫米波雷达 × 3	8	后视摄像头 × 1

3	侧视摄像头 (右) × 2	9	激光雷达 × 1
4	鱼眼摄像头 (右) × 1	10	鱼眼摄像头 (左) × 1
5	前视摄像头 × 2	11	侧视摄像头 (左) × 2
6	超声波雷达 (后) × 6	12	鱼眼摄像头 (前) × 1

**① 提示**

组合定位安装在后轴后上方。

**清洁维护**

驾驶员应确保所有雷达和摄像头都是洁净的。雷达或摄像头表面有脏污、遮挡物或附着物时，可能会影响 ADS 的性能。

当系统检测到雷达或摄像头遮挡或脏污时，仪表显示屏或中控屏消息中心可能会显示对应的文字提示，驾驶员可相应进行清洁维护。必要时，请联系 AITO 用户中心。

**① 提示**

雷达或摄像头表面有脏污、遮挡物或附着物的常见场景和处理建议如下。

- 雷达或摄像头窗口表面粘附灰尘、泥点（含泥沙水渍）、或鸟类粪便等污渍建议用流动清水或车窗专用清洗剂，冲洗至脏污粘物软化或脱落后，再用干燥光学擦拭布、棉布、绒布将表面水渍擦拭干净至窗口表面无明显污渍遗留。
- 雷达或摄像头窗口表面结冰或结霜建议用温水或含防冻剂的清洗液进行清洗至融化后，用干燥光学擦拭布、棉布、绒布将表面水渍擦拭干净至窗口表面无明显污渍遗留。
- （毫米波雷达特有）车辆行驶在单边高架桥、隧道、沙漠、草原或雪地等光线较差或易遮挡场景下建议将车辆尽快驶离当前场景，并行驶 15min 左右，遮挡故障会自动消除，无需进一步处理。

**局限性**

雷达和摄像头存在（但不限于）以下限制。

- 雷达和摄像头存在检测盲区。

- 雷达和摄像头可能漏检，如只识别到部分或完全没识别到某些车辆、人、动物或其他障碍物。
- 雷达和摄像头可能误检，如错误地识别物体的距离或者速度，或在无物体时错误地检出物体。

许多因素都会影响雷达或摄像头的检测性能，从而导致其漏检或误检。请仔细阅读 ADS 通用局限性（请参阅页码 122）。

**⚠ 警告**

- 如需更换雷达或摄像头，请前往经 AITO 用户中心进行更换。切勿安装使用未经 AITO 用户中心认可的零配件或进行未经 AITO 用户中心认可的改装。
- 如果需要更换前挡风玻璃、翼子板、外后视镜、保险杠或后尾门，请联系 AITO 用户中心，以确保妥善处理雷达和摄像头。
- 如果安装雷达、组合定位或摄像头的区域发生损伤或碰撞，导致传感器偏移或损坏，ADS 可能不可用。此时，请联系 AITO 用户中心，妥善检查处理。
- 更换雷达、组合定位或摄像头后，应及时进行 ADS 校准。未成功进行 ADS 校准可能会影响 ADS 正常工作。
- 违反上述操作会影响您的安全驾驶，可能会引发事故，甚至导致财产损毁、人身伤亡。

**⚠ 注意**

- 切勿遮挡雷达或摄像头。
- 请保持雷达和摄像头的表面干燥、清洁，及时擦拭其上的水珠、灰尘、泥沙等，在天气寒冷时避免其表面结冰。
- 用高压水冲洗车身时，请尽量避免直接冲洗雷达和摄像头。
- 请保持保险杠清洁，以免影响保险杠上的激光雷达的性能。
- 切勿使用尖锐、腐蚀性或研磨性物品来清洁激光雷达或摄像头。请确保清洁用品中不含砂石等硬质杂物。

**⚠ 注意**

- 切勿直接用力铲除或擦拭雷达或摄像头表面附着力较强的脏污（如干燥的泥点，含泥沙水渍，鸟类粪便，较厚冰霜等）。建议先使用清水、含有防冻液或含有车窗专用清洗剂的液体冲洗脏污，待其软化或融化冲离后再进行擦拭，以免硬物或清洁器具划伤雷达或摄像头。
- 天气寒冷时，请使用含有防冻液的清洗剂清理雷达或摄像头表面的污渍，以免毫米波雷达窗口表面结冰。
- 毫米波雷达分别安装在前后保险杠内，因此，为避免影响毫米波雷达性能，切勿私自对保险杠进行喷漆、加装包围、安装金属或合金（含电镀工艺）装饰件等操作。如需喷漆，请前往 AITO 用户中心。

## ADS 使用向导

### 通过 ADS 考试

为了确保您能充分理解 ADS 功能的适用范围、使用方法和注意事项，确保安全驾驶，我们为您准备了 ADS 安全教学视频和考试。在使用 LCC、NCA 和 APA 等 ADS 功能前，您需先完整观看视频并通过考试。

确保您的手机“AITO”应用已升级到 1.1.8.300 版本及以上，且已登录您的个人帐号后，在手机“AITO”应用中进入“我的>智驾考试”，按提示观看视频并考试。

#### ① 提示

在注册帐号前，请确保您已详细阅读理解并同意使用 ADS 软件服务的相关法律文件。

### 使用 ADS

建议您在使用 ADS 前，先在中控屏进入“华为智驾”APP，查看车辆支持的 ADS 功能，可选订阅 ADS 高阶功能包、加入 ADS 用户体验改进计划，按个人驾驶偏好设置和确认 ADS 参数。

1. 确保车机已至少登录过一次车主帐号（请参阅页码 190）。
2. 确保车机当前已登录驾驶员的车主帐号或个人授权帐号，车辆所有状态正常，可正常联网。
3. 在中控屏进入**华为智驾>辅助驾驶**，查看车辆支持的 ADS 功能，可选订阅 ADS 高阶功能包、加入 ADS 用户体验改进计划。
  - 在**服务订阅**页签，查看本车支持的 ADS 功能和订阅情况，车主可以在此订阅 ADS 高阶功能包。
  - 在**关于**页签，查看 ADS 软件版本等声明信息，车主可以在此加入 ADS 用户体验改进计划。
4. 在中控屏进入**华为智驾>辅助驾驶**，按个人驾驶偏好设置和确认 ADS 参数。
  - 在“智驾辅助”、“泊车辅助”、“主动安全”、“全景环视”等页签，设置相应的具体 ADS 功能参数。
  - 在“其他设置”页签，设置“ADS 播报”等通用 ADS 参数。

5. 在使用车辆过程中，根据实时交通情况和适用条件，按需使用驾驶辅助、泊车辅助、安全辅助等 ADS 功能。

其中，安全辅助功能会在满足条件时自动激活，无需驾驶员主动触发。安全辅助功能存在能力受限的场景，仪表盘会在雨天使用 LCC/NCA 等部分场景时显示能力受限的文字提示（但不会在所有场景都提示）。

#### ① 提示

- 中控屏**设置>辅助驾驶**页签与上述**华为智驾>辅助驾驶**页签功能相同。
- ADS 参数中，除关闭“防撞预警”、“防撞制动”两个参数设置只在本次行程生效外，其他参数设置均自动保存到当前登录的驾驶员账号中，永久生效。
- 未完成 ADS 考试、车辆处于节能模式等情况下，中控屏**设置>辅助驾驶**下的部分参数会置灰不可用。
- 使用 ADS 一段时间后，车主可以在中控屏进入**华为智驾>辅助驾驶>辅助驾驶智驾体验报告**，查看智驾报告。查看智驾报告前，请确保车辆已加入 ADS 用户体验改进计划。

### 反馈 ADS 体验信息

您可以通过语音留言来反馈关于 ADS 的体验信息或意见建议。请您在确保驾驶安全的前提下反馈语音留言。

1. 确保车辆处于安全状态，反馈 ADS 体验信息不会影响到您的驾驶安全。

2. 通过以下任一方法，唤醒 ADS 的语音留言功能。

- 长按方向盘右侧的**挂断键**。



\*画面仅供参考，请以产品实际为准



- 使用“华为智驾”APP时，点触界面右上角的●。

唤醒 ADS 的语音留言功能后，中控屏上会弹出“正在录音”的提示卡片。

### 3. 根据卡片提示进行语音留言并上传。

上传数据包括语音留言和留言时的“华为智驾”APP 日志等。

#### 提示

- 如果车上有随行人员，建议由随行人员进行具体问题反馈，以免您分心驾驶。
- 通过语音留言进行 ADS 体验信息反馈时，ADS 会记录车辆识别代码（VIN 码），以确定您反馈的车辆。

### 留言时机建议

您即时、准确的 ADS 体验反馈将有助于我们深入分析事件详情，持续优化改进。使用 ADS 功能时，建议您在发生以下情况的 5s 内、且反馈 ADS 体验信息不会影响您的驾驶安全时，进行语音留言并上传。

- 发生交通事故。
- 车辆发生非预期行为，如非预期转向、加减速、功能退出或发出接管提醒等。
- 使用 NCA 时，车辆未按导航路线行驶。
- 仪表显示屏上未显示自车周边的部分车辆（即目标漏检），例如未显示周边的大型板车等异型车。
- 地图显示与实际路况明显不一致。
- 无法在地图上搜索到部分地址。
- 地图提供的规划路线不合理或不符合预期。

我们将认真分析您反馈的信息，持续提高 ADS 的使用体验。

### ADS 校准

ADS 校准是指驾驶员通过驾驶车辆行驶一定里程来校准传感器，若车辆 ADS 性能或传感器位置轻微变化时，需及时进行 ADS 校准。

ADS 校准的方法如下。

1. 驾驶员在 4S 店专业人员指导下，通过中控屏进入 **设置>辅助驾驶>其他设置** 主动触发 **ADS 校准**。
2. 驾驶员驾驶车辆到满足校准条件的道路进行校准，直至达到有效累计里程要求（可分成

多次驾驶），仪表显示显示屏提示校准完成。ADS 校准完成后即可正常使用 ADS 功能。

- 选择校准的驾驶环境：车道线清晰，路况、光线及移动网络信号良好的白天城区道路进行。请勿在恶劣天气进行 ADS 驾驶校准，如大雨、大雪、浓雾、重霾等。
- 将车辆行驶到选定车道的中央区域，速度控制在仪表显示显示屏提示范围内进行校准，推荐车辆进行 ADS 校准的行驶速度高于 10 km/h，且低于 80 km/h。请根据仪表显示显示屏上的文字提示选择合适的路段，以满足不同阶段对不同传感器的校准要求，直至校准完成。

校准过程中，④中的蓝色进度条会实时变化，提示当前进度。当进度条满格时显示为⑤，并会高亮显示，同时伴有校准完成的文字提示，数秒后后消失，表示 ADS 校准已完成。

#### 警告

在完成 ADS 校准中，安全辅助、驾驶辅助、泊车辅助等 ADS 功能均不可用。

#### 提示

- ADS 校准需在非智能驾驶状态下进行，建议一次性完成。一般需约 20km 有效累计里程可完成校准。
- 不同校准阶段对校准环境的具体要求不同。校准时，仪表显示显示屏上会根据校准阶段显示弹窗提示（例如：“请在三车道及以上城区道路行驶”），向驾驶员实时提醒应选择选择的驾驶环境。
- 建议选择多车道道路的中间车道，且避免长时间空旷或拥堵的路段，以减少驾驶校准里程。
- 当不满足车速或环境条件时，驾驶校准会暂停，请根据仪表显示显示屏上的文字提示选择合适的路段。
- ADS 校准可以分为多次进行，驾驶员中途可以任意停车或重新启动车辆。
- 如果 ADS 系统监测到传感器有松动，则仪表显示显示屏上会显示对应的文字提示**传感器异常，即将重新校准**。此时，驾驶员应留意仪表显示显示屏提示并及时响应，驾驶员人工接管后，车辆可能自动重新进入 ADS 校准。



## 异常处理

- 如果校准失败，则仪表显示显示屏上会弹出校准失败的文字提示。可尝试重新选择满足校准条件的区域，再次进行校准。
- 通常车辆会在行驶 20km 有效累计里程（满足车速和环境要求的累计里程）以内完成 ADS 校准。如果车辆在驾驶 160km 有效累计里程后仍未完成校准，请联系售后维修中心。
- 在校准过程中，校准可能因不满足车速或环境要求、关闭车机等因素暂停。校准暂停后，历史校准数据不会丢失，车辆会在重新满足校准条件后继续执行校准（暂停时，图标进度条会保存上一次校准后的进度位置，继续校准时从该进度开始）。
- 如果在驾驶车辆的过程中出现传感器异常，则仪表显示显示屏上会显示对应的文字提示。此时，驾驶员应留意仪表显示显示屏提示并及时响应，例如立即接管或联系维修中心进行检修。驾驶员人工接管后，车辆可能自动重新进入 ADS 校准；如需检修传感器，则应在检修后重新进行 ADS 校准。
- 未正确校准的传感器可能导致 ADS 无法正常工作，例如车辆行驶不稳定、360° 全景环视异常等。建议必要时联系售后维修中心。

### ① 提示

- 如果驾驶员在 ADS 校准完成之前尝试使用其他 ADS 功能，则仪表显示显示屏上会弹出文字提示，告知 ADS 功能不可用。
- 如果车辆仪表显示显示屏提示传感器异常，导致车辆自动进入 ADS 校准，校准方法与车辆换件的 ADS 校准方法完全相同。
- 驾驶员在中控屏进入 **设置 > 辅助驾驶 > 其他设置** 主动触发 **ADS 校准**，不建议驾驶员在没有专业人员指导下贸然使用。

## 重启 ADS

如果 ADS 无响应或出现异常，您可同时长按方向盘左侧的**语音请求键**和右侧的**下一曲**按键来重启 ADS。如果重启后仍无法正常使用 ADS，请将整车上下电后重试。

1. 停车，挂入 P 挡。
2. 同时长按方向盘左侧的**语音请求键**和右侧的**下一曲**按键，待中控屏黑屏后松开按键。



\*画面仅供参考，请以产品实际为准

中控屏会在黑屏约 30 秒后重新启动，ADS 将随之重启。

### ① 提示

- ADS 重启过程中，360° 全景环视等 ADS 功能不可用。
- 重启 ADS 不影响车辆的电源状态，不会导致电源接通或断开。
- 如果中控屏在黑屏 5min 后仍无反应或出现其他异常，请尝试将车辆重新上下电，请参阅车辆下电。
- 如果重启 ADS 并将车辆重新上下电后，中控屏仍无反应或出现其他 ADS 异常，请联系 AITO 用户中心。

## ADS 通用局限性

许多因素都会影响 ADS 的性能，进而导致其无法实现预期的功能。这些因素包括但不限于：

- 能见度差，如恶劣天气（大雨、大雪、浓雾、重霾等），周边环境视野差（车辆排出的尾气、溅起的水花、雪花、车辆扬尘等）。
- 周围环境昏暗，如黎明、黄昏、夜晚或光线不足的隧道。
- 周围环境亮度突然变化，如隧道入口或出口。
- 强光，如摄像头被太阳直射或斜射、被对向或尾随车辆的前照灯灯光干扰等。
- 温度极高或极低。
- 激光雷达、毫米波雷达、超声波雷达或摄像头等传感器脏污或被遮挡，如污泥附着、塑料袋遮挡或结冰、积雪。
- 车辆过于靠近前方车辆行驶，导致摄像头视野被遮挡。
- 车辆发生剐蹭、轻微碰撞。
- 车辆外后视镜未处于正确展开状态。
- 驾驶员错误使用雨刮档位，导致 ADS 错误判断雨量大小。
- 保险杠、前风挡玻璃、外后视镜、蒙皮（例如翼子板、后尾门）、车架等因车辆碰撞或其他原因变形或损坏，导致传感器安装位置变化。
- 激光雷达、毫米波雷达、组合定位或摄像头未校准。
- 激光雷达、毫米波雷达、超声波雷达、组合定位或摄像头损坏，如交通事故导致相关器件破损等。
- 车身附着物、改装件导致阻碍和干扰，如在车辆上安装自行车架、脚踏板、较大的车牌框、用户重新喷漆导致的车漆过厚、粘贴遮挡超声波雷达或摄像头的贴膜、或在车身上粘贴胶带、贴纸、橡胶涂料等。
- 附近存在其他产生同频干扰的设备或噪声。
- 附近存在柱子、桌椅、打开的门等静止障碍物，或玻璃、海绵、泡沫等具备特殊表面和结构的物品。
- 附近存在细、尖、矮或悬空的障碍物，如锁链、木杆、低矮的石头、灌木丛、花台、柱子棱角、半开的上卷式车门等。

- 附近存在非典型目标物，如大型板车、公路养护车、与大片单一背景色颜色过于接近的车辆、严重超长的两轮车、三轮车、打伞的行人等。
- 道路情况复杂，如陡坡、急弯、连续弯道、蜿蜒小路、窄路、越野路、崎岖道路或带沟槽、凹坑（如消防井等）的道路、一侧有向下的台阶或悬崖的道路、或崎岖不平的道路、超宽车道、施工区域（例如布置了锥桶的区域）等。
- 道路情况不佳，如路面湿滑或松软（路面积水、结冰、积雪或烂泥路、石子路、沙土路等）、车道线或道路标志不清晰、破损等。
- 交通情况复杂，如遇突然快速出现并快速靠近自车的车辆、自行车、行人、小动物或其他障碍物，或者车辆进出匝道、交叉路口、收费站等。

### 警告

ADS 还可能存在其他不符合预期的行为，因此，驾驶员应始终保持警惕，注意各种危险情形，确保安全驾驶，否则可能会引发事故，甚至导致财产损失、人身伤亡。这些行为包括但不限于：

- 由于系统限制，ADS 可能在监测周围环境时产生不当告警或干预。ADS 也可能因未正确理解驾驶员的操作而误告警。
- 在某些场景下（例如后车靠近过快），车辆的相关预警、告警、消息或指示灯可能不显示、未及时显示或未正确显示。
- 由于系统限制，ADS 可能无法检测和应对周围环境中的突发危险情况。例如，当周围环境气流突然变化（如车辆一侧出现较大横风时），ADS 可能无法按预期控制车辆。
- 如在行驶过程突发恶劣天气（例如暴雨、大雾等），ADS 可能退出或不当工作。

### 注意

根据《汽车雷达无线电管理暂行规定》对有关射电天文业务保护的有关规定，车辆不得在以下我国相关射电天文台的干扰保护距离内使用毫米波雷达。

- 位于青海省海西蒙古族藏族自治州德令哈市蓄集乡泽令沟小野马滩的射电天文台，与汽车雷达之间的干扰保护距离为 26 公里。

**⚠ 注意**

- 位于上海市松江区九江公路 1703 号、上海市松江区佘山镇以及北京密云区不老屯镇的射电天文台，与汽车雷达之间的干扰保护距离为 3 公里。
- 位于新疆维吾尔自治区乌鲁木齐市乌鲁木齐县甘沟乡的射电天文台，与汽车雷达之间的干扰保护距离为 5 公里。
- 位于新疆维吾尔自治区昌吉回族自治州奇台县石河子村的射电天文台，与汽车雷达之间的干扰保护距离为 15 公里。
- 位于云南普洱市景东彝族自治县哀牢山自然保护区杜鹃湖的射电天文台，与汽车雷达之间的干扰保护距离为 10 公里。

1

2

3

4

5

6

7

8

9

10

11

12

13

14

## 自适应巡航辅助（ACC）

### ACC 功能介绍

自适应巡航辅助（ACC）通过雷达、摄像头等传感器检测前方行驶环境，在此基础上辅助驾驶员控制车辆以设定的目标车速行驶（定速巡航）或跟随前车行驶（跟车巡航，含跟车启停），并支持减速避障、弯道限速等功能。ACC 仅辅助驾驶员控制车辆的行驶速度，不控制车辆的行驶方向，驾驶员需主动操控方向盘，确保车辆行驶在正确的轨迹上。

ACC 适用于高速公路等路况良好的道路。

#### 提示

使用 ACC 且打开红绿灯提醒功能开关时，红绿灯提醒功能中仅闯红灯预警生效，绿灯起步提醒不生效。

### 定速巡航

当未检测到前方车辆阻碍自车行驶时，ACC 会辅助驾驶员控制车辆以设定的速度巡航。



\*画面仅供参考，请以产品实际为准

仪表显示屏<sup>N</sup>中，N 的取值为巡航时的目标车速，可调节范围为 5km/h~130km/h（当前版本）。驾驶员随时可以调节目标车速。

#### 警告

- 驾驶员应根据当地的交通法律法规和实际道路状况来设置目标车速，并在情况变化时及时调节，始终确保安全驾驶。
- ACC 无法基于路况和驾驶条件自动调节行驶速度。驾驶员需时刻注意车辆周围环境，确定当前速度是否合理并相应调整。
- ACC 可能无法立即将车速降低到期望的数值。切勿过度依赖定速巡航来充分降低车速。
- 切勿依赖 ACC 来确定适宜的限制车速或行驶车速。驾驶员应根据交通和道路状况，始终保持在安全车速范围内驾驶。

#### 警告

- 驾驶员应始终保持警惕，密切注意周围各种危险情形，必要时及时人工干预或接管车辆，确保安全驾驶。违反上述操作会影响您的安全驾驶，可能会引发事故，甚至导致财产损失、人身伤亡。

### 跟车巡航

当检测到前方车辆阻碍自车行驶时，ACC 会辅助驾驶员控制车辆保持安全车距，跟随前车行驶，并支持跟随前车进行加速、停车、起步等操作。



\*画面仅供参考，请以产品实际为准

跟车巡航时，仪表屏上会将跟随的前车蓝色高亮显示。跟车距离与车速、跟车时距挡位有关，不是固定数值。车速和跟车时距挡位越高，自车与前车的目标跟车距离越大。跟车时距分为 1~5 挡，默认值为 3 挡。驾驶员可以通过调节跟车时距来调整目标跟车距离。

跟车巡航过程中，ACC 会在跟车目标切出或有其他车辆切入时辅助驾驶员调整车速并更新跟车目标，如果没有新的跟车目标则进行定速巡航。

跟车巡航过程中，如果车速 < 30 km/h 且路况拥堵，车辆会在跟车时距挡位为 1 挡时自动进入拥堵跟车模式，或通过仪表屏提示驾驶员手动减少跟车时距以进入拥堵跟车模式。相较于普通的跟车时距 1 挡，拥堵跟车模式下车辆与前车保持的跟车距离会缩小，且起步更快速，从而减少频繁被插车、频繁刹停等情况，提高驾驶体验。

跟车巡航过程中，如果前车停止，自车会随之停止；如果前车重新起步，自车将视前车停车时间长短来采取如下不同处理方式。

- 若前车停止时间 < 3min，则前车重新起步后，自车会自动随之起步，驾驶员无需操作。
- 若前车停止时间介于 3min~4.5min 之间，则前车重新起步后，自车不会自动随之起

步，但驾驶员可以通过向后拉动一次巡航拨杆或轻踩加速踏板的方式重新起步，起步后继续使用 ACC 功能。

- 若前车停止时间 > 4.5min，则自车会自动从 D 挡切换为 P 挡、开启电子驻车制动（EPB）功能并退出 ACC。前车重新起步后，自车不会自动随之起步。驾驶员需重新挂入 D 挡才能起步，且起步后车辆不会自动激活 ACC。

### ⚠ 警告

- ACC 无法处理对向来车。
- 自车距离前方车辆或行人过近时，ACC 可能无法正确识别目标。
- 在弯道上进行跟车巡航时，车辆可能会跟随错误的目标，导致车辆未按预期车速行驶或行驶方向偏移。驾驶员应专注驾驶，当发现跟车错误时及时正确控制车辆。
- 切勿过度依赖跟车巡航功能的速度调节和跟车时距调节来保持准确、安全的跟车距离，以免发生碰撞。驾驶员有责任确定并始终保持安全的跟车距离。
- 切勿依赖 ACC 来确定适宜的最小跟车距离。驾驶员应根据交通和道路状况，始终保持在与前车的安全距离范围内驾驶。
- 在车辆停车待行期间向前推动巡航控制拨杆、按下方向盘**巡航按钮**或用力踩下制动踏板后松开会导致车辆退出 ACC，可能导致车辆因急速突然向前行驶，进而引发事故。
- 驾驶员应始终保持警惕，密切注意周围各种危险情形，必要时及时人工干预或接管车辆，确保安全驾驶。违反上述操作会影响您的安全驾驶，可能会引发事故，甚至导致财产损失、人身伤亡。

### ① 提示

无论是否激活 ACC 等 ADS 功能，自车都会在停车时间超过 5min 后自动从 D 挡切换为 P 挡并开启电子驻车制动（EPB）功能。

### 减速避障

检测到前方出现车辆、行人、两轮车等典型障碍物时，ACC 会辅助驾驶员控制车辆减速避障甚至停车让行，以降低碰撞风险。

### ⚠ 警告

- ACC 不属于碰撞告警或碰撞规避系统。
- ACC 无法处理柱子、石墩等所有障碍物，驾驶员仍需时刻观察前方路况，必要时及时控制车速或施加制动。
- 切勿过度依赖 ACC 对车辆进行充分减速来避免碰撞。驾驶员仍需时刻观察前方路况，必要时及时施加制动。
- 当前方存在可能发生碰撞风险的目标时，自车可能无法避免碰撞，特别是前方为静止目标或自车速度高于 80km/h 时。
- ACC 不能取代防撞预警、防撞制动等主动安全辅助功能。强烈建议您始终开启防撞预警、防撞制动等各项主动安全辅助功能。
- 驾驶员应始终保持警惕，密切注意周围各种危险情形，必要时及时人工干预或接管车辆，确保安全驾驶。违反上述操作会影响您的安全驾驶，可能会引发事故，甚至导致财产损失、人身伤亡。

### 弯道限速

检测到弯道时，ACC 会辅助驾驶员控制车辆适当减速，从而降低风险。

### ⚠ 警告

- ACC 无法处理急弯、连续弯道等复杂弯道，驾驶员仍需时刻观察前方路况，必要时及时控制车速或施加制动。
- 驾驶员应始终保持警惕，密切注意周围各种危险情形，必要时及时人工干预或接管车辆，确保安全驾驶。违反上述操作会影响您的安全驾驶，可能会引发事故，甚至导致财产损失、人身伤亡。

1

2

3

4

5

6

7

8

9

10

11

12

13











14

目标车速图标含义

图标	显示状态	含义	说明
	点亮	ACC 可用，但未激活	满足 ACC 条件时显示
	闪烁	ACC (或 LCC、NCA) 已激活，驾驶员正在加速干预	
	点亮	ACC 已激活，正在使用中	—
	闪烁	ACC 激活失败	显示数秒后消失
	点亮，底部“+”号闪烁	设定的目标车速低于当前的道路限速	显示数秒后消失
	点亮，底部“-”号闪烁	设定的目标车速高于当前的道路限速	显示数秒后消失
	闪烁	ACC (或 LCC、NCA) 已激活，设定的目标车速低于当前的道路限速，且驾驶员正在加速干预	显示数秒后消失
	闪烁	ACC (或 LCC、NCA) 已激活，	显示数秒后消失



图标	显示状态	含义	说明
		设定的目标车速高于当前的道路限速，且驾驶员正在加速干预	

提示

-  与  或  同时出现时，分别表示 LCC (请参阅页码 136) 或 NCA 已激活 (请参阅页码 146)。
- 驾驶员可以在仪表屏上显示 、、 或  时长按巡航拨杆，将目标车速一键调为道路限速。
- 当仪表屏上的 、 或  动态闪烁时，表示驾驶员正在加速干预，此时驾驶员可以手动调节巡航的目标车速，但车辆的实时速度完全取决于加速干预情况，调节后的目标车速要待驾驶员停止加速干预后才会生效。

激活 ACC

在仪表屏上显示  时，长按方向盘上的**巡航按键**，或向后拉动一次巡航控制拨杆，即可激活 ACC。

1. 确保仪表显示屏上正在显示 。  
车辆处于 AVH (自动驻车) 状态且前方存在其他车辆时，仪表屏也可能显示 
2. 通过以下任一方式激活 ACC。
  - 长按方向盘上的**巡航按键**。



\*画面仅供参考，请以产品实际为准

- 向后快速拉动一次巡航控制拨杆。





\*画面仅供参考，请以产品实际为准

激活成功后，仪表显示屏上的目标车速图标显示为(N)，伴有提示音。

### ① 提示

激活 ACC 时的目标车速初始值取决于激活 ACC 时的车辆实时车速，如下表所示。

激活 ACC 时的实时车速	初始目标车速
> 130km/h	130km/h
30km/h~130km/h	当前实时车速
< 30km/h	30km/h

### ⚠ 警告

- 激活 ACC 功能时，车辆可能无法立即进入稳定的 ACC 状态。驾驶员应全程手握方向盘，确保车辆安全行驶在当前车道内，并高度关注车辆驾驶情况，必要时及时采取安全措施。
- 激活 ACC 功能时，驾驶员应保证车辆周边安全，避免过度依赖系统。例如，当自车距离前方车辆过近时，车辆可能无法正确识别目标，驾驶员应目视检查判断，并及时应对。
- 驾驶员应始终保持警惕，密切注意周围各种危险情形，必要时及时人工干预或接管车辆，确保安全驾驶。违反上述操作会影响您的安全驾驶，可能会引发事故，甚至导致财产损失、人身伤亡。

## 调节目标车速

激活 ACC（或 LCC、NCA）后，向上或向下拨动巡航控制拨杆，可以调节目标车速。可调节的目标车速范围为 5km/h~130km/h。

- 向上拨动一次巡航控制拨杆，目标车速增加 5km/h；在道路限速 > 当前目标车速时向上拨动巡航控制拨杆并保持不动，目标车速直接调节为道路限速。
- 向下拨动一次巡航控制拨杆，目标车速减少 5km/h；在道路限速 < 当前目标车速时向下拨动巡航控制拨杆并保持不动，目标车速直接调节为道路限速。
- 踩加速踏板至实时车速 **不高于 60km/h** 后，直接松开加速踏板，目标车速调节为加速后的实时车速。
- 踩加速踏板至实时车速 **60km/h 以上**后，向上拨动一次巡航控制拨杆并松开加速踏板，目标车速调节为加速后的实时车速。



\*画面仅供参考，请以产品实际为准

仪表显示屏(N)中会显示新设置的目标速度。车辆可能需要花费约数秒时间逐步调整到目标车速，具体取决于调整的速度差值和实际交通情况。

### ⚠ 警告

- ACC 可能无法立即将车速降低到期望的数值。切勿过度依赖定速巡航来充分降低车速。
- 切勿依赖 ACC 来确定适宜的限制车速或行驶车速。驾驶员应根据交通和道路状况，始终保持在安全车速范围内驾驶。
- ACC 无法基于路况和驾驶条件自动调节行驶速度。驾驶员需时刻注意车辆周围环境，确定当前速度是否合理并相应调整。
- 驾驶员应根据当地的交通法律法规和实际道路状况来设置目标车速，并在情况变化时及时调节，始终确保安全驾驶。
- 在加速干预期间调节的目标车速不会立即生效，车辆的实时速度完全取决于加速干预情况。驾驶员应确定当前速度是否合理并相应调整。

**警告**

- 切勿过度依赖 ACC 功能的速度调节和跟车时距调节来保持准确、安全的跟车距离，以免发生碰撞。驾驶员有责任确定并始终保持安全的跟车距离。
- 驾驶员应始终保持警惕，密切注意周围各种危险情形，必要时及时人工干预或接管车辆，确保安全驾驶。违反上述操作会影响您的安全驾驶，可能会引发事故，甚至导致财产损失、人身伤亡。

**提示**

- 道路限速大幅度变化时，仪表屏上可能显示驾驶员可以如何快速调节目标车速的提示。
- 尝试以 5 km/h 的差值调节目标车速时（向上或向下拨动一次巡航控制拨杆），若当前目标车速不是 5 的倍数，则目标车速会调节到最近的 5 的整数倍车速。  
例如，假设当前目标车速为 63 km/h，则尝试向上以 5 km/h 的差值调节目标车速后，目标车速增加到 65 km/h；向下调节则目标车速减少为 60 km/h。
- 尝试直接将目标车速调节为道路限速时（长拨巡航控制拨杆），若不满足直接调节为道路限速的条件，则该操作的作用等同于向相同方向以 5 km/h 的差值调节目标车速。

**调节跟车时距**

任意时刻旋转巡航控制拨杆尾部的旋钮，可以调节跟车时距。调节后的跟车时距档位会保存到驾驶员帐号中，作为下次跟车巡航时的默认跟车时距。

- 向前旋转巡航拨杆尾部的旋钮开关，增加跟车时距。
- 向后旋转巡航拨杆尾部的旋钮开关，减少跟车时距。



\*画面仅供参考，请以产品实际为准

调节跟车时距时，仪表显示屏左侧会显示调节到的跟车时距档位，该信息会在显示数秒后消失。



\*画面仅供参考，请以产品实际为准

**警告**

- 切勿依赖 ACC 来确定适宜的最小跟车距离。驾驶员应根据交通和道路状况，始终保持在与前车的安全距离范围内驾驶。
- 切勿过度依赖 ACC 功能的速度调节和跟车时距调节来保持准确、安全的跟车距离，以免发生碰撞。驾驶员有责任确定并始终保持安全的跟车距离。
- 在车辆停车待行期间向前推动巡航控制拨杆、按下方向盘**巡航按钮**或用力踩下制动踏板后松开会导致车辆退出 ACC，可能导致车辆因急速突然向前行驶，进而引发事故。
- 驾驶员应始终保持警惕，密切注意周围各种危险情形，必要时及时人工干预或接管车辆，确保安全驾驶。违反上述操作会影响您的安全驾驶，可能会引发事故，甚至导致财产损失、人身伤亡。

**提示**

调节跟车时距档位为 1 挡后，车辆会在车速 <30 km/h 且路况拥堵时进入拥堵跟车模式，请参阅拥堵跟车（请参阅页码 128）。

**拥堵跟车**

激活 ACC（或 LCC、NCA）后，车辆可以在跟车时距档位为 1 挡时自动开启拥堵跟车。驾驶员也可以根据仪表屏提示手动调小跟车时距来开启拥堵跟车。

**开启拥堵跟车**

您可以通过以下任一方法，开启拥堵跟车功能：

- 将跟车时距调为 1 挡，自动开启拥堵跟车功能。随后车辆会在满足拥堵跟车条件时自动进入拥堵跟车模式。



进入拥堵跟车模式时，仪表屏上会显示“已开启拥堵跟车”的提示。该提示会在显示数秒后消失。



\*画面仅供参考，请以产品实际为准

- 在仪表屏上显示“减时距以开启拥堵跟车”时向后旋转巡航控制拨杆尾部的旋钮，开启拥堵跟车。

开启成功后，仪表屏左侧显示跟车时距挡位为1挡。该信息会在显示数秒后消失。

当车速 > 35 km/h 或道路拥堵程度减轻至不满足拥堵跟车条件时，车辆会自动退出拥堵跟车模式。退出时，仪表屏无任何提示。

## 关闭拥堵跟车

您可以通过以下任一方法，关闭拥堵跟车功能：

- 退出 ACC（或 LCC、NCA）。
- 调节跟车时距挡位为非 1 挡。

### 警告

- ACC 无法处理对向来车。
- 自车距离前方车辆或行人过近时，ACC 可能无法正确识别目标。
- 切勿过度依赖跟车拥堵模式来保持准确、安全的跟车距离，以免发生碰撞。驾驶员有责任确定并始终保持安全的跟车距离。
- 在车辆停车待行期间向前推动巡航控制拨杆、按下方向盘“巡航按钮”或用力踩下制动踏板后松开会导致车辆退出 ACC，可能导致车辆因急速突然向前行驶，进而引发事故。
- 驾驶员应始终保持警惕，密切注意周围各种危险情形，必要时及时人工干预或接管车辆，确保安全驾驶。违反上述操作会影响您的安全驾驶，可能会引发事故，甚至导致财产损失、人身伤亡。

## 干预加速踏板

正常巡航过程中踩加速踏板即可干预加速踏板。在目标车速 < 60 km/h 时干预加速踏板必

然会改变目标车速；在目标车速  $\geq 60$  km/h 时干预加速踏板，可能改变目标车速，也可能仅临时提高实时车速。

## 干预加速踏板的作用

干预加速踏板可能改变目标车速，也可能仅临时提高实时车速，具体取决于干预加速踏板前的目标车速、干预加速踏板后是否向上拨动一次巡航控制拨杆等因素。

- 干预加速踏板前的目标车速 < 60 km/h，驾驶员干预加速踏板至实时车速不高于 60 km/h 后直接松开加速踏板，或干预加速踏板至实时车速 60 km/h 以上后向上拨动一次巡航控制拨杆并松开加速踏板：目标车速 = 加速后的实时车速。
- 干预加速踏板前的目标车速 < 60 km/h，驾驶员干预加速踏板至实时车速 60 km/h 以上后直接松开加速踏板：目标车速 = 60 km/h。
- 干预加速踏板前的目标车速  $\geq 60$  km/h，驾驶员干预加速踏板至想要达到的临时速度后直接松开加速踏板：目标车速不变。即仅临时提高实时车速。
- 干预加速踏板前的目标车速  $\geq 60$  km/h，驾驶员干预加速踏板至想要调节到的理想目标车速后向上拨动一次巡航控制拨杆并松开加速踏板：目标车速 = 加速后的实时车速。

### 提示

- 加速到车速超过 135 km/h 或持续干预加速踏板超过规定时长会导致 ACC 自动退出，请注意仪表屏提示，及时终止干预加速踏板或立即人工接管车辆。
- 干预加速踏板期间，车辆的目标车速可调节但不生效，即车辆的实时速度完全取决于干预加速踏板情况，与目标车速无关。如在干预加速踏板期间调节了车速，则新的目标车速需在驾驶员停止干预加速踏板后才会生效。

## 操作方法

车辆正常巡航过程中，踩加速踏板即可干预加速踏板。

干预加速踏板期间，系统不再辅助驾驶员控制车速，仪表显示屏上 ACC 图标灰色  闪烁，伴有弹窗、提示音和语音提示。



\*画面仅供参考，请以产品实际为准

长时间干预加速踏板会导致仪表盘和声音提示逐步升级，若干预加速踏板超过规定时长或加速到车速超过 135 km/h 会导致 ACC 自动退出。自动退出 ACC 前，系统会发出连续告警音，并升级弹窗和语音提示。此时，您应立即轻踩刹车，人工接管车辆。

若您始终未人工接管，则系统提示会升级为“请立即接管”并自动退出 ACC。

### 警告

- 驾驶员干预加速踏板会抑制防撞制动功能，可能增加碰撞风险。
- 在驾驶员干预加速踏板期间，车辆速度完全由驾驶员控制，ACC 不再辅助驾驶员控制车辆速度，也无法减速。
- 在干预加速踏板期间调节的目标车速不会立即生效，车辆的实时速度完全取决于干预加速踏板情况。驾驶员应确定当前速度是否合理并相应调整。
- 无意触碰加速踏板或物品掉落下压加速踏板等场景也会导致系统进入干预加速踏板的状态。请留心系统提示，若发生误触发干预加速踏板的情形，请及时纠正并主动控制车辆，确保安全驾驶。
- 驾驶员应始终保持警惕，密切注意周围各种危险情形，必要时及时人工干预或接管车辆，确保安全驾驶。违反上述操作会影响您的安全驾驶，可能会引发事故，甚至导致财产损失、人身伤亡。

### 提示

- 干预加速踏板时，可以根据加速到的实时车速、结合向上拨动一次巡航控制拨杆等操作来调节目标车速。

### 提示

- 干预加速踏板时，仪表显示屏上显示动态闪烁的 、 或 ，此时驾驶员可以手动调节巡航的目标车速，但车辆的实时速度完全取决于干预加速踏板的情况，调节后的目标车速要待驾驶员停止干预加速踏板后才会生效。

## 退出 ACC

ACC 功能会在下列情况下退出：

- 驾驶员短按方向盘上的“巡航按钮”。
- 驾驶员长按方向盘上的“巡航按钮”。
- 驾驶员向前推动一次巡航控制拨杆。
- 驾驶员在行驶中轻踩制动踏板。
- 驾驶员在车辆跟停时用力踩下制动踏板。
- 驾驶员切换挡位为 P 挡。
- 驾驶员干预加速踏板超过规定时长或至车速高于 135 km/h。
- 其他不满足 ACC 条件的情况（请参阅页码 130）。

### 警告

车辆随时可能因遇急弯、车速过快等不满足 ACC 条件的场景或其他不可预见的原因而自动退出 ACC。驾驶员应始终保持警惕，密切注意周围各种危险情形，必要时及时人工干预或接管车辆，确保安全驾驶。违反上述操作会影响您的安全驾驶，可能会引发事故，甚至导致财产损失、人身伤亡。

## ACC 局限性

ACC 是一项辅助功能，无法应对所有交通，天气和道路状况。遇到（但不限于）以下场景时，ACC 及其相关功能可能不当工作或退出。

- 车辆驶入或驶出急弯，或行驶在急弯道上。
- 车辆行驶在结冰/雨雪覆盖等湿滑路面或其他不宜匀速行驶的道路上。
- 车速高于 135km/h。
- 驾驶员未坐稳或未系好安全带。
- 车辆外后视镜未处于正确展开状态。
- 车辆任一车门或前后盖未关闭（或发生故障）。

- 车辆胎压异常或安全气囊异常。
- 前风挡雨刮高速刮刷。
- 车辆处于以下任一状态：非 D 挡、正在制动、激活陡坡缓降系统或上坡起步辅助功能、发生碰撞、已下电。
- 车辆底盘、制动系统、牵引力控制系统、车身电子稳定系统发生故障或需要维修。
- ADS 通用局限性中提到的场景。
- ADS 发生故障或需要维修。

### ⚠ 警告

除上述局限性外，ACC 还可能出现如下不符合预期的行为。

- 对不存在或不在所行驶车道上的车辆或物体做出反应，造成车辆不必要或不当减速。
- 由于车辆重载、车辆处于坡道等原因无法提供足够的速度控制，导致下坡时实际车速超过目标车速或道路限速。
- ACC 无法探测识别到所有障碍物，造成车辆无法及时减速或刹停避障。例如，ACC 无法探测识别翻倒的车辆、柱子、石墩、前车驶离后突然出现在前车前方的静止或行驶缓慢的车辆或障碍物等。
- 请谨慎在路况多变或可能有行人、非机动车出现的复杂路段使用 ACC。
- 切勿在有急弯的曲折道路、恶劣天气（如大雨、大雪、浓雾等）或道路情况不佳（如结冰或湿滑等）时使用 ACC。
- ACC 可能在急弯、车速过快等不满足 ACC 条件的场景自动退出，驾驶员应始终专注驾驶，注意车辆周围环境并安全驾驶，必要时及时响应。
- 驾驶员应始终保持警惕，密切注意周围各种危险情形，必要时及时人工干预或接管车辆，确保安全驾驶。违反上述操作会影响您的安全驾驶，可能会引发事故，甚至导致财产损失、人身伤亡。

1

2

3

4

5

6

7

8

9

10

11

12

13

14

## 车道巡航辅助 (LCC)

### LCC 功能介绍

车道巡航辅助 (LCC) 通过雷达、摄像头等传感器检测车辆前方行驶环境, 在此基础上辅助驾驶员控制车辆的行驶方向和速度, 使车辆在 ACC 功能的基础上保持在当前车道内行驶。LCC 支持交通信号灯识别、道内避障、拨杆变道等功能。使用 LCC 时, 驾驶员应始终保持手握方向盘, 注意仪表屏提示、声音提示, 做好随时干预或接管车辆的准备, 确保车辆正确、安全行驶。驾驶员脱手超过规定时长会触发脱手提醒。

#### 提示

- 使用 LCC 前, 您需先通过 LCC 安全考试, 请参阅通过 ADS 考试 (请参阅页码 119)。
- LCC 仅支持识别显示机动车交通信号灯, 但不会对机动车交通信号灯的信号做出反应, 无法根据机动车交通信号灯信息辅助驾驶员控制车辆减速停车或转弯。
- 使用 LCC 时, 安全辅助中的车道偏离预警、车道保持辅助和红绿灯提醒功能不生效 (无论对应的功能开关是否开启)。
- 若您使用“华为智驾”应用导航且导航路线中包含 NCA 路段, 则激活 LCC 后, 车辆可能会随实际交通情况在 LCC 和 NCA 间自动升降级。

### City LCC 和 Highway LCC

LCC 适用于车道线清晰、路况良好的道路。根据适用场景的不同, LCC 分为高速车道巡航辅助 (Highway LCC) 和城区车道巡航辅助 (City LCC)。前者适用于高速公路 (不含收费站) 和城市快速路, 后者适用于除城市快速路外的一般城市道路。

驾驶员应充分了解, LCC 仅支持识别显示机动车交通信号灯, 但不能在红绿灯、路口或斑马线处辅助控制车辆减速、刹停或转向。使用 LCC (尤其是 City LCC) 时, 可能频繁遇到多种危险或意外场景, 例如:

- 有行人、骑行者等突然从视觉盲区中窜出。
- 相邻大车侵入自车道、他车强行加塞、抢道甚至逆行。
- 多车道汇入、拥堵变道。

- 遇到异型车(车外悬挂物、装载的钢筋水泥管等)。
- 道路施工、改道、豁口、窄路、新旧道路标识重叠。
- 超大路口、非对齐路口等异型路口。
- 路口拥堵或人、车在路口随意穿行。
- 环岛。

驾驶员应密切观察周围环境并提前判断风险, 必要时及时人工干预或接管车辆。例如, 车辆因道路拥堵、机动车/非机动车混行、道路占用等因素停滞不前时, 建议驾驶员临时干预行车方向或速度, 提高通行效率。

#### 提示

在中控屏进入 **华为智驾 >  服务订阅**, 可以查看车辆订阅的具体 ADS 功能包及其包含的 LCC 功能。

### 智能巡航

LCC 在 ACC 功能的基础上辅助驾驶员控制车辆, 保持车辆在当前车道中央区域行驶, 行驶过程中支持定速巡航、跟车巡航等全部 ACC 功能, 支持调节目标车速、跟车时距等全部 ACC 操作。



\*画面仅供参考, 请以产品实际为准

当经过可通过的狭窄路段时, LCC 会适当降低车速, 以降低安全风险; 当遇到从辅路到主路等必须并道的场景时, LCC 会辅助驾驶员控制车辆并道汇入。

#### 警告

- 请驾驶员务必始终双手握住方向盘, 并观察道路和周围环境, 随时准备迅速接管车辆, 采取纠正措施。
- 切勿过度依赖 LCC 来维持车辆在车道内行驶。在弯道等场景, 车辆仍可能出现压线或偏离车道中央区域的情况, 驾驶员需确保车辆行驶在正确的路线上。

**警告**

- 切勿依赖 LCC 来确定适宜的行驶车速。驾驶员应根据交通和道路状况，始终保持在安全车速范围内驾驶。
- 切勿依赖 LCC 来确定适宜的最小跟车距离。驾驶员应根据交通和道路状况，始终保持在与前车的安全距离范围内驾驶。
- 在车辆停车待行期间向前推动巡航控制拨杆、按下方向盘“巡航按钮”或用力踩下制动踏板后松开会导致车辆退出 LCC，可能导致车辆因怠速突然向前行驶，进而引发事故。
- 在驾驶员加速干预期间，车辆速度完全由驾驶员控制，LCC 不再辅助驾驶员控制车辆速度，也无法减速。
- 驾驶员应始终保持警惕，密切注意周围各种危险情形，必要时及时人工干预或接管车辆，确保安全驾驶。违反上述操作会影响您的安全驾驶，可能会引发事故，甚至导致财产损失、人身伤亡。

**智驾意图提示**

为了增加驾驶员对 LCC 过程中车辆意图的理解，系统会在车辆进行减速、刹停、变道等行为了时，在仪表屏上通过 3D 画面元素和文字提示来向驾驶员传达车辆的智驾意图。

下图以车辆意图减速刹停为例，说明智驾意图相关的画面和文字元素。



\*画面仅供参考，请以产品实际为准

序号	元素含义	说明
1	避让目标	前车意图避让的风险目标，黄色或红色高亮显示。黄色目标风险较低，红色目标风险较高。
2	刹停位置	前车意图刹停的位置。该位置随前车、障碍物、交通信号等因素实时变化。

3	减速路段	前车意图持续明显减速的路段。该路段随车速、跟车时距、障碍物、他车等因素实时变化。
4	意图说明	关于车辆意图的实时文字提示。帮助驾驶员更好地理解、预测前车行为。

**交通信号灯识别（2D 显示）**

LCC 利用地图和摄像头获得标准机动车交通信号灯指示信息，并在仪表屏上 2D 显示。可识别的机动车交通信号灯包含球形灯、箭头灯和倒计时灯，可识别的信息包括信号灯的颜色、箭头方向（如有）和倒计时（如有）。



\*画面仅供参考，请以产品实际为准

LCC 仅支持识别显示机动车交通信号灯，不会对机动车交通信号灯的信号做出反应，不会辅助驾驶员控制车辆减速、刹停或转向。

**警告**

- 路口交通情况复杂，请驾驶员务必时刻关注仪表屏提示、声音提示和周围环境，必要时及时接管，确保安全驾驶。
- LCC 识别的机动车交通信号灯信息并非始终准确，切勿过度依赖 LCC 识别的机动车交通信号灯信息驾驶。机动车交通信号灯位置变化、数量增加或减少、发生故障等原因，均可能导致 LCC 识别错误。
- LCC 仅支持识别显示机动车交通信号灯，不会对机动车交通信号灯的信号做出反应。请驾驶员务必提前观察机动车交通信号灯指示，必要时停车等待或控制车辆转向。
- 驾驶员应始终保持警惕，密切注意周围各种危险情形，必要时及时人工干预或接管车辆，确保安全驾驶。违反上述操作会影响您的安全驾驶，可能会引发事故，甚至导致财产损失、人身伤亡。

**路口通行**

LCC 仅支持识别显示机动车交通信号灯，不会对机动车交通信号灯的信号做出反应，不会因



为路口的机动车交通信号灯为红灯而减速、刹停或起步、转向。

LCC 仅支持尽力而为地辅助驾驶员控制车辆沿标准路口直行或驶入分叉路口的某一侧。在经过简单的标准直行路口或分叉路口时，若驾驶员不人工干预车辆行驶方向，车辆可能继续直行通过路口；即将到达匝道口等分叉路口时，仪表盘可能会弹出分叉路口提醒，以告知驾驶员车辆即将驶入的道路。如需转弯、掉头或停车，驾驶员应提前人工干预或接管，确保车辆安全、适宜地通过路口。

• 标准路口直行

通过两端车道线对齐的标准直行路口时，若驾驶员不人工干预，车辆会默认继续使用 LCC，直线行驶通过路口，进入对侧相应车道内行驶；若通过路口时车辆正在跟车巡航，则自车会继续跟随前方车辆，直行通过路口。

若遇到两端车道线非对齐路口等复杂路口时，若驾驶员不及时人工干预，车辆可能会自动退出 LCC。

• 分叉路口提醒和通行

经过匝道口等分叉路口时，LCC 可能辅助驾驶员控制车辆驶入分叉道路的某一侧。因此，在即将到达分叉路口时，仪表盘可能会弹出 LCC 将靠左侧或右侧行驶的分叉路口提醒，以告知驾驶员车辆即将行驶的方向。

当分叉路口提醒显示的行驶方向和驾驶员的期望不符时，驾驶员可以通过轻拨转向灯拨杆来切换行驶方向，以驶入分叉道路的另一侧。



\*画面仅供参考，请以产品实际为准

▲ 警告

- 切勿依赖 LCC 来通过路口。经过路口时，请驾驶员务必时刻关注仪表显示屏提示、声音提示仪表显示屏提示、声音提示和周围环境，必要时及时接管。
- LCC 仅支持识别显示机动车交通信号灯，不会对机动车交通信号灯的信号做出反应。请驾驶员务必提前观察机动车交通信号灯指示，必要时停车等待或控制车辆转向。

▲ 警告

- LCC 仅支持直行通过两端车道线对齐的标准路口，切勿依赖 LCC 通过复杂路口或汇入场景，例如非对齐路口、超长路口、异型路口等。
- 分叉路口提醒仅支持常见一变二路口，不支持超大路口、非对齐路口、左转路口、右转路口等场景。
- 驾驶员应始终保持警惕，密切注意周围各种危险情形，必要时及时人工干预或接管车辆，确保安全驾驶。违反上述操作会影响您的安全驾驶，可能会引发事故，甚至导致财产损失、人身伤亡。

拨杆变道

使用 LCC 且满足拨杆变道条件时，驾驶员无需转动方向盘，仅重拨转向灯拨杆即可操控车辆驶入相邻车道。拨杆变道可用于路口分道汇入。



\*画面仅供参考，请以产品实际为准

LCC 辅助驾驶员控制车辆执行拨杆变道的条件为：

- 车辆正在使用 LCC，且自车车速不高于 130km/h。
- 自车可以清晰地检测到目标车道线。
- 当前车道与目标车道的中间车道线为虚线，或中间车道线为双线且靠近自车一侧的为虚线。
- 存在实时变道空间，没有其他车辆干扰自车变道。

驾驶员在目测确认满足上述变道条件，可以合法、安全、恰当地变道后，应及时拨动转向灯拨杆，以避免因拨杆过晚、系统响应时间不足导致无法变道，详细信息请参（请参阅页码 137）。

变道时，请务必注意仪表屏提示、声音提示和周围环境，并随时做好人工干预或接管车辆的准备。

**▲ 警告**

- 切勿过度依赖拨杆变道来确定行驶路线。拨杆变道可能因实时车流过于繁忙等原因而变道失败，也可能因车道线误检而导致变道错误。
- 驾驶员有责任确定变道是否合法、安全、恰当。因此，在开始变道前，务必检查盲区、车道线和周围环境，确认驶入目标车道合法、安全、恰当。
- 车辆可能错误地识别车道线类型。务必在确认好车道线类型后再发起拨杆变道，避免违反交通规则。
- 若变道时经过虚线变实线或实线变虚线的路段，车辆可能在接近虚实线交界处压到实线。
- 切勿在以下场景使用拨杆变道：结冰、湿滑或崎岖不平的道路；有急转弯的连续弯路、有新旧车道线交替或车道线磨损严重的道路；天气恶劣（例如大雨、大雪、浓雾等）。
- 驾驶员应始终保持警惕，密切注意周围各种危险情形，必要时及时人工干预或接管车辆，确保安全驾驶。违反上述操作会影响您的安全驾驶，可能会引发事故，甚至导致财产损失、人身伤亡。

**障碍物和风险避让**

LCC 会在以下场景时辅助驾驶员控制车辆临时偏离车道中央区域行驶：

- 避让障碍物：自车道内存在锥桶、静止车辆等静止障碍物时，自车会尝试在本车道内绕过障碍物行驶或小幅占用相邻车道绕过障碍物行驶，绕过障碍物后再回到车道中央区域行驶。
- 避让大车风险：相邻车道存在离自车过近的货车等大型车辆，存在潜在的碰撞风险时，自车会在接近该车辆时偏向车道内远离大车的一侧行驶，从而避让该车辆，降低风险。

如果无法通过上述方式避让，则车辆会在本车道减速至刹停，并点亮危险报警灯。

**▲ 警告**

- 切勿过度依赖 LCC 来躲避风险或避免碰撞。驾驶员仍需时刻观察前方路况，必要时及时采取安全措施。

**▲ 警告**

- LCC 不能取代防撞预警、防撞制动等主动安全辅助功能。强烈建议您始终开启防撞制动等各项主动安全辅助功能（请参阅页码 162）。
- 驾驶员应始终保持警惕，密切注意周围各种危险情形，必要时及时人工干预或接管车辆，确保安全驾驶。违反上述操作会影响您的安全驾驶，可能会引发事故，甚至导致财产损失、人身伤亡。

**风险限速**

检测到中小雨天气、路边停车、相邻大车等风险场景时，LCC 会辅助驾驶员控制车辆适当减速，从而降低风险。

**▲ 警告**

- LCC 无法识别所有风险场景，驾驶员仍需时刻观察前方路况，必要时及时控制车速或施加制动。
- 驾驶员应始终保持警惕，密切注意周围各种危险情形，必要时及时人工干预或接管车辆，确保安全驾驶。违反上述操作会影响您的安全驾驶，可能会引发事故，甚至导致财产损失、人身伤亡。

**脱手检测**

使用 LCC 时，系统会对驾驶员是否手握方向盘进行持续检测，并在检测到驾驶员持续脱手达到规定时长时发出提醒。此时，驾驶员需立即重新手握方向盘，解除脱手提醒，否则脱手提醒会逐步升级，直至自动退出 LCC。

随着驾驶员持续脱手的时长增加，仪表屏显示的提示会逐步升级，提示升级后伴有不同的提示音。

- 请手握方向盘提示（随显示时长增强，增强后伴有提示音）



\*画面仅供参考，请以产品实际为准

表示驾驶员持续脱手达到规定时长，触发脱手提醒。此时，驾驶员应及时双手握住方向盘来



解除提醒。解除提醒后，驾驶员应保持手握方向盘，专心驾驶。

若驾驶员在仪表屏显示**请手握方向盘**提示后规定时长内仍未重新手握方向盘，则该提醒会升级显示效果并伴有提示音，加强对驾驶员的提示。

• **请立即接管提示**（伴有连续提示音）



\*画面仅供参考，请以产品实际为准

表示驾驶员持续脱手达到规定的最大时长，LCC 会自动退出。此时，驾驶员应立即控制车辆的行驶方向和速度，人工接管车辆（请参阅页码 138）。

驾驶员人工接管后，车辆会自动退出 LCC，且接下来车辆会限制 LCC 或 NCA 的使用：在一次行程中，车辆会在**首次**因驾驶员长时间脱手导致人工接管后，禁用 LCC/NCA 数分钟；若重新激活 LCC 后，车辆**再次**因驾驶员脱手导致人工接管，则本次行程会彻底禁用 LCC/NCA。驾驶员可通过停车挂 P 挡后重新起步、开始新的行程来解除该禁用限制。

**警告**

- 切勿过度依赖系统发出的接管提醒来判断和决定接管的时机。驾驶员应始终专注驾驶，注意仪表屏提示、声音提示和周围环境并安全驾驶，必要时及时接管。
- 驾驶员有责任遵守交通法律法规的规定，确保安全驾驶。请主动全程双手握住方向盘，勿将脱手提醒用作保证驾驶安全的措施。关于安全驾驶的更多信息（请参阅页码 162）。
- 驾驶员应始终保持警惕，密切注意周围各种危险情形，必要时及时人工干预或接管车辆，确保安全驾驶。违反上述操作会影响您的安全驾驶，可能会引发事故，甚至导致财产损失、人身伤亡。

**提示**

- 因驾驶员长时间脱手导致车辆发出“**请立即接管**”提示后，如果驾驶员没有及时接管，自车会自动退出 LCC，并在本车道减速至刹停、点亮危险报警灯。
- 在平直道路上，系统可能无法检测到驾驶员正在手握方向盘，因而误报脱手提醒。
- 如果开启了疲劳监测或分神监测开关（请参阅页码 113），则系统会在车内摄像头监测到您处于疲劳驾驶（如闭眼、打瞌睡）或分神驾驶（如长时间未关注路面）时，通过语音和仪表屏进行安全提醒。如果您未及时采取纠正措施，疲劳提醒或分神提醒也会升级。

**LCC 图标含义**

图标	显示状态	含义	说明
	点亮	LCC 可用，但未激活	满足 LCC 条件时显示
	闪烁	LCC 已暂停（LCC 不再辅助驾驶员控制车辆方向）	驾驶员应及时人工干预或接管
	点亮	LCC 已激活，正在使用中	—
	闪烁	LCC 激活失败	显示数秒后消失



**提示**

LCC 激活后，界面上也会同时显示 （其中的数字表示目标车速，以实际显示值为准），参见 ACC 简介（请参阅页码 124）。

**激活 LCC**

在仪表显示屏上显示 时，短按方向盘上的**巡航按键**，或向后快速拉动两次巡航拨杆，即可激活 LCC。

1. 确保您已登录授权帐号并已通过 LCC 安全考试，请参阅通过 ADS 考试（请参阅页码 119）。

2. 驾驶车辆行驶，直至仪表显示屏上显示。  
车辆处于 AVH（自动驻车）状态且前方存在其他车辆时，仪表屏也可能显示.
3. 通过以下任一方式激活 LCC。
  - 短按方向盘上的**巡航按键**。



\*画面仅供参考，请以产品实际为准

- 向后快速拉动两次巡航控制拨杆。



\*画面仅供参考，请以产品实际为准

激活成功后，仪表显示屏上的 LCC 图标显示为, 伴有提示音。目标车速在(N)中显示，其初始值取值参见激活 ACC（请参阅页码 126）。

### 警告

- 激活 LCC 功能时，车辆可能无法立即进入稳定的 LCC 状态。驾驶员应全程手握方向盘，确保车辆安全行驶在当前车道内，并高度关注车辆驾驶情况，必要时及时采取安全措施。
- 激活 LCC 功能时，驾驶员应保证车辆周边安全，避免过度依赖系统。例如，当自车距离前方车辆过近时，车辆可能无法正确识别目标，驾驶员应目视检查判断，并及时应对。
- 驾驶员应始终保持警惕，密切注意周围各种危险情形，必要时及时人工干预或接管车辆，确保安全驾驶。违反上述操作会影响您的安全驾驶，可能会引发事故，甚至导致财产损失、人身伤亡。

### 提示

- 请在车辆稳定运行后（方向盘回正、车头摆正、车辆处于车道中央区域且车辆未进行大幅转弯）再尝试激活 LCC。
- 两次拨动巡航拨杆的时间间隔过短可能导致激活失败。可以增加两次拨动巡航拨杆的时间间隔重试。
- 车辆行驶在路口可能导致 LCC 激活失败。可以驶过路口，进入稳定车道后重试。

### 拨杆变道

目测确认可以合法、安全、恰当地变道后，驾驶员无需转动方向盘，仅向想要变道的方向重拨转向灯拨杆即可操控车辆驶入相邻车道。使用拨杆变道时，请务必注意仪表显示屏提示、声音提示和周围环境，并随时做好人工干预或接管车辆的准备。

1. 确保满足拨杆变道的条件：正在使用 LCC、车道线清晰、中间车道线为虚线（或中间车道线为双线且靠近自车一侧的为虚线）、存在足够变道空间且自车车速不高于 130km/h。
2. 观察交通环境，确保存在实时变道空间，没有其他车辆干扰自车变道。
3. 向变道方向重拨转向灯拨杆，发起拨杆变道。

变道时，仪表显示屏上目标车道和车道线会蓝色高亮，车辆的目标位置显示为白色矩形框。



\*画面仅供参考，请以产品实际为准

4. 在车辆变道过程中，注意观察仪表显示屏、声音提示和周围环境，随时做好人工干预或接管车辆的准备，确保安全驾驶。
5. 如需要，发起拨杆变道后，驾驶员可以如下择机取消变道或发起反方向的拨杆变道。

操作时机	操作方法	作用
车辆开始执行变道之前	反向轻拨转向灯拨杆	取消变道
	反向重拨转向灯拨杆	发起反方向的拨杆变道
车辆开始执行变道后、车头已经（或即刻会）越过中间车道线之前	反向拨动转向灯拨杆（轻拨、重拨均可）	取消变道

车头已经（或即刻会）越过中间车道线之后，驾驶员将无法通过操控转向灯拨杆来取消拨杆变道。

### 警告

- 拨杆变道是一项驾驶辅助功能，无法应对所有交通，天气和道路状况。切勿在以下场景使用拨杆变道：结冰、湿滑或崎岖不平的道路；有急转弯的连续弯路、有新旧车道线交替或车道线磨损严重的道路；天气恶劣（例如大雨、大雪、浓雾等）。
- 驾驶员有责任确定变道是否合法、安全、恰当。因此，在开始拨杆变道前，务必检查盲区、车道线和周围环境，确认驶入目标车道安全、合法、恰当。
- 车辆可能错误地识别车道线类型。务必在确认好车道线类型后再发起拨杆变道，避免违反交通规则。
- 如果变道时经过虚线变实线或实线变虚线的路段，车辆可能在接近虚实线交界处压到实线。
- 切勿过度依赖拨杆变道来确定行驶路线。拨杆变道可能因实时车流过于繁忙等原因而变道失败，也可能因车道线误检而导致变道错误。
- 驾驶员应始终保持警惕，密切注意周围各种危险情形，必要时及时人工干预或接管车辆，确保安全驾驶。违反上述操作会影响您的安全驾驶，可能会引发事故，甚至导致财产损失、人身伤亡。

### 提示

- 如要使用拨杆变道，驾驶员应在判断可以合法、安全、恰当地变道后，及时拨动转向灯拨杆，以避免因拨杆过晚、系统响应时间不足而导致无法变道。
- 除驾驶员主动取消外，变道过程也可能因旁车插入等原因受阻或取消，例如如果始终不满足变道条件，导致无法执行变道，则自车会在等待超时后取消变道；如果在执行变道的过程中，出现突发情况导致自车无法继续变道，则自车会尝试返回原车道。
- 车辆变道受阻时，仪表显示屏上原蓝色高亮的目标车道和车道线会变为红色高亮。

### 干预和接管

使用 LCC 的过程中，驾驶员可以根据实际交通情况进行转向干预、加速干预或接管

#### 转向干预

在经过路口、需要变道等场景时，驾驶员可以在使用 LCC 的过程中主动转动方向盘来临时控制车辆的行驶方向。

干预方向盘期间，系统不再辅助驾驶员控制行车方向，仪表屏上自车蓝色车道线消失，LCC

图标变为灰色  闪烁，伴有弹窗、提示音和语音提示。



\*画面仅供参考，请以产品实际为准

干预方向盘后，请确保车辆已在车道中央行驶、LCC 已恢复后，再尝试停止转向干预方向盘。

长时间干预方向盘会导致仪表屏和声音提示逐步升级，若干预方向盘超过规定时长会导致 LCC 自动退出。自动退出 LCC 前，系统会发出连续告警音，并升级弹窗和语音提示。此时，您应立即轻踩刹车，人工接管车辆。

若您始终未人工接管，则系统提示会升级为“请立即接管”并自动退出 LCC。

**警告**

- 干预方向盘时，请时刻注意行车速度及周边环境，确保安全驾驶。
- 在驾驶员干预方向盘期间，车辆行驶方向完全由驾驶员控制，ADS 不再辅助驾驶员控制车辆行驶方向。
- 无意触碰方向盘、物体卡压方向盘等场景也会导致系统进入干预方向盘的状态。请留心系统提示，若发生误触发干预方向盘的情形，请及时纠正并主动控制车辆，确保安全驾驶
- 驾驶员应始终保持警惕，密切注意周围各种危险情形，必要时及时人工干预或接管车辆，确保安全驾驶。违反上述操作会影响您的安全驾驶，可能会引发事故，甚至导致财产损失、人身伤亡。

**提示**

- 驾驶员同时干预方向盘和加速踏板时，仪表屏上自车蓝色车道线消失，仪表屏上同时显示动态闪烁的Ⓝ和Ⓞ。
- 在车辆发出“请小心驾驶”、“请接管”或“请立即接管”提示时转动方向盘会接管车辆（而非干预方向盘），参见后文“驾驶员接管”。
- 驾驶员结束干预方向盘后，如果实时交通情况不满足 LCC 条件，车辆也会自动退出 LCC。

**干预加速踏板**

在临时超车、想调节目标车速等场景时，驾驶员可以在使用 LCC 的过程中主动踩加速踏板控制车辆行驶速度。

干预加速踏板期间，系统不再辅助驾驶员控制车速，仪表屏上自车蓝色车道线闪烁，ACC 图标灰色Ⓞ闪烁，伴有弹窗、提示音和语音提示。



\*画面仅供参考，请以产品实际为准

长时间干预加速踏板会导致仪表屏和声音提示逐步升级，若干预加速踏板超过规定时长或加速到车速超过 135 km/h 会导致 LCC 自动退出。自动退出 LCC 前，系统会发出连续告警音，并升级弹窗和语音提示。此时，您应立即轻踩刹车，人工接管车辆。

若您始终未人工接管，则系统提示会升级为“请立即接管”并自动退出 LCC。

**警告**

- 干预加速踏板时，请时刻注意行车方向及周边环境，确保安全驾驶。
- 在驾驶员干预加速踏板期间，车辆行驶速度完全由驾驶员控制，ADS 不再辅助驾驶员控制车辆速度。
- 无意触碰加速踏板或物品掉落压加速踏板等场景也会导致系统进入干预加速踏板的状态。请留心系统提示，若发生误触发干预加速踏板的情形，请及时纠正并主动控制车辆，确保安全驾驶。
- 驾驶员应始终保持警惕，密切注意周围各种危险情形，必要时及时人工干预或接管车辆，确保安全驾驶。违反上述操作会影响您的安全驾驶，可能会引发事故，甚至导致财产损失、人身伤亡。

**提示**

- 驾驶员同时干预方向盘和加速踏板时，仪表屏上自车蓝色车道线消失，仪表屏上同时显示动态闪烁的Ⓝ和Ⓞ。
- 在车辆发出“请小心驾驶”、“请接管”或“请立即接管”提示时踩加速踏板会接管车辆（而非干预加速踏板），参见后文“驾驶员接管”。

**驾驶员接管**

使用 LCC 过程中，驾驶员可以随时接管车辆。当系统发出“请小心驾驶”或“请接管”提示时，建议驾驶员必要时及时人工接管；当系统发出“请立即接管”提示时，驾驶员应立即人工接管。

- 当仪表显示屏上显示“请小心驾驶”或“请接管”弹窗提示时，表示遇到了急弯、碰撞风险等系统可能无法处理的复杂场景。此时，建议驾驶员主动判断风险并准备人工接管，避免出现车辆随后自动退出 LCC 而驾驶员无法及时接管的情况。



\*画面仅供参考，请以产品实际为准

- 当仪表盘上显示“请立即接管”提示（伴有大红方向盘和连续提示音）时，表示车辆会自动退出 LCC。此时，驾驶员应立即接管车辆，控制车辆的行驶速度和方向，确保安全驾驶。



\*画面仅供参考，请以产品实际为准

可选的接管方式包括踩制动踏板、踩加速踏板或转动方向盘，驾驶员可以根据实际路况和驾驶经验选择任意一种方式。接管成功后，仪表显示屏上的“请小心驾驶”或“请立即接管”提示会消失。

### 警告

- 系统发出接管提醒后，驾驶员应立即接管，确保安全驾驶。
- 踩制动踏板或加速踏板接管时，请同时控制方向盘，以免车辆失控。仅转动方向盘接管存在接管无效的可能。
- 如果驾驶员转动方向盘后，仪表显示屏上仍然显示“请小心驾驶”或“请立即接管”提示，则驾驶员需及时更换接管方式，采用踩制动踏板或加速踏板的方式接管，确保安全驾驶。
- 切勿过度依赖系统发出的接管提醒来判断和决定接管的时机。系统无法保证在出现故障或紧急情况时，能提前或及时发出接管提醒。
- 请驾驶员始终专注驾驶，务必注意仪表显示屏提示、声音提示和周围环境，并随时准备采取安全措施，必要时及时接管。

### 警告

- 驾驶员应始终保持警惕，密切注意周围各种危险情形，必要时及时人工干预或接管车辆，确保安全驾驶。违反上述操作会影响您的安全驾驶，可能会引发事故，甚至导致财产损失、人身伤亡。

### 提示

- 在部分场景下，系统会在仪表显示屏显示“请小心驾驶”弹窗的同时辅助驾驶员控制车辆减速停车，车辆会在减速至规定差值或刹停时点亮危险报警灯。
- 车辆开始减速后转动方向盘接管可能仅接管行车方向（而不能接管速度）。

### 使用建议

遇到（但不限于）以下场景时，建议驾驶员主动干预或接管车辆，确保安全驾驶，以免引发事故，甚至导致财产损失、人身伤亡。

- 红灯路口、斑马线等 LCC 无法辅助控制车辆减速、刹停或起步、转向的路段。
- 前方出现可能无法被 ADS 识别的目标，例如石块儿、树木、小动物等小型障碍物。
- 他车非正常驾驶行为，例如前车急刹、侧方车辆强行加塞或快速切入、前方遇到静止车辆等。
- 高风险场景，例如急弯、前方存在行人/骑行者/三轮车、道路施工、前方发生道路事故、前方存在工程车/洒水车等道路作业异型车等。

### 退出 LCC

LCC 功能会在下列情况下退出：

- 驾驶员短按方向盘上的“巡航按键”。
- 驾驶员长按方向盘上的“巡航按键”。
- 驾驶员向前推动一次巡航控制拨杆。
- 驾驶员在行驶中轻踩制动踏板。
- 驾驶员在车辆跟停时用力踩下制动踏板。
- 驾驶员切换挡位为 P 挡。
- 驾驶员干预加速踏板超过规定时长或至车速高于 135km/h。
- 驾驶员干预方向盘超过规定时长。



- 驾驶员在脱手超时等场景时接管车辆（转向盘、踩制动踏板或踩加速踏板）请参阅干预与接管（请参阅页码 138）。
- 其他不满足 LCC 条件的情况，请参阅 LCC 局限性（请参阅页码 141）。

### ▲ 警告

随时可能因遇急弯、车速过快、车道线不清晰等不满足 LCC 条件的场景或其他不可预见的原因而自动退出 LCC。驾驶员应始终保持警惕，密切关注周围各种危险情形，必要时及时人工干预或接管车辆，确保安全驾驶。违反上述操作会影响您的安全驾驶，可能会引发事故，甚至导致财产损毁、人身伤亡。

## LCC 局限性

LCC 是一项驾驶辅助功能，无法应对所有交通，天气和道路状况。遇到（但不限于）以下场景时，LCC 及其相关功能可能不工作或退出。

- ACC 局限性中提到的场景（请参阅页码 130）。
- 车道线模糊，例如车道标线过度磨损。
- 车道线混乱，例如新旧标线重叠、因道路施工临时调整。
- 车道线迅速变化，例如车道分叉、横穿或合并。
- 车道过宽。
- 车辆偏离车道中央区域。
- 驾驶员双手脱离方向盘超过规定时长。
- ADS 通用局限性中提到的场景（请参阅页码 122）。
- ADS 发生故障或需要维修。

### ▲ 警告

- 切勿在有急弯的曲折道路、恶劣天气（如大雨、大雪、浓雾等）或道路情况不佳（如结冰或湿滑等）时使用 LCC。
- 请谨慎在路况多变或可能有行人、非机动车出现的复杂路段使用 LCC。

### ▲ 警告

- 驾驶员应始终保持警惕，密切关注周围各种危险情形，必要时及时人工干预或接管车辆，确保安全驾驶。违反上述操作会影响您的安全驾驶，可能会引发事故，甚至导致财产损毁、人身伤亡。

1

2

3

4

5

6

7

8

9

10

11

12

13

14

## 智驾领航辅助（NCA）

### NCA 功能介绍

智驾领航辅助（NCA）通过雷达、摄像头等传感器检测车辆前方行驶环境，并通过组合定位等传感器确定自车位置，在此基础上辅助驾驶员控制车辆在 NCA 路段上按照导航路线向目的地行驶，并具备根据机动车交通信号灯信息辅助控制车辆通过常规路口、智能变道、智能限速等功能。使用 NCA 时，驾驶员应始终保持手握方向盘，注意仪表盘和声音提示，做好随时干预或接管车辆的准备，确保车辆正确、安全行驶。驾驶员脱手超过规定时长会触发脱手提醒。

#### 提示

- 使用 NCA 前，您需先通过 NCA 安全考试，请参阅通过 ADS 考试（请参阅页码 119）。
- 激活 NCA 后，车辆会在不满足 NCA 条件但满足 LCC 条件（例如驶离 NCA 路段）时自动降级到 LCC，并可以在再次满足 NCA 条件时，自动升级到 NCA。
- 使用 NCA 时，安全辅助中的车道偏离预警、车道保持辅助和红绿灯提醒功能不生效（无论对应的功能开关是否开启）。
- 若您使用“华为智驾”应用导航且导航路线中包含 NCA 路段，则激活 LCC 后，车辆可能会在驶入 NCA 路段后自动升级到 NCA。
- LCC 和 NCA 都支持在仪表盘上显示识别到的机动车交通信号灯指示信息，但显示的策略不同：LCC 显示可识别到的所有交通信号灯，而 NCA 只显示 1 或 2 盏控制自车行驶方向的交通信号灯（默认仅显示当前车道的 1 盏，在车道前方为左转待行区时同时显示左转灯和直行灯）。

### City NCA 和 Highway NCA

NCA 适用于车辆正常联网、使用“华为智驾”应用导航的 NCA 路段。根据适用场景的不同，NCA 分为高速智驾领航辅助（Highway NCA）和城区智驾领航辅助（City NCA）。前者适用于高速公路（不含收费站）和城市快速路，后者适用于除城市快速路外的一般城市道路。

驾驶员应密切观察周围环境并提前判断风险，必要时及时人工干预或接管车辆。

#### 提示

- 当前版本不支持 City NCA 功能。
- 在中控屏进入**华为智驾**>**辅助驾驶**>**服务订阅**，可以查看车辆订阅的具体 ADS 功能包及其包含的 NCA 功能。

### 智能巡航

NCA 会辅助驾驶员控制车辆按导航路线向目的地行驶，行驶过程中支持保持车辆在当前车道中央区域巡航等全部 LCC 功能，支持调节目标车速、调节跟车时距、拨杆变道等全部 LCC 操作。



\*画面仅供参考，请以产品实际为准

即将驶离 NCA 路段或到达终点时，车辆会优先从 NCA 自动降级到 LCC，无法降级到 LCC 则降级到 ACC 或退出。

发生自动降级或退出时，仪表显示屏上会显示相应的提示，驾驶员应注意相关提示并及时响应，必要时及时人工干预或接管车辆，确保驾驶安全。

#### 警告

- 请驾驶员务必始终双手握住方向盘，并观察道路及周围交通状况，随时准备迅速接管车辆，采取纠正措施。
- NCA 不能取代防撞预警、防撞制动等主动安全辅助功能。强烈建议您始终开启防撞制动等各项主动安全辅助功能，请参阅（请参阅页码 162）。
- 在车辆停车待行期间向前推动巡航控制拨杆、按下方向盘“巡航按钮”或踩下制动踏板后松开会导致车辆退出 NCA，可能导致车辆因急速突然向前行驶，进而引发事故。
- “华为智驾”应用提供的信息并非始终准确。请驾驶员务必时刻关注路况，当发现地图显示数据与现实情况不一致时及时主动接管，确保安全驾驶。
- 切勿过度依赖 NCA 对车辆进行充分减速来避免碰撞。



**警告**

- 切勿过度依赖 NCA 来确定行驶路线（例如，当车道超宽时，NCA 可能辅助驾驶员控制车辆在车道中央区域行驶，存在与对向车辆碰撞的风险）。驾驶员应根据交通和道路状况，及时调整行驶路线。
- 切勿依赖 NCA 来确定适宜的限制车速或行驶车速。驾驶员应根据交通和道路状况，始终保持在安全车速范围内驾驶。
- 切勿依赖 NCA 来确定适宜的最小跟车距离。驾驶员应根据交通和道路状况，始终保持在与前车的安全距离范围内驾驶。
- 驾驶员应始终保持警惕，密切注意周围各种危险情形，必要时及时人工干预或接管车辆，确保安全驾驶。违反上述操作会影响您的安全驾驶，可能会引发事故，甚至导致财产损失、人身伤亡。

**智能变道**

智能变道可以根据实时交通情况和导航路线辅助驾驶员控制车辆变道，从而快速、准确地到达目的地。常见的智能变道场景包括：因前车阻碍而无法在当前车道按目标车速行驶时发起超车变道、因导航要求在匝道口汇入或汇出高速公路等场景时发起导航变道、因本车道前方存在锥桶等静止障碍物而发起避障变道等。



\*画面仅供参考，请以产品实际为准

满足智能变道条件时，仪表显示屏会显示变道提醒（伴有提示音），车辆同时打开相应方向的转向灯。此时，驾驶员应检查判断当前是否可以合法、安全、恰当地变道，进而确认或取消变道，请参阅智能变道（请参阅页码 146）。车辆变道过程中，驾驶员应注意观察仪表提示、声音提示和周围环境，随时做好人工干预或接管车辆的准备，确保安全驾驶。智能变道完成后，车辆会自动熄灭相应方向的转向灯。

您可以按您的个人驾驶习惯设置智能变道参数，请参阅设置 NCA 参数（请参阅页码 145），具体包括：

- 变道确认：**除从辅路汇入主路、因前方存在成排锥桶而不得不变道等必须变道的场景外，其余智能变道是否需要先经过您的确认，再发起变道。可以设置为**始终确认**或**无需确认**。
- 变道偏好：**选择您喜欢的变道风格，可以设置为**柔和**、**标准**或**敏捷**。

<b>柔和</b>	整体变道风格平缓舒适，且不会发起超车变道。
<b>标准</b>	整体变道风格平缓舒适，且仅支持在前车明显阻碍自车行驶时发起超车变道。
<b>敏捷</b>	整体变道风格灵敏快捷，且支持在前车阻碍自车行驶时尽快发起超车变道。

**警告**

- 切勿过度依赖智能变道来确定行驶路线。例如，智能变道可能因需在短距离内连续变道而实时车流过于繁忙等原因变道失败，进而导致车辆偏航；或在遇道路施工只能压实线变道、道路拥堵导致车辆无法提前变道、变道时位于在虚线变实线的交界路段等场景时，车辆可能在变道时压到实线。
- 在开始变道前，务必检查盲区、车道线和周围环境，确认驶入目标车道合法、安全、恰当。
- 变道前及变道过程中，驾驶员需要时刻手握方向盘。
- 驾驶员应始终保持警惕，密切注意周围各种危险情形，必要时及时人工干预或接管车辆，确保安全驾驶。违反上述操作会影响您的安全驾驶，可能会引发事故，甚至导致财产损失、人身伤亡。

**提示**

若车辆在执行变道后因变道空间不足、变道超时等原因无法进入目标车道，则车辆会发出接管提醒，此时驾驶员应立即接管。若驾驶员没有及时接管，车辆会减速至刹停、点亮危险报警灯，并退出 NCA。

**智能限速**

智能限速可以在道路限速改变时辅助您智能调节目标车速。智能限速开启时，仪表显示屏上

的目标车速图标显示为 ，N 为目标车速，以仪表显示屏实际显示为准。



\*画面仅供参考，请以产品实际为准

智能限速开启时，系统会结合道路限速和经验速度来调节目标车速，新的目标车速可能为“理想速度”（“道路限速 + 偏移量”）或“经验速度”。

“理想速度”中的偏移量可以根据个人驾驶风格自定义，请参阅设置 NCA 参数（请参阅页码 145）。其中**目标车速偏移方式**取值为**固定值**和**百分比**两种。

- **固定值**：偏移量与道路限速无关，所有道路使用相同的固定值。
- **百分比**：偏移量为相对于道路限速的百分比值，道路限速不同则偏移量不同。

经验速度是根据地图数据、历史车流经验数据和周围实时车流速度得到的推荐速度，例如在周围车流速度明显高于道路限速时，经验速度可智能调节为车流速度，以使自车保持和周围车流相近的速度。

智能限速会在满足条件时自动开启，您也可以人工开启或关闭智能限速，请参阅智能限速（请参阅页码 147）。

### 警告

- “华为智驾”应用提供的道路限速并非始终准确，可能导致车辆采用错误的（高于或低于真实道路限速的）道路限速行驶。请驾驶员务必时刻关注道路限速，必要时调整车辆速度，确保安全驾驶。
- 驾驶员应始终注意车辆周围环境并安全驾驶。例如，在匝道等道路限速过低的场景，车辆的目标车速可能会高于道路限速，驾驶员应确保车辆以安全适宜的速度行驶。
- 切勿过度依赖智能调速来确定目标车速。驾驶员应遵守当地的交通法律法规规定，根据实际道路状态设置目标车速，确保车辆始终在安全车速范围内行驶。

### 警告

- 驾驶员应始终保持警惕，密切注意周围各种危险情形，必要时及时人工干预或接管车辆，确保安全驾驶。违反上述操作会影响您的安全驾驶，可能会引发事故，甚至导致财产损失、人身伤亡。

### 提示

- 您应充分了解，将“目标车速偏移方式”设置为正数可能导致车辆的目标车速超过道路限速，请严格遵守交通法律法规。
- 匝道时，智能限速使用的常见经验速度值为 60km/h。

### 脱手检测

与 LCC 类似，使用 NCA 时，系统会对驾驶员是否手握方向盘进行持续检测，并在检测到驾驶员持续脱手达到规定时长时发出提醒，驾驶员需及时双手握住方向盘，解除脱手提醒。详情请参阅 LCC 简介中的**脱手检测**部分（请参阅页码 132）。



\*画面仅供参考，请以产品实际为准

### 警告

- 切勿过度依赖系统发出的接管提醒来判断和决定接管的时机。驾驶员应始终专注驾驶，注意仪表盘提示、声音提示和周围环境并安全驾驶，必要时及时接管。
- 驾驶员有责任遵守交通法律法规的规定，确保安全驾驶。请主动全程双手握住方向盘，勿将脱手提醒用作保证驾驶安全的措施。关于安全驾驶的更多信息，请参考“驾驶安全”章节（请参阅页码 31）。
- 驾驶员应始终保持警惕，密切注意周围各种危险情形，必要时及时人工干预或接管车辆，确保安全驾驶。违反上述操作会影响您的安全驾驶，可能会引发事故，甚至导致财产损失、人身伤亡。

## NCA 图标含义

图标	显示状态	含义	说明
	点亮	NCA 可用, 但未激活	满足 NCA 条件时显示
	闪烁	NCA 已暂停 (NCA 不再辅助驾驶员控制车辆方向)	驾驶员应及时人工干预或接管
	点亮	NCA 已激活, 正在使用中	—
	闪烁	NCA 激活失败	显示数秒后消失
	点亮	智能限速开启	(请参阅页码 147)
	闪烁	智能限速开启 (但未生效), 且驾驶员正在加速干预	(请参阅页码 147)
	点亮	智能限速关闭	(请参阅页码 147)

### 提示

- NCA 激活后, 其目标车速在仪表显示屏的 或 中显示 (其中的数字表示目标车速, 以实际显示值为准)。具体显示样式取决于是否开启了智能限速 (请参阅页码 147)。

### 提示

当仪表盘上显示动态闪烁的 时, 表示驾驶员正在踩加速踏板进行加速干预, 且智能限速已开启 (但未生效)。此时, 车辆的实时速度完全取决于加速干预情况, 与目标车速无关。新的目标车速要待驾驶员停止加速干预后才会生效。

## 设置 NCA 参数

在中控屏进入 **华为智驾 > 辅助驾驶 > 智驾辅助**, 设置智能变道和智能限速参数。NCA 默认参数依次为“无需确认”、“标准”、“固定值”、“0 km/h”。

- 确保您已登录授权帐号, 并已通过 NCA 安全考试, 请参阅通过 ADS 考试 (请参阅页码 119)。
- 在中控屏进入 **华为智驾 > 辅助驾驶 > 智驾辅助**。
- 设置智能变道参数, 包括是否需要变道确认、变道偏好。



- 设置智能限速参数, 包括目标车速偏移方式和偏移量。



\*画面仅供参考, 请以产品实际为准

目标车速偏移方式和偏移量用于计算智能限速时的理想车速。

**提示**

- 您应充分了解，将目标车速偏移量设置为正数可能导致车辆的目标车速超过道路限速。请严格遵守交通法律法规。
- 使用 NCA 时，如果调节目标车速时途经通过目标车速偏移量定义的理想车速，则目标车速会优先调节到理想车速。

例如，假设当前目标车速、道路限速、目标车速偏移量分别为 55 km/h、60 km/h、4 km/h（固定值），则当您连续四次尝试以 5 km/h 的差值调节目标车速时，调节到的目标车速将依次为 60 km/h、64 km/h（理想车速）、65 km/h、70 km/h。

**激活 NCA**

在“华为智驾”应用上设置路线后，按导航行驶至 NCA 路段，在仪表显示屏上显示  时，短按方向盘上的巡航按钮，或向后快速拉动两次巡航拨杆，即可激活 NCA。

1. 确保您已登录授权帐号，并已通过 NCA 安全考试（请参阅页码 119）。
2. 在中控屏上进入“华为智驾”应用，规划导航路线后按导航行驶，直至仪表显示屏上显示 .

车辆处于 AVH（自动驻车）状态且前方存在其他车辆时，仪表屏也可能显示 .

“华为智驾”应用的地图数据不区分 NCA 路段与非 NCA 路段。规划路线时，地图上暂无 NCA 路段相关显示。请根据仪表显示屏上是否显示  来判断是否进入了 NCA 路段。

3. 通过以下任一方式激活 NCA。
  - 短按方向盘上的“巡航按键”。





\*画面仅供参考，请以产品实际为准

- 向后快速拉动两次巡航控制拨杆。



\*画面仅供参考，请以产品实际为准

激活成功后，仪表显示屏上的 NCA 图标显示为 , 伴有提示音。目标车速在  中显示、其初始值的取值（请参阅页码 126）。

**警告**

- 激活 NCA 功能时，车辆可能无法立即进入稳定的 NCA 状态。驾驶员应全程手握方向盘，确保车辆安全行驶在当前车道内，并高度关注车辆驾驶情况，必要时及时采取安全措施。
- 激活 NCA 功能时，驾驶员应保证车辆周边安全，避免过度依赖系统。例如，当自车距离前方车辆过近时，车辆可能无法正确识别目标，驾驶员应目视检查判断，并及时应对。
- 驾驶员应始终保持警惕，密切注意周围各种危险情形，必要时及时人工干预或接管车辆，确保安全驾驶。违反上述操作会影响您的安全驾驶，可能会引发事故，甚至导致财产损失、人身伤亡。

**提示**

- 请在车辆稳定运行后（方向盘回正、车头摆正、车辆处于车道中央区域且车辆未进行大幅转弯）再尝试激活 NCA。
- 如果激活 NCA 时的实时车速  $\geq$  道路限速，则智能限速同时自动开启，请参阅智能限速（请参阅页码 147）。
- 两次拨动巡航控制拨杆的时间间隔过短可能导致激活失败。可以增加两次拨动巡航控制拨杆的时间间隔重试。

**智能变道**

如您将“变道确认”参数设置为始终确认，则在车辆发出变道确认请求时，您需及时确认变道，否则车辆可能因您未及时确认而减速刹停。

1. 确保当前正在使用 NCA，且在激活 NCA 前已根据个人偏好设置好智能变道参数（请参阅页码 145）。

2. 如将“变道确认”参数设置为始终确认，则当仪表显示屏显示“请确认变道”时，按仪表显示屏提示方向拨动转向灯拨杆，确认变道。

如将“变道确认”参数设置为无需确认，则仪表显示屏不会提示向某一方向拨动转向灯拨杆，驾驶员无需确认。



\*画面仅供参考，请以产品实际为准

3. 在车辆变道过程中，注意观察仪表显示屏提示、声音提示和周围环境，随时做好人工干预或接管车辆的准备，确保安全驾驶。

变道时，仪表显示屏上目标车道和车道线会蓝色高亮，车辆的目标位置显示为白色矩形框。



\*画面仅供参考，请以产品实际为准

4. 确认变道之后，驾驶员可以如下择机取消变道或发起反方向的拨杆变道。

操作时机	操作方法	作用
车辆开始执行变道之前	反向轻拨转向灯拨杆	取消变道
	反向重拨转向灯拨杆	发起反方向的拨杆变道
车辆开始执行变道后、车头已经（或即刻会）越过中间车道线之前	反向拨动转向灯拨杆（轻拨、重拨均可）	取消变道

车头已经（或即刻会）越过中间车道线之后，驾驶员将无法通过操控转向灯拨杆来取消拨杆变道。

### 警告

- 智能变道是一项驾驶辅助功能，无法应对所有交通，天气和道路状况。
- 切勿过度依赖智能变道来确定行驶路线。例如，智能变道可能因需在短距离内连续变道而实时车流过于繁忙等原因变道失败，进而导致车辆偏航；或在遇道路施工只能压实线变道、道路拥堵导致车辆无法提前变道、变道时位于在虚线变实线的交界路段等场景时，车辆可能在变道时压到实线。
- 在开始变道前，务必检查盲区、车道线和周围环境，确认驶入目标车道合法、安全、恰当。
- 变道前及变道过程中，驾驶员需要时刻手握方向盘。
- 将“变道确认”参数设置为始终确认时，驾驶员应在车辆发出变道确认请求时及时确认，否则车辆可能在当前车道减速刹停。
- 驾驶员应始终保持警惕，密切关注周围各种危险情形，必要时及时人工干预或接管车辆，确保安全驾驶。违反上述操作会影响您的安全驾驶，可能会引发事故，甚至导致财产损失损毁、人身伤亡。

### 提示



- 除驾驶员主动取消外，变道过程也可能因旁车插入等原因受阻或取消，例如如果始终不满足变道条件，导致无法执行变道，则自车会在等待超时后取消变道；如果在执行变道的过程中，出现突发情况导致自车无法继续变道，则自车会尝试返回原车道。
- 车辆变道受阻时，仪表显示屏上原蓝色高亮的目标车道和车道线会变为红色高亮。

### 智能限速

您可以根据仪表显示屏上的目标车速图标样式，判断当前是否开启了智能限速，并按需开启或关闭智能限速。

- 确保当前正在使用 NCA。
- 通过目标车速图标样式，判断当前是否开启了智能限速。



图标	含义	说明
	智能限速开启	智能限速可能自动开启，参阅文末提示。
	智能限速开启（但未生效），驾驶员正在加速干预	车辆的实时速度完全取决于加速干预情况，与目标车速无关。待驾驶员停止加速干预后，新的目标车速才会生效。
	智能限速关闭	—

3. 根据实际交通情况和个人使用偏好，开启或关闭智能限速。

- **开启智能限速：**调节目标车速，直至新的目标车速  $\geq$  道路限速。
- **关闭智能限速：**调节目标车速，直至新的目标车速  $<$  道路限速。

### ⚠ 警告

- “华为智驾”应用提供的道路限速并非始终准确，可能导致车辆采用错误的（不同于真实道路限速的）道路限速行驶。请您务必时刻关注道路限速，必要时调整车辆速度，确保安全驾驶。
- 您应始终注意车辆周围环境并安全驾驶。例如，在匝道等道路限速过低的场景，车辆的目标车速可能会高于道路限速，驾驶员应确保车辆以安全适宜的速度行驶。
- 切勿过度依赖智能限速来确定目标车速。您应遵守当地的交通法律法规规定，根据实际道路状态设置目标车速，确保车辆始终在安全车速范围内行驶。
- 驾驶员加速干预时，车辆的实时速度完全取决于加速干预情况，与智能限速的目标车速无关。驾驶员应确定当前速度是否合理并相应调整。
- 驾驶员应始终保持警惕，密切注意周围各种危险情形，必要时及时人工干预或接管车辆，确保安全驾驶。违反上述操作会影响您的安全驾驶，可能会引发事故，甚至导致财产损失、人身伤亡。

### 📌 提示

- 以下两种场景时，智能限速会自动开启，无需您人工操作：激活 NCA 时的实时车速  $\geq$  道路限速，则激活 NCA 时会自动激活智能限速；或道路限速改变，导致车辆的实时车速  $\geq$  新的道路限速，则智能限速自动开启。
- 驾驶员手动调节 NCA 的目标车速的方法请参阅调节目标车速（请参阅页码 127）。

### 干预与接管

NCA 的驾驶员干预、接管的处理方式与 LCC 一致，期间仪表显示也类似 LCC 的方式（LCC 显示元素相应替换为 NCA 显示元素）（请参阅页码 148）。

遇到（但不限于）以下场景时，建议驾驶员主动干预或接管车辆，确保安全驾驶，以免引发事故，甚至导致财产损失、人身伤亡。

- 地图显示与实际路况明显不一致。
- 车辆即将到达目的地。
- 车辆即将驶出 NCA 路段，例如即将驶入收费站。
- 前方出现可能无法被系统识别的目标，例如石块儿、树木、小动物等小型障碍物。
- 他车非正常驾驶行为，例如前车急刹、侧方车辆强行加塞或快速切入、前方遇到静止车辆等。
- 高风险场景，例如急弯、前方存在行人/骑行者/三轮车、道路施工、前方发生道路事故、前方存在工程车/洒水车等道路作业异型车等。

### 退出 NCA

NCA 功能会在下列情况下退出：

- 车辆即将到达目的地。
- 驾驶员变更导航路线，且新路线不满足 NCA 条件。
- 驾驶员退出导航（或导航异常自动退出）。
- 驾驶员短按方向盘上的“巡航按钮”。
- 驾驶员长按方向盘上的“巡航按钮”。
- 驾驶员向前推动一次巡航控制拨杆。
- 驾驶员在行驶中轻踩制动踏板。
- 驾驶员在车辆跟停时用力踩下制动踏板。

- 驾驶员换挡位为 P 挡。
- 驾驶员干预加速踏板超过规定时长或至车速高于 135 km/h。
- 驾驶员干预方向盘超过规定时长。
- 驾驶员在脱手超时等场景时接管车辆（转向盘、踩制动踏板或踩加速踏板），请参阅干预和接管（请参阅页码 148）。
- 其他不满足 NCA 条件的情况，参阅 NCA 局限性（请参阅页码 149）。

### ⚠ 警告

车辆随时可能因遇急弯、车速过快等不满足 NCA 条件的场景或其他不可预见的原因而自动退出 NCA。驾驶员应始终保持警惕，密切关注周围各种危险情形，必要时及时人工干预或接管车辆，确保安全驾驶。违反上述操作会影响您的安全驾驶，可能会引发事故，甚至导致财产损毁、人身伤亡。

### ① 提示

在车辆发出“请小心驾驶”或“请立即接管”提示后，驾驶员应立即接管车辆，请参阅干预和接管（请参阅页码 148）。

## NCA 局限性

NCA 是一项驾驶辅助功能，无法应对所有交通，天气和道路状况。遇到（但不限于）以下场景时，NCA 及其相关功能可能不工作或退出。

- ACC 限制与错误中提到的场景。
- 车辆定位不准。
- 地图导航的数据与现实环境不符。
- 驾驶员异常操作（例如，在变道确认时，长时间保持向变道的反方向拨动转向灯拨杆可能导致车辆退出 ADS）。
- 驾驶员双手脱离方向盘超过规定时长。
- ADS 通用局限性中提到的场景（请参阅页码 122）。
- ADS 发生故障或需要维修。

### ⚠ 警告

• 请谨慎在路况多变或可能有行人、非机动车出现的复杂路段使用 NCA。

### ⚠ 警告

- 切勿在急弯、恶劣天气（如大雨、大雪、浓雾等）或道路情况不佳（如结冰或湿滑等）时使用 NCA。
- 驾驶员应始终保持警惕，密切关注周围各种危险情形，必要时及时人工干预或接管车辆，确保安全驾驶。违反上述操作会影响您的安全驾驶，可能会引发事故，甚至导致财产损毁、人身伤亡。

### ① 提示

- 由于卫星状况、天气情况（例如冰、雨、雪等）、道路情况（例如道路施工）、交通状况（例如交通拥堵）等因素影响，车辆定位可能不准。
- 由于车辆的“华为智驾”应用未及时更新到最新版本，或道路建设、城市环境发展等难以预测的客观因素的影响，地图数据可能会与现实环境不符。



## 泊车辅助

在本章中，您可了解泊车辅助的使用及注意事项，请仔细阅读本部分。

## 倒车辅助

倒车辅助主要是在倒车或泊车时遇障碍物，发出告警提醒驾驶员。

### 倒车影像

车辆倒车时，中控屏上的倒车影像界面会显示白色的动态辅助线，用于表示车辆的运动方向及幅度，如下图所示。

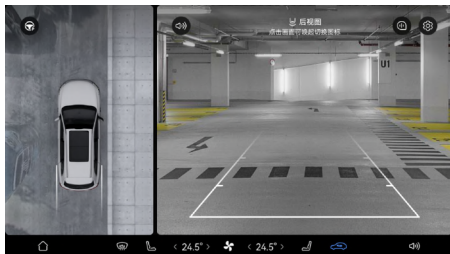

\*画面仅供参考，请以产品实际为准

### 遇障碍物告警提醒

车辆在倒车、泊车、窄道行驶过程中遇到障碍物时，泊车雷达会根据监测到的车辆与障碍物距离，在中控屏上和仪表显示屏上进行视觉提示，同时配以提示音提醒用户注意驾驶安全。

- 仪表显示屏显示：包括车辆俯视图和障碍物告警曲线。
- 中控屏图像显示：包括文字提示、障碍物告警曲线、车辆与障碍物最短距离，如下图所示。点触中控屏右侧影像中的, 可开启或关闭障碍物告警提示音。点触“后视图”，可打开多视角图标切换栏，具体包括：2D 和 3D 切换、左右视图、轮毂图等多视角切换图标，详细参考 360° 全景环视 2D 影像图示（请参阅页码 152）。

#### ① 提示

关闭障碍物告警提示音后，当重启中控屏（请参阅页码 273），障碍物告警提示音会自动开启。

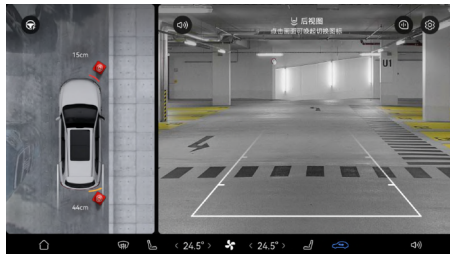

\*画面仅供参考，请以产品实际为准

车辆与障碍物不同距离所对应的障碍物告警曲线颜色和告警声如下表所示。

车辆与障碍物的距离范围	障碍物告警曲线颜色	告警声
非常近	红色	长鸣
较近	橙色	快速间隙告警声
较远但存在碰撞风险	绿色	间隙告警声

### 局限性

- 请勿过度依赖障碍物警报提醒功能，驾驶员在驾驶或泊车过程中应始终保持警惕，密切注意周围各种危险情形，必要时及时进行制动，确保安全，否则可能会引发事故，甚至导致严重伤亡。
- 倒车辅助使用的摄像头分布于外后视镜、车身表面的多个位置，当车外后视镜没有展开到位、车门或后备箱未关闭时，可能导致部分视角的画面不可用，或显示的图像不完整。
- 在遇到以下情况时，泊车辅助功能可能无法正常工作：
  - ADS 的性能受限，参阅 ADS 局限性（请参阅页码 122）。
  - ADS 发生故障或需要维修。

## 360° 全景环视

360° 全景环视包含车辆不同视角的环境影像，用于辅助驾驶员观察车辆周围情况，减小视野盲区，提高倒车、泊车、窄路通行等场景的驾驶体验。

### 开启 360° 全景环视

当车辆以小于 25km/h 速度行驶时，驾驶员可通过如下方式开启 360° 全景环视：

- 按下全景环视按键。
- 挂 R 挡。
- 通过唤醒智慧语音说出指令（如“打开 360 全景影像”、“打开 AV M”）

360° 全景环视如下图所示，可根据界面提示，查看 2D/3D 全景影像视图：

- 2D 影像可选视角包括“前视”、“后视”、“左前”、“右前”、“左后”、“右后”视角以及前中后轮毂图。
- 3D 影像可选视角则包括 360° 旋转视角，支持滑动切换任意视角。

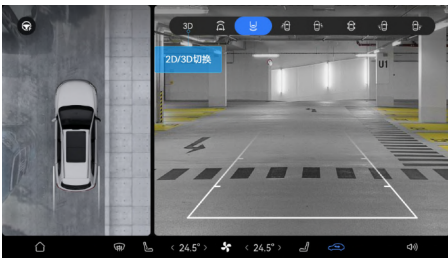

\*画面仅供参考，请以产品实际为准

开启 360° 全景环视后，当车辆行驶一段距离后，影像会显示车辆的透明底盘信息，辅助驾驶员观察道路状况。

### 退出 360° 全景环视

退出 360° 全景环视方法如下：

- 通过方向盘全景环视键正常退出。
- 当窄道激活影像开启时，驾驶员驾驶车辆离开窄道后，全景环视会自动退出。
- 点触中控屏 按键退出。
- 车速大于 25km/h。
- 挂 R 挡激活全景影像后，切换为 D 挡，且车速超过 10km/h。
- 挂 R 挡激活全景影像后，切换为 P 挡。

### 设置窄道激活影像

当车辆以小于 10km/h 的车速向前行驶至狭窄路段，或途经障碍物致使可行驶路段过窄时，车辆将自动开启窄道激活影像，并以浮窗显示车辆周围环境，辅助驾驶员通过窄道。

在中控屏进入 **华为智驾 > > 辅助驾驶 > 全景环视**，设置“窄道激活影像”可开启或关闭窄道激活影像，同时有三挡设置用于丰富驾驶员的使用体验：

- 较近：距障碍物较近时窄道影像才会激活。
- 适中：距障碍物距离适中时窄道影像会激活。
- 较远：距障碍物较远时窄道影像就会激活。

窄道激活影像默认设置为“适中”。



\*画面仅供参考，请以产品实际为准

驾驶员驾驶车辆离开窄道后，窄道影像会自动退出。触发窄道激活影像后，驾驶员也可通过界面左上方 按钮临时关闭影像。关闭后，3min 内窄道激活影像将不再自动弹出。

### 设置转向灯激活影像

当您拨动转向灯拨杆且转向指示灯点亮时，系统自动激活车辆侧后方影像并以浮窗显示，便于驾驶员观察周围环境，安全转向。

在中控屏进入 **华为智驾 > > 辅助驾驶 > 全景环视**，设置“转向灯激活影像”，可开启或关闭转向灯激活影像。转向灯激活影像默认关闭。

#### 注意

- 360° 全景环视图像仅供驾驶员参考，不能取代驾驶员对周围环境的观察。
- 小型障碍物可能在俯视图上显示不清晰或短暂消失，驾驶员应集中注意力，根据实际情况安全倒车和调整车辆。

**⚠ 注意**

- 在荧光灯或 LED 灯照射下，显示屏可能闪烁。
- 夜间环境等光线不足、光影变化剧烈等因素，会影响到全景环视系统的可视效果。
- 360° 全景环视图像视距与实际距离可能存在差异，切勿过度依赖 360° 全景环视。
- 摄像头表面结冰或粘有异物（例如雨滴、泥土、灰尘、雪花等），会影响到全景影像系统的可视效果。

1

2

3

4

5

6

7

8

9

10

11

12

13

14

## 智能泊车辅助

### APA 简介

智能泊车辅助 APA 通过摄像头、超声波雷达、激光雷达等传感器感知车位及障碍物信息，辅助驾驶员将车辆泊入或泊出车位。APA 功能默认开启。

APA 可支持车位线清晰、完整，且光照条件良好的平行、垂直、斜列车位，同时支持一些没有车位线，但车位区域一侧或两侧有其他车辆的空间车位。

智能泊车辅助 APA 不支持机械式立体车位。

### 功能设置

在中控屏进入 **设置>辅助驾驶>泊车辅助**，您可以设置“泊车速度”参数（较慢、适中、较快）。



\*画面仅供参考，请以产品实际为准

### 警告

- APA 无法取代驾驶员目视检查，切勿过度依赖 APA 功能。
- APA 泊车过程中，请注意防止被转速过快的方向盘打到手。
- APA 系统存在探测盲区，在出现风险时可能不告警、误告警或延迟告警，不能取代驾驶员对周围环境的观察。切勿过度依赖 APA 系统的警告信息。
- 在特别狭窄的停车位（如狭窄街道、墙角或拐角处的车位），传感器的性能会受到限制，导致车辆或周围物体发生碰撞风险。
- 使用 APA 过程中，请关注周围环境，尤其是儿童、小动物或其它细、尖、矮、悬空的障碍物。当判断可能发生剐蹭或碰撞风险时，请及时轻踩刹车接管车辆，避免安全风险。

### 警告

- 许多不可预见的情况都会影响泊车辅助能力。驾驶员务必牢记 APA 仅为泊车辅助功能，无法完全替代驾驶员正确操控车辆，驾驶员需随时准备立即接管车辆。
- 驾驶员应始终保持警惕，密切注意周围各种危险情形，必要时及时人工干预或接管车辆，确保安全驾驶。
- 违反上述操作会影响您的安全驾驶，可能会引发事故，甚至导致财产损毁、人身伤亡。

### 泊入车位



1. 驾驶员驾驶车辆以小于 25km/h 的速度缓慢行驶，直至查找到安全适宜的可泊区域后，踩住制动踏板刹停车辆。

2. 待车辆停稳后，您可以通过以下方式开启中控屏 APA 泊车界面：

- 轻按方向盘左侧自定义按键（已将该按键的功能设置为“智能泊车辅助”）。



\*画面仅供参考，请以产品实际为准

- 唤醒智慧语音说出指令如“打开 APA”、“打开泊车”。
  - 挂 R 挡开启 360° 全景环视界面，在中控屏点击左上角 。
  - 通过唤醒智慧语音说出指令（如“打开 360 全景影像”、“打开 AVM”）开启 360° 全景环视界面，在中控屏点击左上角 。
  - 从中控屏顶部下滑出控制中心，点触 **智能泊车**。
3. 您可通过在中控屏上手动选择图示中的可泊车位完成车位选择。

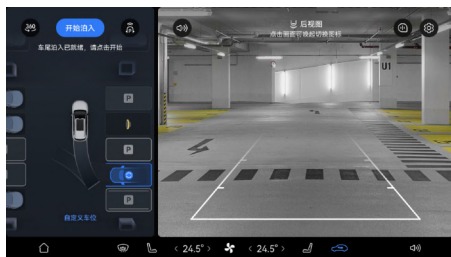

\*画面仅供参考，请以产品实际为准

上图中各车位框含义说明如下（标注“P”的车位为可泊车位）：



\*画面仅供参考，请以产品实际为准

选择车位时，若车位框出现，则驾驶员可点击该图标切换车头车尾泊入。否则表明当前车位不支持切换泊入方式。

4. 在没有车位线的场景下，您也可以选择“自定义车位”方式完成车位选择。

1. 在中控屏泊车界面点击“自定义车位”，右侧视图自车旁将出现与自车平行的白色车位框。

2. 将自定义车位框放置到安全合适的位置：您可以通过点击屏幕目标位置或拖拽白色车位框调整位置，拖动车位框顶部旋转图标调整角度。

3. 调整完毕后，待白色车位框变为蓝色后，表明该车位为可泊车位。

如果车位框未变成蓝色，请重新调整车位至合适位置。



\*画面仅供参考，请以产品实际为准

5. 踩住制动踏板的同时点击“开始泊入”。然后根据提示松开制动踏板和方向盘，APA 将控制车辆开始泊入。

泊入过程中，驾驶员可通过左上角切换到 360° 全景环视界面。驾驶员应时刻关注周边环境 and 车辆状况，确保泊车安全。

泊车完成后，车辆切换至 P 挡，同时通过语音和泊车界面提示“泊入已完成”。

#### ⚠ 注意

- 使用自定义车位时，应将车位放置到安全合适位置，避免放置在过于狭窄、有其它物体、地面不平整、放置在临近台阶或悬崖，或者其它系统受限场景。
- 使用 APA 泊入车辆过程中，如遇距离较近物体即将发生剐蹭或碰撞风险时，您应及时踩下制动踏板，接管车辆，避免安全风险。
- 驾驶员选中车位或选中泊出方向后，未点触“开始”泊车按键就松开刹车的情况下，车辆可能发生溜车，请驾驶员及时接管，确保泊车安全。当驾驶员收到“注意溜车”提醒时，应立即踩下制动踏板接管。
- 在垂直窄车位场景泊车时，当车辆使用车尾泊入或车头泊出有碰撞风险时，APA 将自动折叠车辆外后视镜，并通过中控屏提示驾驶员。有如下三种场景：
  - 泊入车位后，外后视镜将保持折叠状态。
  - 泊出车位后，APA 将在判断与障碍物距离安全情况下展开外后视镜。
  - 在空间足够时，若您需要手动展开外后视镜，可参考调节外后视镜（请参阅页码 74）展开外后视镜。

**⚠ 注意**

- 使用 APA 过程中，驾驶员如果踩加速踏板，车辆会停止并挂 P 挡，退出 APA。请驾驶员谨慎执行加速干预操作，确保安全泊车。
- 打开中控屏 APA 泊车界面查找车位时，如果车速大于 25km/h，APA 泊车界面将退出。
- 驾驶员应始终保持警惕，密切注意周围各种危险情形，必要时及时人工干预或接管车辆，确保安全驾驶。
- 违反上述操作会影响您的安全驾驶，可能会引发事故，甚至导致财产损毁、人身伤亡。

**退出泊车**

驾驶员可通过如下方法退出 APA：

- 转动方向盘。
- 泊车暂停后，点击泊车界面上的**退出**或 **Home** 键。
- 再次轻按方向盘左侧自定义按键（已将该按键的功能设置为“智能泊车辅助”）。

泊车退出后，请驾驶员及时接管车辆，避免安全风险。

**ⓘ 提示**

当车门被打开、泊车暂停超时、或驾驶员干预挡位时，APA 也会退出。

**暂停或恢复泊车**

暂停 APA：泊车过程中，驾驶员可通过踩下制动踏板暂停泊车。

恢复 APA：泊车暂停后，点击中控屏界面上的“继续”恢复泊车。

当车辆遇到障碍物距离持续较近、或驾驶员解开安全带等情况，APA 也会暂停。

**泊出车位**

1. 驾驶员启动车辆后，可参考泊入车位步骤 2 开启中控屏泊车界面。



\*画面仅供参考，请以产品实际为准

2. 驾驶员选择泊出方向。

**⚠ 注意**

驾驶员选择泊出方向时，需确认泊出方向安全可用，不能违反停车场通行方向。

3. 驾驶员选择泊出方向后，踩住制动踏板同时点击“开始泊出”，根据仪表提示松开制动踏板和方向盘。

APA 将控制车辆泊出车位。泊出过程中，驾驶员应时刻关注周边环境和车辆状况，确保泊车安全。

泊车完成后，系统将车辆切换到 P 挡，同时通过语音和泊车界面提示“泊出已完成”。

**APA 局限性**

在遇到以下情况时，无法使用 APA 功能：

- 驾驶员未系安全带。
- 车辆车门、机舱盖、后尾门未关闭。
- 车位标线模糊、破损、混乱或被覆盖。
- 一个或多个传感器受到污损或妨碍（例如污泥或遇到冰雪）。
- 车辆处于弯道、陡坡、道路存在坑洼的场景（如沟壑、下水道）或存在高度差的路面（如悬崖边、高台、突起的路缘、临街的人行道）、易打滑的路面等。
- 停车位内部或周边存在传感器难以探测的物体，尤其是截面较小的物体，如尖细的树枝以及悬空物体（例如充电桩、消防箱）等。
- 停车位为机械式立体车位。

在遇到以下情况时，APA 功能可能无法正常工作：

- ADS 的性能受限，参阅 ADS 局限性（请参阅页码 122）。



- ADS 发生故障或需要维修。

上述限制并未尽述影响 APA 功能正常工作的全部情形，驾驶员必须时刻关注泊车状况和车辆周边环境，必要时立即暂停泊车，否则可能造成严重财产损失、人员伤亡或死亡。

1

2

3

4

5

6

7

8

9

10

11

12

13

14

## 代客泊车辅助

### AVP 功能介绍

代客泊车辅助（AVP）可以在已生成泊车路线并收藏目标停车位的区域内智能规划路线，辅助驾驶员将车辆泊入目标停车位。当目标停车位被占时，AVP 将自动漫游寻找其它可用空闲车位并泊入。

使用 AVP 过程中，需要驾驶员始终在驾驶位并系好安全带。

AVP 支持车位线清晰、完整，且光照条件良好的平行、垂直、斜列车位，同时支持一些没有车位线，但车位区域一侧或两侧有其他车辆的空间车位。

AVP 默认开启，无设置开关。用户需购买 ADS 高阶功能包，激活并完成考试后可使用此功能。

使用 AVP 功能时，在仪表盘和中控屏上均有 AVP 图标提示，含义说明请参考下表。

#### 仪表盘 AVP 图标说明

仪表盘 AVP 图标	说明
	AVP 功能可用。
	AVP 功能已激活。
	AVP 功能激活失败。请检查车门、安全带、后备箱、引擎盖等是否处于正常状态后重试。
	AVP 功能激活后的限速标识，表示 AVP 激活期间的车辆限速为 20 km/h。

#### 中控屏 AVP 图标说明

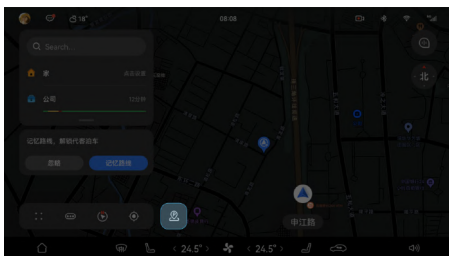

\*画面仅供参考，请以产品实际为准

您可在“华为智驾”点触<sup>①</sup>，根据弹出界面提示记忆路线或使用 AVP 功能。

#### 警告

- AVP 仅为驾驶辅助功能，不能替代驾驶员的目视检查及环境判断。使用 AVP 过程中，需要驾驶员始终在驾驶位并系好安全带。
- 使用 AVP 功能前，驾驶员需通过视频学习完整掌握 AVP 功能的使用方法、功能激活前后状态，承担安全泊车的全部责任。
- 驾驶员应始终保持警惕，密切注意周围各种危险情形，必要时及时干预或接管车辆，确保安全驾驶。
- 违反上述操作会影响您的安全驾驶，可能引发事故，甚至导致严重的财产损失、人身损害甚至死亡。

#### 生产泊车路线

1. 已在车机登录车主账号或车主授权账号。

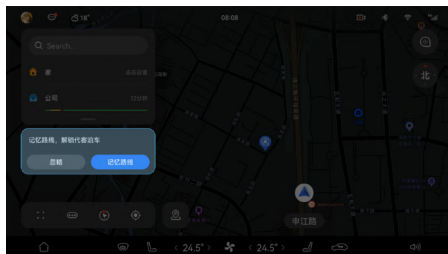

\*画面仅供参考，请以产品实际为准

2. 打开“华为智驾”，驾驶车辆以小于 20 km/h 车速进入未生成过泊车路线的地下停车场。当中控屏弹出如下图提示时，驾驶员点触“记忆路线”记忆泊车路线。

系统会自动标记起点位置并开始记录行驶路线。

#### 提示

- 如果未收到中控屏系统弹窗提示“记忆路线”，驾驶员也可通过在中控屏“华为智驾”点触<sup>①</sup>，根据弹出界面提示点触“记忆路线”记忆泊车路线。

### ① 提示

- 驾驶员在非地下停车场收到 AVP 记录路线的提示，可以将其判定为误提示，不用理会。
  - 驾驶员驾驶车辆生成泊车路线时，需依据停车场通行规定安全驾驶。
3. 驾驶员可点击可泊车位后点击“开始泊车”，或使用人工驾驶方式，将车辆泊入目标车位。后续使用时，可根据不同用车需求，将泊车路线终点设置为车位或路线上的某一点。
  4. 行驶至泊车路线终点后，驾驶员将车辆切换至 P 挡，并根据中控屏提示点触“完成”，生成泊车路线（如有经过重复路线，系统会自动去除重复路线）。



\*画面仅供参考，请以产品实际为准

如果泊车路线终点是车位，中控屏会提示收藏当前车位。

驾驶员可设置车位的标识信息（如有充电桩、在电梯旁等位置参考信息、是否作为默认推荐车位），并收藏车位。

### ① 提示

- 您也可在 AVP 地图上点选一个车位，在打开的“详情”页点触后，可编辑车位名称，或将此车位设置为默认车位，进行车位收藏。
- 同一条泊车路线上，支持最多收藏 5 个车位。
- 同一个起点只能生成一条路线。生成泊车路线时，请注意中控屏上的路线上限提醒。
- 驾驶员可通过在“华为智驾”点触后，进入设置 > 泊车路线，查看、编辑、删除已收藏的车位及泊车路线，参考管理泊车路线（请参阅页码 160）。

## 代客泊车

生成泊车路线后，才可使用 AVP。

1. 打开“华为智驾”，驾驶员驾驶车辆以小于 20 km/h 的车速进入已生成泊车路线的区域后，系统自动切换到 AVP 默认车位导航。
  - 在结束地图导航或未开启地图导航情况下进入时，系统自动切换到 AVP 默认车位导航。

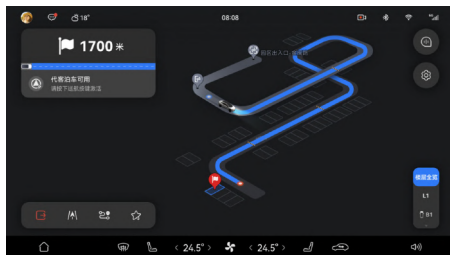

\*画面仅供参考，请以产品实际为准

- 在未关闭地图导航情况下进入时，系统会弹出智能卡片提醒，如下图。



\*画面仅供参考，请以产品实际为准

点触“去这里”，结束当前地图导航并打开默认车位导航。

### ⚠ 注意

- 驾驶员进入已生成泊车路线的区域后，中控屏如果一直未显示 AVP 泊车交界界面，则驾驶员可以开出停车场 200m 以外，再重新进入该停车场重试，或者本次放弃使用
- 驾驶员需在已生成的泊车区域路线上使用 AVP。举例来说，驾驶员在某地下停车场以 A 入口为起始点生成一条泊车路线后，从 B 入口（未生成泊车路线）驶入后则不能正常使用 AVP。

- 当仪表盘显示时，驾驶员可以连续两次向后拉动巡航控制拨杆，或短按方向盘巡航按钮，激活 AVP 功能。

激活后仪表盘屏图标显示为.

### 警告

激活 AVP 功能时，请驾驶员始终在驾驶位并系好安全带，否则 AVP 功能无法激活。

- 激活 AVP 后如需更换停车位，请参照如下步骤。
  - 退出 AVP，点触中控屏左下角退出当前默认车位导航。
  - 在中控屏车位选择界面选择所需的其他可泊车位，点触“去这里”发起到新的目标车位导航。

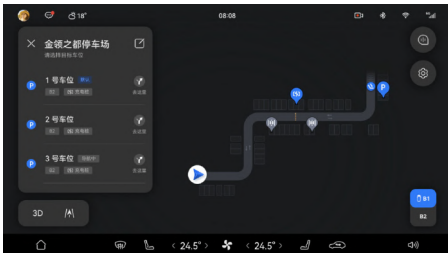

\*画面仅供参考，请以产品实际为准

- 当仪表盘显示，驾驶员可以连续两次向后拉动巡航控制拨杆，或短按方向盘巡航按钮，激活 AVP 功能。
- 激活 AVP 功能后，车辆将沿着已生成的泊车路线行驶，并泊入目标车位。

若选择的车位被占时，车辆将在已生成的泊车路线中自动寻找其他空车位。如果找不到合适的停车位，AVP 功能将退出。

### 退出 AVP

使用 AVP 过程中，驾驶员可以踩下制动踏板、转动方向盘、向前推动巡航拨杆，主动退出 AVP。退出 AVP 后，如果仪表盘仍显示, 您可通过连续两次向后拉动巡航控制拨杆，恢复 AVP。

除上述情形外，若您在 AVP 泊车过程中打开车门、安全带、后备箱、引擎盖，或者泊车过程中跟随前车停止等待的时间过长，均会导致 AVP 功能退出。

### 异常处理

当仪表盘显示时，表明 AVP 激活失败。请检查车门、安全带、后备箱、引擎盖等是否处于正常状态后重试。

AVP 泊车过程中，如遇行人、周边车辆、障碍物等情况车辆可能会被卡停，驾驶员请根据系统提示及时接管。



当中控屏通过图标、文字或语音提示您立即接管时，请立即接管以确保行车及泊车安全。切勿过度依赖 ADS 发出的接管提醒来判断和决定接管的时机。驾驶员应始终专注驾驶，注意车辆周围情况，必要时及时接管。

### 管理泊车路线

在华为智驾点触中控屏 AVP 图标，进入设置>泊车路线，可查看、编辑、删除收藏的车位及泊车路线，如下图所示。



\*画面仅供参考，请以产品实际为准

- 可通过点触车位名称后的，编辑或删除车位信息。
- 可通过点触停车场名称后的，编辑泊车路线名称，或删除此泊车路线及此路线上所有车位信息。

### AVP 局限性

除 NCA 局限性、APA 局限性外，AVP 可能无法正常工作的场景还包括：

- 系统可能在非正常停车场景下提示驾驶员收藏车位，驾驶员可判定为系统误提示，忽略收藏提示即可。
- 在夜晚或照明条件较差的地下停车场内使用 AVP 功能时，可能无法泊入意向停车位。
- 当车位狭窄、车位位于道路尽头、车位无框线、或框线混乱、不标准，均可能导致泊车路线生成失败。

- 当行驶路线存在狭窄弯道、过大弯道时，即使已生成泊车路线，车辆仍可能无法顺利通过。
- 当地面存在反光（如有积水）、或地面存在网状或镂空金属（如水沟盖板）时，系统可能会发起误制动，请及时接管。
- 当遇到玻璃门、消防栓、水管或停车场内装载在其他物体上探出的部分，遇到非乘用车类的其他车辆（如购物车、手推车）等，系统可能无法准确识别，驾驶员务必提前接管车辆，避免碰撞。
- 当遇到前方车辆正在出库或入库、前方车辆正在打开车门，或遇到旁车突然快速切入、窄车道会车等危险场景时，系统可能无法及时准确处理，驾驶员需根据实际场景及时接管，防止发生碰撞风险。
- 在经过路口转弯、T形路口、十字路口时，由于停车场交通状况复杂，导致系统可能无法及时刹停或避让处理，需驾驶员及时关注，随时准备接管。
- 系统虽然具备避让行人、车辆及障碍物能力，但由于车身传感器的局限性不能代替驾驶员对实际环境的判断，驾驶员遇到上述情形时仍需随时准备刹停车辆进行避让。
- 在生成泊车路线或使用 AVP 过程中，若驾驶员开启极致节能模式，系统会中断当前操作退出 AVP。极致节能模式下，AVP 功能暂不可用。
- 记忆路线后，如有施工改道、临时封闭等无法通行场景时，将无法使用当前已生成的泊车路线。
- 上述限制并未尽述影响 AVP 功能正常工作的全部情形。AVP 为辅助驾驶功能，不能完全替代驾驶员的驾驶行为。驾驶车辆泊车过程中，驾驶员应始终保持警惕，密切注意周围各种危险情形，确保安全驾驶，否则可能会引发事故，甚至导致严重的财产损失、人身损害甚至死亡。

### ▲ 警告

- AVP 功能仅为驾驶辅助功能，无法保证在出现故障或紧急情况时能提前或及时发出接管提醒。切勿过度依赖 ADS 发出的接管提醒来判断和决定接管的时机。
- 驾驶员行驶路线请遵守地下停车场的交通指示，切勿因逆行造成与其它车辆、行人或骑行者发生碰撞。

### ▲ 警告

- 对于低矮物体、动物、儿童或突然快速出现的行人，系统可能无法及时识别或避让，驾驶员在使用 AVP 功能过程中如遇此类情况请立即接管，避免系统无法及时处理引发安全风险。
- 请驾驶员始终专注驾驶，务必注意周围情况、留意仪表盘弹出的实时提示并随时准备采取安全措施，必要时及时接管，确保安全驾驶。
- 驾驶员应始终保持警惕，密切注意周围各种危险情形，必要时及时干预或接管车辆，确保安全驾驶。
- 违反上述操作会影响您的安全驾驶，可能引发事故，甚至导致严重的财产损失、人身损害甚至死亡。

1

2

3

4

5

6

7

8

9

10

11

12

13

14

## 安全辅助

在本章中，您可了解安全辅助的使用及注意事项，请仔细阅读本部分。

## 前向安全

### 超速告警

在车速超过设定的告警阈值时发出告警，提醒驾驶员以合理的速度驾驶。超速告警默认开启，默认告警阈值为道路限速值。

### 功能介绍

超速告警系统利用摄像头和地图获得车辆当前所在路段的限速信息，结合驾驶员设定的参数计算告警阈值，在车速超出阈值时发出告警。

驾驶员设定的参数可以为相对值或绝对值，两者的告警方式不同。

- 相对：告警阈值依赖于道路限速，即告警阈值=当前道路限速+驾驶员设定的偏移量。

当车速超过相对告警阈值时，仪表显示屏上的限速图标呈现呼吸效果（红色圆圈动态闪烁）。



\*画面仅供参考，请以产品实际为准

- 绝对：告警阈值与道路限速无关，即告警阈值=驾驶员设定的固定限速值。

假设绝对告警阈值设置为 50km/h，则当车速超过该值时，仪表显示屏上显示“请减速至 50km/h 以下”的弹窗提示，伴有提示音。



\*画面仅供参考，请以产品实际为准

### 功能设置

在中控屏进入**华为智驾**>**辅助驾驶**>**主动安全**，开启或关闭**超速告警**开关。开启后可自定义告警阈值。



\*画面仅供参考，请以产品实际为准

- 相对：随后需设置告警阈值相对道路限速的偏移量，取值范围为-10km/h~10km/h。
- 绝对：随后需设定告警阈值的固定限速值，取值范围为 30km/h~240km/h。

### 局限性

- 超速告警是一项辅助功能，无法应对所有交通，天气和道路状况。
- 遇到（但不限于）以下场景时，超速告警及其相关功能可能不工作或退出。
  - 道路或车速限制近期更改，导致超速告警系统采用了过时的道路限速。例如道路施工、交通管制等场景。
  - 复杂路段导致车辆定位不准，导致超速告警系统采用了邻近道路的限速。例如多层高架道路、主辅路共存的道路等场景。
  - 交通标志损坏、褪色、未按规定设置或摆放等异常场景。
  - 车辆定位异常，且摄像头未识别到道路限速标志，导致超速告警系统无法获取真实的道路限速信息。
  - ADS 通用局限性中提到的场景（请参阅页码 122）。
  - ADS 发生故障或需要维修。

### 警告

- 超速告警仅做限速显示和提醒，不能主动干预或调整车辆行驶速度。



**警告**

- 超速告警识别的限速信息并非始终准确，切勿过度依赖超速告警提供的限速信息进行驾驶。
- 驾驶员应根据当地的交通法律法规和实际道路路况驾驶车辆，确保安全。
- 驾驶员应始终保持警惕，密切注意周围各种危险情形，必要时及时人工干预或接管车辆，确保安全驾驶。驶违反上述操作会影响您的安全驾驶，可能引发事故，甚至导致严重的财产损毁、人身伤亡。

**前向碰撞预警**

车辆前行时，在检测到可能与前方的行人或车辆碰撞时发出预警，提醒驾驶员采取安全措施。每次车辆上电时，前向碰撞预警都会自动开启。

**功能介绍**

当车辆以约 4 km/h~150 km/h 的速度行驶时，前向碰撞预警系统实时检测车辆前方行驶环境，当识别到自车可能与前方向向行驶的行人或车辆发生碰撞时发出预警，以提醒驾驶员及时采取安全措施。

预警时，仪表屏上会通过黄色或红色元素向驾驶员提示风险，红色元素时的碰撞风险更高：

- 动态黄色弧线+黄色高亮的风险目标
- 动态红色弧线+红色高亮的风险目标，且伴有警告音



\*画面仅供参考，请以产品实际为准

**警告**

前向碰撞预警是一项驾驶辅助功能，其预警时机可能会受到如自车行驶车速、障碍物类型、与障碍物的距离、行车环境、系统反应延迟等诸多因素的影响，可能无法及时发出预警、漏发预警或误预警。前向碰撞预警不能代替驾驶员的驾驶和判断。

**功能设置**

在中控屏进入**华为智驾 > 辅助驾驶 > 主动安全**，设置“防撞预警”参数。

- 关：关闭防撞预警。
- 较近：开启防撞预警，预警时机较晚。
- 适中：开启防撞预警，预警时机适中。
- 较远：开启防撞预警，预警时机较早。



\*画面仅供参考，请以产品实际为准

**提示**

- “防撞预警”开关同时控制前向碰撞预警、前向横穿碰撞预警、后向横穿碰撞预警三项功能。
- 关闭“防撞预警”开关仅对当前行程生效。当车辆重新上电后，防撞预警会自动重新开启，且使用上次关闭之前的参数设置。

**局限性**

- 前向碰撞预警是一项驾驶辅助功能，无法应对所有交通，天气和道路状况。
- 遇到（但不限于）以下场景时，系统可能因前方遮挡或前方目标类型、位置、出现时机等多种因素影响而漏检、误检或未及时检出障碍物，导致系统未预警或不及时预警：
  - 天气条件不佳，例如雨、雪、雾天等。
  - 自车前方存在大型车辆，遮挡自车雷达或摄像头的探测区域。
  - 自车前方存在被遮挡、障碍物与前方视线环境的光线对比不强烈等导致障碍物识别不清晰、不准确、不完整的情况。
  - 自车前方存在携带有大件物体的行人/两轮车。
  - 自车前方存在慢速移动到本车道内或逆向朝自车运动的行人/两轮车。

- 自车或前方目标处于弯道中。
- 自车前方存在需自车变道后才能探测到的目标。
- 探测对象速度过快，例如突然有其他车辆快速移动或近距离移动到自车前方。
- 其他超出自车雷达或摄像头检测条件和范围的情形。
- ADS 通用局限性中提到的场景（请参阅页码 122）。
- ADS 发生故障或需要维修。
- 强光、反光等光线不佳场景下，系统可能误检，例如系统可能将铁轨、龙门架、限高杆或交通指示牌、反光的地面道钉等误检为障碍物，进而触发预警。
- 前向碰撞预警功能不会对迎面驶来的车辆或相邻车道骑线行驶的车辆进行预警。

**警告**

- 前向碰撞预警是一项驾驶辅助功能，其预警时机会受到如自车行驶车速、障碍物类型、与障碍物的距离、行车环境、系统反应延迟等诸多因素的影响。前向碰撞预警仅提供预警辅助，不能代替驾驶员的驾驶和判断。切勿过度依赖前向碰撞预警系统发出的预警，切勿用前向碰撞预警代替驾驶员的观察和判断。
- 前向碰撞预警仅能通过预警来提示碰撞风险，不能避免碰撞事故或减轻碰撞伤害。当车辆发出预警时，驾驶员应立即采取纠正措施，避免车辆陷入进一步的危险中。
- 由于系统性能限制，前向碰撞预警可能无法及时发出预警、漏发预警或误预警可能无法及时发出预警、漏发预警或误预警。
- 前向碰撞预警不能透过其他车辆或障碍物探测到其后的物体。
- 驾驶员应始终保持警惕，密切注意周围各种危险情形，必要时及时人工干预或接管车辆，确保安全驾驶。违反上述操作会影响您的安全驾驶，可能引发事故，甚至导致财产损失、人身伤亡。

**前向横穿碰撞预警**

车辆低速前行时，在检测到可能与前方横向穿行的车辆碰撞时发出预警，提醒驾驶员采取安全措施。每次车辆上电时，前向横穿碰撞预警都会自动开启。

**功能介绍**

当车辆以 60 km/h 以下的速度行驶时，前向横穿碰撞预警系统实时检测车辆前方行驶环境，当识别到自车可能与前方横向穿行的车辆碰撞时发出预警，以提醒驾驶员及时采取安全措施。

预警时，仪表屏上会通过黄色或红色元素向驾驶员提示风险，红色元素时的碰撞风险更高：

- 动态黄色弧线+黄色高亮的风险目标
- 动态红色弧线+红色高亮的风险目标，且伴有告警音



\*画面仅供参考，请以产品实际为准

**警告**

前向横穿碰撞预警是一项驾驶辅助功能，其预警时机会受到如自车行驶车速、障碍物类型、与障碍物的距离、行车环境、系统反应延迟等诸多因素的影响，可能无法及时发出预警、漏发预警或误预警。前向横穿碰撞预警不能代替驾驶员的驾驶和判断。

**功能设置**

在中控屏进入**华为智驾 > 辅助驾驶 > 主动安全**，设置“防撞预警”参数。

- 关：关闭防撞预警。
- 较近：开启防撞预警，预警时机较晚。
- 适中：开启防撞预警，预警时机适中。
- 较远：开启防撞预警，预警时机较早。



\*画面仅供参考，请以产品实际为准

**提示**

- “防撞预警”开关同时控制前向碰撞预警、前向横穿碰撞预警、后向横穿碰撞预警三项功能。
- 关闭“防撞预警”开关仅对当前行程生效。当车辆重新上电后，防撞预警会自动重新开启，且使用上次关闭之前的参数设置。

**局限性**

- 前向横穿碰撞预警是一项辅助功能，无法应对所有交通，天气和道路状况。遇到（但不限于）以下场景时，前向横穿碰撞预警及其相关功能可能不工作或退出。
  - 天气条件不佳，例如雨、雪、雾天等。
  - 前车前方/侧前方存在大型车辆，遮挡自车雷达或摄像头的探测区域。
  - 前车前方/侧前方存在被遮挡、障碍物与前方视线环境的光线对比不强烈等导致障碍物识别不清晰、不准确、不完整的情况。
  - 前车前方/侧前方存在携带有大件物体的行人/两轮车。
  - 自车前方/侧前方存在慢速移动到本车道内或逆向朝自车运动的行人/两轮车。
  - 自车或前方/侧前方目标处于弯道中。
  - 自车前方/侧前方存在需自车变道后才能探测到的目标。
  - 探测对象速度过快，例如突然有其他车辆快速移动或近距离移动到自车前方/侧前方。
  - 其他超出自车雷达或摄像头检测条件和范围的情形。
  - ADS 通用局限性中提到的场景（请参阅页码 122）。
  - ADS 发生故障或需要维修。
- 强光、反光等光线不佳场景下，系统可能误检，例如系统可能将铁轨、龙门架、限高杆或交通指示牌、反光的地面道钉等误检为障碍物，进而触发预警。

**警告**

- 前向横穿碰撞预警是一项驾驶辅助功能，其预警时会受到如自车行驶车速、障碍物类型、与障碍物的距离、行车环境、系统反应延迟等诸多因素的影响。前向横穿碰撞预警仅提供预警辅助，不能代替驾驶员的驾驶和判断。切勿过度依赖前向横穿碰撞预警系统发出的预警，切勿用前向横穿碰撞预警代替驾驶员的观察和判断。
- 前向横穿碰撞预警仅能通过预警来提示碰撞风险，不能避免碰撞事故或减轻碰撞伤害。当车辆发出预警时，驾驶员应立即采取纠正措施，避免车辆陷入进一步的危险中。
- 由于系统性能限制，前向横穿碰撞预警可能无法及时发出预警、漏发预警或误预警可能无法及时发出预警、漏发预警或误预警。
- 前向横穿碰撞预警不能透过其他车辆或障碍物探测到其后的物体。
- 驾驶员应始终保持警惕，密切注意周围各种危险情形，必要时及时人工干预或接管车辆，确保安全驾驶。违反上述操作会影响您的安全驾驶，可能会引发事故，甚至导致财产损失损毁、人身伤亡。

**自动紧急制动**

车辆前行时，在自车即将与前方的车辆或行人等障碍物发生碰撞时自动实施制动，从而尽可能降低碰撞程度。每次车辆上电时，自动紧急制动都会自动开启。

**功能介绍**

当车辆以约 4km/h~130km/h 的速度行驶时，自动紧急制动系统实时检测车辆前方行驶环境，当识别到自车即将与前方的车辆或行人等障碍物碰撞时，自动实施制动，并在仪表显示屏上提醒您制动。



\*画面仅供参考，请以产品实际为准

制动时，车辆会同时点亮制动灯。

**警告**

自动紧急制动是一项驾驶辅助功能，其设计目的并非避免碰撞，只能通过尝试降低行驶速度来最大限度减少碰撞程度。实施制动时，车速的降低程度或车辆的正面碰撞程度会受到如自行车车速、障碍物类型、与障碍物的距离、行车环境、系统反应延迟等诸多因素的影响，请切勿依赖自动紧急制动替代驾驶员的正常制动操作。

**功能设置**

在中控屏进入**华为智驾 > 辅助驾驶 > 主动安全**，开启或关闭“防撞制动”开关。



\*画面仅供参考，请以产品实际为准

**警告**

强烈建议驾驶员不要关闭“防撞制动”开关。如关闭“防撞制动”开关，则车辆将无法帮助驾驶员降低车辆速度，无法尽可能降低碰撞程度。

**提示**

- “防撞制动”开关同时控制自动紧急制动、后向自动紧急制动、低速自动紧急制动、前向横穿碰撞制动、后向横穿碰撞制动五项功能。
- 关闭“防撞制动”开关仅对当前行程生效。当车辆重新上车后，防撞制动会自动重新开启。

**局限性**

- 自动紧急制动是一项驾驶辅助功能，无法应对所有交通，天气和道路状况。

- 遇到（但不限于）以下场景时，自动紧急制动功能将无法实施自动制动，或正在实施制动时会停止继续实施制动：
  - 驾驶员未系好安全带。
  - 车辆任一车门或前后盖未关闭或发生故障。
  - 驾驶员急打方向盘，或者车辆有横向失稳风险（如方向盘转角过大、转速过大）。
  - 驾驶员重踩加速踏板。
  - 驾驶员重踩重踩制动踏板又松开。
  - 能见度差（如雨、雪、雾天气等）。
  - 道路条件不佳（如湿滑等）。
  - 急转弯路段。
  - ADS 通用局限性中提到的场景（请参阅页码 122）。
  - ADS 发生故障或需要维修。
- 遇到（但不限于）以下场景时，系统可能因前方遮挡或前方目标类型、位置、出现时机等多种因素影响而漏检、误检或未及时检出障碍物，导致系统未警告与制动或未及时警告与制动：
  - 天气条件不佳，例如雨、雪、雾天等。
  - 前车前方存在大型车辆，遮挡自车雷达或摄像头的探测区域。
  - 前车前方存在被遮挡、障碍物与前方视线环境的光线对比不强烈等导致障碍物识别不清晰、不准确、不完整的情况。
  - 前车前方存在携带有大件物体的行人/两轮车。
  - 前车前方存在慢速移动到本车道内或逆向朝自车运动的行人/两轮车。
  - 自车或前方目标处于弯道中。
  - 前车前方存在需自车变道后才能探测到的目标。
  - 其他超出自车雷达或摄像头检测条件和范围的情形。
- 遇到（但不限于）以下场景时，系统可能因道路湿滑、目标速度过快或过慢、目标突然制动等原因无法及时制动，例如：
  - 道路状况不佳，例如洒水车作业后或雨后路面湿滑等。
  - 出现快速并入本车道的车辆或近距离切入自车前方的车辆

- 自车与前车相对车速差值较大。
- 自车前方车辆突然制动。
- 车辆重载。
- 车辆处于上坡、下坡或急转弯路段。
- 其他影响或降低性能的情形。
- 系统不会对迎面驶来的车辆或相邻车道骑行行驶的车辆实施制动。
- 除上述限制场景外，对于水泥墩、翻倒的车辆等静止的异形障碍物，遇到（但不限于）以下场景时，系统也无法实施自动制动：
  - 自行车行驶速度低于 30 km/h 或高于 130 km/h。
  - 天气条件不佳，如雨、雪、雾天气
- 强光、反光等光线不佳场景下，系统可能误检甚至误制动，例如系统可能将铁轨、龙门架、限高杆或交通指示牌、反光的地面道钉等误检为障碍物，进而触发紧急制动。
- 低速拥堵跟车时，车辆会优先响应驾驶员的加速跟车请求。若跟车过程中前方车辆突然停止，系统可能无法及时触发警告与自动紧急制动。
- 防撞制动功能不会频繁激活，距前一次防撞制动激活后数秒内，系统不会再次触发防撞制动。（防撞制动功能指自动紧急制动、后向自动紧急制动、低速自动紧急制动、前向横穿碰撞制动、后向横穿碰撞制动五项功能中的任意一种）。

**▲ 警告**

- 自动紧急制动是一项驾驶辅助功能，在满足车速、行车环境、障碍物情况等全部条件时触发，无法在所有情况下都能检测到车辆、骑行人或行人，且可能会受如自行车行驶车速、障碍物类型、与障碍物的距离、行车环境、系统反应延迟等诸多因素的影响而失效、失当或不及时。驾驶员应密切关注交通状况及道路环境，切勿依赖自动紧急制动来降低车速、避免碰撞或减弱碰撞影响，切勿将此代替驾驶员的正常制动操作。
- 由于系统性能限制，自动紧急制动可能会误触发，导致车辆在行进中突然制动，请驾驶员及时接管车辆，确保安全驾驶。

**▲ 警告**

- 发生自动紧急制动时，制动踏板会自行迅速向下移动。因此请务必确保制动踏板可自由移动。  
例如，应确保驾驶员脚垫妥当固定，避免在驾驶员脚垫之下或之上放置物品（包括叠加脚垫），以免影响制动踏板自由移动的能力。
- 发生自动紧急制动后，驾驶员应立即采取措施，避免车辆陷入进一步的危险中，避免因紧急制动导致其他事故或伤害。例如，对于确实有碰撞风险的场景，驾驶员应及时踩制动踏板确保制动；对于不必要的制动，驾驶员可以通过快速下踩加速踏板或转动方向盘的方式来中断制动。
- 驾驶员应始终保持警惕，密切注意周围各种危险情形，必要时及时人工干预或接管车辆，确保安全驾驶。违反上述操作会影响您的安全驾驶，可能会引发事故，甚至导致财产损失、人身伤亡。



## 前向横穿碰撞制动

车辆低速前行时，在自车即将与前方横向穿行的车辆发生碰撞时自动实施制动，从而尽可能降低碰撞程度。每次车辆上电时，前向横穿碰撞制动都会自动开启。

### 功能介绍

当车辆以约 4km/h~15km/h 的速度行驶时，前向横穿碰撞制动系统实时检测车辆前方行驶环境，当识别到自车即将与横向穿行的车辆碰撞时，自动实施制动，并在仪表显示屏上提醒您刹车。



\*画面仅供参考，请以产品实际为准

制动时，车辆会同时点亮制动灯。

### 警告

前向横穿碰撞制动是一项驾驶辅助功能，系统设计的目的并非避免碰撞，只能通过尝试降低行驶速度来最大限度减少碰撞程度。实施制动时，车速的降低程度或车辆的碰撞程度会受到如自车行驶车速、障碍物类型、与障碍物的距离、行车环境、系统反应延迟等诸多因素的影响，请勿依赖前向横穿碰撞制动替代驾驶员的正常制动操作。

### 功能设置

在中控屏进入**华为智驾 > 辅助驾驶 > 主动安全**，开启或关闭“碰撞制动”开关。



\*画面仅供参考，请以产品实际为准

### 警告

强烈建议驾驶员不要关闭“碰撞制动”开关。如关闭“碰撞制动”开关，则车辆将无法帮助驾驶员降低车辆速度，无法尽可能降低碰撞程度。

### 提示

- “碰撞制动”开关同时控制自动紧急制动、后向自动紧急制动、低速自动紧急制动、前向横穿碰撞制动、后向横穿碰撞制动五项功能。
- 关闭“碰撞制动”开关仅对当前行程生效。当车辆重新上电后，碰撞制动会自动重新开启。

### 局限性

- 前向横穿碰撞制动是一项驾驶辅助功能，无法应对所有交通，天气和道路状况。
- 遇到（但不限于）以下场景时，前向横穿碰撞制动将无法实施自动制动，或正在实施制动时会停止继续实施制动：
  - 驾驶员未系好安全带。
  - 车辆任一车门或前后盖未关闭或发生故障。
  - 驾驶员急打方向盘，或者车辆有横向失稳风险（如方向盘转角过大、转速过大）。
  - 驾驶员重踩加速踏板。
  - 驾驶员重踩重踩制动踏板又松开。
  - 能见度差（如雨、雪、雾天气等）。
  - 道路条件不佳（如湿滑等）。
  - 急转弯路段。
  - ADS 通用局限性中提到的场景（请参阅页码 122）。
  - ADS 发生故障或需要维修。
- 遇到（但不限于）以下场景时，系统可能因前方/侧前方遮挡或目标类型、位置、出现时机等多种因素影响而漏检、误检或未及时检出障碍物，导致系统未警告与制动或不及时警告与制动：
  - 天气条件不佳，例如雨、雪、雾天等。
  - 自车前方/侧前方存在大型车辆，遮挡自车雷达或摄像头的探测区域。

- 自车前方/侧前方存在被遮挡、障碍物与前方视线环境的光线对比不强烈等导致障碍物识别不清晰、不准确、不完整的情况。
- 自车前方/侧前方存在携带有大件物体的行人/两轮车。
- 自车前方/侧前方存在慢速移动到本车道内或逆向朝自车运动的行人/两轮车。
- 自车或前方/侧前方目标处于弯道中。
- 自车前方/侧前方存在需自车变道后才能探测到的目标。
- 其他超出自车雷达或摄像头检测条件和范围的情形。
- 遇到（但不限于）以下场景时，系统可能因道路湿滑、目标速度过快或过慢、目标突然制动等原因无法及时制动，例如：
  - 道路状况不佳，例如洒水车作业后或雨后路面湿滑等。
  - 出现快速并入本车道的车辆或近距离切入自车前方的车辆
  - 自车与前车相对车速差值较大。
  - 自车前方车辆突然制动。
  - 车辆重载。
  - 车辆处于上坡、下坡或急转弯路段。
  - 其他影响或降低性能的情形。
- 强光、反光等光线不佳场景下，系统可能误检甚至误制动，例如系统可能将铁轨、龙门架、限高杆或交通指示牌、反光的地面道钉等误检为障碍物，进而触发紧急制动。
- 防撞制动功能不会频繁激活，距前一次防撞制动激活后数秒内，系统不会再次触发防撞制动。

此处防撞制动功能指自动紧急制动、后向自动紧急制动、低速自动紧急制动、前向横穿碰撞制动、后向横穿碰撞制动五项功能中的任意一种。

### 警告

- 前向横穿碰撞制动是一项驾驶辅助功能，在满足车速、行车环境、障碍物情况等全部条件时触发，无法在所有情况下都能检测到车辆、骑行人或行人，且可能会受如自车行驶车速、障碍物类型、与障碍物的距离、行车环境、系统反应延迟等诸多因素的影响而失效、失当或不及时。驾驶员应密切关注交通状况及道路环境，切勿依赖前向横穿碰撞制动来降低车速、避免碰撞或减弱碰撞影响，切勿将此代替驾驶员的正常制动操作。
- 前向横穿碰撞制动仅适用于对车辆碰撞风险的制动，不适用于行人。当横穿目标为行人时，前向横穿防撞制动不起作用。
- 由于系统性能限制，前向横穿碰撞制动可能会误触发，导致车辆在行进中突然制动。
- 发生前向横穿碰撞制动时，制动踏板会自行迅速向下移动。因此请务必确保制动踏板可自由移动。  
例如，应确保驾驶员脚垫妥当固定，避免在驾驶员脚垫之下或之上放置物品（包括叠加脚垫），以免影响制动踏板自由移动的能力。
- 发生前向横穿碰撞制动后，驾驶员应立即采取措施，避免车辆陷入进一步的危险中，避免因紧急制动导致其他事故或伤害。例如，对于确实有碰撞风险的场景，驾驶员应及时踩制动踏板确保制动；对于不必要的制动，驾驶员可以通过快速下踩加速踏板或转动方向盘的方式来中断制动。
- 驾驶员应始终保持警惕，密切注意周围各种危险情形，必要时及时干预或接管车辆，确保安全驾驶。违反上述操作会影响您的安全驾驶，可能会引发事故，甚至导致财产损失、人身伤亡。

### 低速自动紧急制动

车辆挂 N 挡发生溜车、即将与车辆前方或后方的某些障碍物碰撞时自动实施制动，从而尽可能降低碰撞程度。每次车辆上电时，低速自动紧急制动都会自动开启。

### 功能介绍

车辆挂 N 挡低速向前或向后溜车时，低速自动紧急制动系统实时检测车辆前后方行驶环境，当识别到自车即将与前后方的车辆或行人等障碍物碰撞时自动实施制动，并在仪表显示屏或中控屏上向您提示风险。



- 自车挂 N 挡，车速约 1km/h~10km/h，即将与前方的车辆或行人等障碍物碰撞时，自动实施制动，此时仪表显示屏提示 t 同自动紧急制动（请参阅页码 166）。



\*画面仅供参考，请以产品实际为准

- 自车挂 N 挡，车速约 1km/h~12km/h，即将与后方的静止或缓慢运动的两轮车或行人（不包含静止的车辆）碰撞时，自动实施制动，此时中控屏提示 t 同自动紧急制动（请参阅页码 166）。



\*画面仅供参考，请以产品实际为准

制动时，车辆会同时点亮制动灯。

### 警告

低速自动紧急制动是一项驾驶辅助功能，其设计目的并非避免碰撞，只能通过尝试降低行驶速度来最大限度减少碰撞程度。实施制动时，车速的降低程度或车辆的碰撞程度会受到如自车行驶车速、障碍物类型、与障碍物的距离、行车环境、系统反应延迟等诸多因素的影响，请切勿依赖低速自动紧急制动替代驾驶员的正常制动操作。

### 功能设置

在中控屏进入**华为智驾 > 辅助驾驶 > 主动安全**，开启或关闭“防撞制动”开关。



\*画面仅供参考，请以产品实际为准

### 警告

强烈建议驾驶员不要关闭“防撞制动”开关。如关闭“防撞制动”开关，则车辆将无法帮助驾驶员降低车辆速度，无法尽可能降低碰撞程度。

### 提示

- “防撞制动”开关同时控制自动紧急制动、后向自动紧急制动、低速自动紧急制动、前向横穿碰撞制动、后向横穿碰撞制动五项功能。
- 关闭“防撞制动”开关仅对当前行程生效。当车辆重新上车后，防撞制动会自动重新开启。

### 局限性

- 低速自动紧急制动是一项驾驶辅助功能，无法应对所有交通，天气和道路状况。
- 遇到（但不限于）以下场景时，低速自动紧急制动功能将无法实施自动制动，或正在实施制动时会停止继续实施制动：
  - 驾驶员未系好安全带。
  - 车辆任一车门或前后盖未关闭或发生故障。
  - 驾驶员急打方向盘，或者车辆有横向失稳风险（如方向盘转角过大、转速过大）。
  - 驾驶员重踩加速踏板。
  - 驾驶员重踩重踩制动踏板又松开。
  - 能见度差（如雨、雪、雾天气等）。
  - 道路条件不佳（如湿滑等）。
  - 急转弯路段。

- ADS 通用局限性中提到的场景（请参阅页码 122）。
  - ADS 发生故障或需要维修。
- 遇到（但不限于）以下场景时，系统可能因前方/后方遮挡或前方/后方目标类型、位置、出现时机等多种因素影响而漏检、误检或未及时发现障碍物，导致系统未警告与制动或不及警告与制动：
  - 天气条件不佳，例如雨、雪、雾天等。
  - 自车前方/后方存在大型车辆，遮挡自车雷达或摄像头的探测区域。
  - 自车前方/后方存在被遮挡、障碍物与前方视线环境的光线对比不强烈等导致障碍物识别不清晰、不准确、不完整的情况。
  - 自车前方/后方存在携带有大件物体的行人/两轮车。
  - 自车前方/后方存在慢速移动到本车道内或逆向朝自车运动的行人/两轮车。
  - 自车或前方/后方目标处于弯道中。
  - 自车前方/后方存在需自车变道后才能探测到的目标。
  - 其他超出自车雷达或摄像头检测条件和范围的情形。
- 遇到（但不限于）以下场景时，系统可能因道路湿滑、目标速度过快或过慢、目标突然制动等原因无法及时制动，例如：
  - 道路状况不佳，例如洒水车作业后或雨后路面湿滑等。
  - 出现快速并入本车道的车辆或近距离切入自车前方的车辆
  - 自车与前车相对车速差值较大。
  - 自车前方车辆突然制动。
  - 车辆重载。
  - 车辆处于上坡、下坡或急转弯路段。
  - 其他影响或降低性能的情形。
- 强光、反光等光线不佳场景下，系统可能误检甚至误制动，例如系统可能将铁轨、龙门架、限高杆或交通指示牌、反光的地面道钉等误检为障碍物，进而触发紧急制动。
- 低速拥堵跟车时，车辆会优先响应驾驶员的加速跟车请求。若跟车过程中前方车辆突然停止，系统可能无法及时触发警告与自动紧急制动。

- 防撞制动功能不会频繁激活，距前一次防撞制动激活后数秒内，系统不会再次触发防撞制动。
- 防撞制动功能指自动紧急制动、后向自动紧急制动、低速自动紧急制动、前向横穿碰撞制动、后向横穿碰撞制动五项功能中的任意一种。
- 低速自动紧急制动功能不会对迎面驶来的车辆或相邻车道骑线行驶的车辆实施制动。

**警告**

- 低速自动紧急制动是一项驾驶辅助功能，在满足车速、行车环境、障碍物情况等全部条件时触发，无法在所有情况下都能检测到车辆、骑行者或行人，且可能会受如自车行驶车速、障碍物类型、与障碍物的距离、行车环境、系统反应延迟等诸多因素的影响而失效、失当或不及时。驾驶员应密切关注交通状况及道路环境，切勿依赖低速自动紧急制动来降低车速、避免碰撞或减弱碰撞影响，切勿将此代替驾驶员的正常制动操作。
  - 由于系统性能限制，低速自动紧急制动可能会误触发，导致车辆在行进中突然制动，请驾驶员及时接管车辆，确保安全驾驶。
  - 发生低速自动紧急制动时，制动踏板会自行迅速向下移动。因此请务必确保制动踏板可自由移动。
- 例如，应确保驾驶员脚垫妥当固定，避免在驾驶员脚垫之下或之上放置物品（包括叠加脚垫），以免影响制动踏板自由移动的能力。
- 发生自动紧急制动后，驾驶员应立即采取相应措施，避免车辆陷入进一步的危险中避免因紧急制动导致其他事故或伤害。例如，对于确实有碰撞风险的场景，驾驶员应及时踩制动踏板确保制动；对于不必要的制动，驾驶员可以通过快速下踩加速踏板或转动方向盘的方式来中断制动。
  - 驾驶员应始终保持警惕，密切注意周围各种危险情形，必要时及时人工干预或接管车辆，确保安全驾驶。违反上述操作会影响您的安全驾驶，可能会引发事故，甚至导致财产损失、人身伤亡。

**红绿灯提醒**

当车辆在只准直行的车道上行驶且存在闯红灯风险或绿灯未起步时发出提示，提醒您合理驾

驶。红绿灯提醒默认开启。激活 ACC、LCC 或 NCA 会部分或完全抑制红绿灯提醒功能。

## 功能介绍

红绿灯提醒系统利用地图和摄像头获得当前车道的标准机动车交通信号灯和车道信息。当车辆以 100km/h 以下的速度在只准直行的车道上行驶至常规路口时，红绿灯提醒系统会根据机动车交通信号灯和自车行驶状态，在必要时通过仪表显示屏发出闯红灯提醒或绿灯起步提醒。

- 闯红灯提醒：当前车道的机动车信号灯为红灯，而自车未停车导致存在闯红灯风险时，仪表显示屏上的停止线红色高亮，并伴有提示音。



\*画面仅供参考，请以产品实际为准

- 绿灯起步提醒：自车在红灯路口停车后，机动车交通信号灯变为绿灯，但自车未在规定时间内起步时，仪表显示屏上会弹出“绿灯请通行”的文字提示，并伴有提示音。



\*画面仅供参考，请以产品实际为准

### ① 提示

激活 ACC、LCC 或 NCA 会抑制红绿灯提醒功能，具体表现为：

- 激活 ACC 后，仅闯红灯预警生效，绿灯起步提醒不生效。
- 激活 LCC 或 NCA 后，绿灯起步提醒和闯红灯预警都不生效。

## 功能设置

在中控屏进入华为智驾 > > 辅助驾驶 > 主动安全，开启或关闭“红绿灯提醒”开关。



\*画面仅供参考，请以产品实际为准

## 局限性

- 红绿灯提醒是一项驾驶辅助功能，无法应对所有交通，天气和道路状况。
- 遇到（但不限于）以下场景时，红绿灯提醒及其相关功能可能不工作或退出。
  - 车道线、停止线或车道内的车道箭头标识模糊，例如车道标线过度磨损。
  - 车道线、停止线或车道内的车道箭头标志混乱，例如新旧标线重叠或车道线因道路施工临时调整。
  - 车道线迅速变化，例如车道分叉、横穿或合并。
  - 物体或景观特征投射到车道上，形成大面积阴影。
  - 道路或交通灯近期更改，导致红绿灯识别系统采用了过时的机动车交通信号灯信息。
  - 车辆定位不准，导致红绿灯识别系统采用了邻近道路的标准机动车信号灯信息。例如多层高架道路、主辅路共存的道路等复杂道路。
  - ADS 通用局限性中提到的场景（请参阅页码 122）。
  - ADS 发生故障或需要维修。

### ⚠ 警告

- 红绿灯提醒仅做闯红灯预警或绿灯起步提醒，不能主动干预或调整车辆行为。
- 红绿灯提醒系统仅适用于只准直行的车道，无法在左转/右转/掉头车道或左转直行共用/右转直行共用车道等非只准直行的车道上生效。

**警告**

- 红绿灯提醒系统仅可识别标准机动车交通信号灯，无法应对其他类型交通信号灯（例如根据地方标准设置的非圆形灯体结构的机动车交通信号灯等）。
- 红绿灯提醒识别的信息并非始终准确，切勿依赖红绿灯提醒识别提供的信息进行驾驶。
- 驾驶员应始终保持警惕，密切注意周围各种危险情形，必要时及时人工干预或接管车辆，确保安全驾驶。违反上述操作会影响您的安全驾驶，可能会引发事故，甚至导致财产损失、人身伤亡。

**交通信号灯识别**

识别并实时显示交通信号灯信息，提醒驾驶员合理驾驶。交通信号灯识别默认开启，驾驶员无需操作。

交通信号灯识别系统利用通过摄像头感知前方路口的标准机动车交通信号灯信息，并在仪表盘上实时显示识别到的机动车交通信号灯的颜色状态。



\*画面仅供参考，请以产品实际为准

**局限性**

- 交通信号灯识别是一项驾驶辅助功能，无法应对所有交通，天气和道路状况。
- 遇到（但不限于）以下场景时，交通信号灯识别及其相关功能可能不工作或退出。
  - 道路或交通信号灯近期更改，导致交通信号灯识别系统采用了过时的机动车交通信号灯信息。
  - 车辆定位不准，导致交通信号灯识别系统采用了邻近道路的机动车交通信号灯信息。例如多层高架道路、主辅路共存的道路等复杂道路。
  - 车辆定位异常，且摄像头未识别到机动车交通信号灯，导致仪表盘不显示交通信号灯信息。
- ADS 局限性中提到的场景。

- ADS 发生故障或需要维修。

**警告**

- 交通信号灯识别仅做交通信号灯显示和提醒，不能主动干预或调整车辆行驶速度。
- 驾驶员应根据当地的交通法律法规和实际道路状况驾驶车辆，确保安全。
- 交通信号灯识别的信息并非始终准确，切勿过度依赖交通信号灯识别提供的信息进行驾驶。
- 驾驶员应始终保持警惕，密切注意周围各种危险情形，必要时及时人工干预或接管车辆，确保安全驾驶。违反上述操作会影响您的安全驾驶，可能会引发事故，甚至导致财产损失、人身伤亡。

**交通标志识别**

识别并实时显示交通标志信息，提醒驾驶员合理驾驶。交通标志识别默认开启，驾驶员无需操作。

**功能介绍**

交通标志识别系统利用地图和摄像头获得当前道路上的交通标志信息，当前可识别的标志包括限制速度标志和停车让行标志。



\*画面仅供参考，请以产品实际为准

**提示**

- 仪表显示屏上的限制速度标志会在识别到对应的取消限速标志之后消失。
- 交通标志识别没有开关控制，激活 ADS 软件服务后系统默认开启，驾驶员无需操作。

**局限性**

- 交通标志识别是一项驾驶辅助功能，无法应对所有交通，天气和道路状况。
- 遇到（但不限于）以下场景时，交通标志识别及其相关功能可能不工作或退出。

- 道路或车速限制近期更改，导致交通标志识别采用了过时的道路限速。例如道路施工、交通管制等场景。
- 车辆定位不准，导致交通标志识别采用了邻近道路的限速。例如多层高架道路、主辅路共存的道路等复杂道路。
- 交通标志损坏、褪色、未按规定设置或摆放等异常场景。
- ADS 局限性中提到的场景（请参阅页码 122）。
- ADS 发生故障或需要维修。

#### 警告

- 交通标志识别仅做交通标志显示和提醒，不能主动干预或调整车辆行为。
- 交通标志识别的信息并非始终准确，切勿过度依赖交通标志识别提供的信息进行驾驶。
- 驾驶员应始终保持警惕，密切注意周围各种危险情形，必要时及时人工干预或接管车辆，确保安全驾驶。违反上述操作会影响您的安全驾驶，可能会引发事故，甚至导致财产损毁、人身伤亡。

1

2

3

4

5

6

7

8

9

10

11

12

13

14

## 侧向安全

### 车道偏离预警

在驾驶员没有主动转向但车辆偏离车道时发出预警，提醒驾驶员及时采取措施。车道偏离预警默认开启。

### 功能介绍

车道偏离预警系统利用摄像头等传感器识别车道线，并检测自车在车道中的位置。当车辆以约 60km/h~150km/h 的车速行驶时，如果车道线清晰、路况良好，驾驶员没有主动转向（例如转动方向盘、打开转向灯等）但车辆偏离车道，则仪表盘上会将车辆偏向一侧的车道线红色高亮显示，伴有提示音，以提醒驾驶员及时采取安全措施。



\*画面仅供参考，请以产品实际为准

### 功能设置

在中控屏进入**设置 > 辅助驾驶 > 主动安全**，设置“车道偏离辅助”参数为“预警”。

- 关：不开启任何车道偏离辅助功能。
- 预警：仅开启车道偏离预警，即车辆仅会进行车道偏离预警，不会辅助转动方向盘。
- 预警+纠偏：同时开启车道偏离预警和车道保持辅助，即车辆不仅会进行车道偏离预警，还会辅助驾驶员短暂地转动方向盘，将车辆转向到原车道上（仅限于非急弯路段）。



\*画面仅供参考，请以产品实际为准

### 局限性

- 车道偏离预警是一项辅助功能，无法应对所有交通，天气和道路状况。
- 遇到（但不限于）以下场景时，车道偏离预警及其相关功能可能不工作或退出。
  - 车道线模糊，例如车道标线过度磨损。
  - 车道线混乱，例如新旧标线重叠或车道线因道路施工临时调整。
  - 车道线迅速变化，例如车道分叉、横穿或合并。
  - 车辆驶入或驶出急弯，或行驶在急弯道上。
  - 在多车道弯道中，车辆偏出非最内侧弯道的内侧车道线。
  - 物体或景观特征投射到车道上，形成大面积阴影。
  - ADS 局限性中提到的场景（请参阅页码 122）。
  - ADS 发生故障或需要维修。

### 警告

- 切勿过度依赖车道偏离预警功能来提醒行车方向，以免驶出行道界限。
- 车道偏离预警仅可发出车道偏离的预警信息，无法对车辆实施转向干预。
- 驾驶员应始终保持警惕，密切注意周围各种危险情形，必要时及时人工干预或接管车辆，确保安全驾驶。违反上述操作会影响您的安全驾驶，可能会引发事故，甚至导致财产损失、人身伤亡。



## 车道保持辅助

在驾驶员没有主动转向但车辆偏离车道时辅助驾驶员短暂地转动方向盘，将车辆转向到原车道上。车道保持辅助默认开启。

### 功能介绍

车道保持辅助系统利用摄像头等传感器识别车道线，并检测自在车道中的位置。当车辆以约 60km/h~150km/h 的车速在非急弯路段上行驶时，如果车道线清晰、路况良好，驾驶员没有主动转向（没有转动方向盘、打开转向灯等）但车辆偏离车道，则车道保持辅助系统会辅助驾驶员短暂地转动方向盘，将车辆转向到原车道上。



\*画面仅供参考，请以产品实际为准

### 功能设置

在中控屏进入**华为智驾 > 辅助驾驶 > 主动安全**，设置“车道偏离辅助”参数为“预警+纠偏”。

- 关：不开启任何车道偏离辅助功能。
- 预警：仅开启车道偏离预警，即车辆仅会进行车道偏离预警，不会辅助转动方向盘。
- 预警+纠偏：同时开启车道偏离预警和车道保持辅助，即车辆不仅会进行车道偏离预警，还会辅助驾驶员短暂地转动方向盘，将车辆转向到原车道上（仅限于非急弯路段）。

预警方式可根据个人偏好设置为“提示音”、“振动”或“提示音+振动”



\*画面仅供参考，请以产品实际为准

## 局限性

- 车道保持辅助是一项辅助功能，无法应对所有有交通，天气和道路状况。
- 遇到（但不限于）以下场景时，车道保持辅助及其相关功能可能不工作或退出。
  - 车道线模糊，例如车道标线过度磨损。
  - 车道线混乱，例如新旧标线重叠或车道线因道路施工临时调整。
  - 车道线迅速变化，例如车道分叉、横穿或合并。
  - 车辆驶入或驶出急弯，或行驶在急弯道上。
  - 在多车道弯道中，车辆偏出非最内侧弯道的内侧车道线。
  - 物体或景观特征投射到车道上，形成大面积阴影。
  - 车辆转向系统发生故障。
  - ADS 局限性中提到的场景（请参阅页码 122）。
  - ADS 发生故障或需要维修。

### 警告

- 车道保持辅助只会在车辆偏离车道时辅助纠正车辆回到原车道，无法持续辅助驾驶员控制车辆保持在车道中央区域行驶。
- 车道保持辅助的纠偏干预为最低限度的转向操作。切勿过度依赖车道保持辅助功能来避免侧面碰撞。
- 驾驶员应始终保持警惕，密切注意周围各种危险情形，必要时及时人工干预或接管车辆，确保安全驾驶。违反上述操作会影响您的安全驾驶，可能会引发事故，甚至导致财产损失、人身伤亡。

## 紧急车道保持辅助

在车辆偏离当前车道且存在与他车碰撞、驶离道路边界等风险时，紧急辅助驾驶员转动方向盘以规避风险。紧急车道保持辅助默认开启。

### 功能介绍

紧急车道保持辅助系统利用摄像头等传感器识别周边行驶环境（车道线、道路边沿、侧向栅栏/水马等“硬隔离”、对向来车、后向来车等），并检测自在车道中的位置。当车辆在非急弯路段上行驶但偏离自车车道，遇到以下



两类风险时，紧急车道保持辅助系统会紧急辅助驾驶员短暂地转动方向盘，将车辆转向到原车道上，以减少碰撞或压实线的风险。

- 车辆以约 40km/h~120km/h 的车速行驶，偏离自车车道（与是否打转向灯无关）且存在以下风险：
  - 与对向车辆（含摩托车）碰撞的风险
  - 与侧后方车辆（含摩托车）碰撞的风险
  - 与侧向栅栏、水马等“硬隔离”碰撞的风险
  - 驶出道路边沿的风险
- 车辆以约 60 km/h~120 km/h 的车速行驶，偏离自车车道但未打转向灯，且存在压实线车道线（含中间车道线为双线且自车一侧为实线）行驶的风险。

辅助车辆转向的同时，仪表屏上将风险测的车道线红色高亮，同时风险目标红色高亮。



\*画面仅供参考，请以产品实际为准

如果驾驶员此时大力踩下制动踏板、加速踏板或转动方向盘，紧急车道偏离辅助系统会自动退出。

### 提示

- 紧急车道偏离辅助功能与车道偏离辅助功能可以同时开启。
- 如果可能出现前述风险，但回到原车道也可能出现新的碰撞风险（例如自车前方存在静止障碍物，回正车辆可能与前方障碍物碰撞时），则紧急车道偏离辅助系统不会干预车辆行驶方向。

### 功能设置

在中控屏进入华为智驾 > > 辅助驾驶 > 主动安全，开启或关闭紧急车道保持辅助开关。



\*画面仅供参考，请以产品实际为准

### 局限性

- 紧急车道保持辅助是一项驾驶辅助功能，无法应对所有交通，天气和道路状况。
- 遇到（但不限于）以下场景时，紧急车道保持辅助及其相关功能可能不工作或退出。
  - 驾驶员踩下加速踏板、制动踏板或大力转动方向盘。
  - 自车前方存在大型车辆，遮挡自车雷达或摄像头的探测区域。
  - 探测对象速度过快（例如突然有其他车辆快速移动或近距离移动到自车前方），导致紧急车道保持辅助系统无法及时转向。
  - 天气条件不佳，例如雨、雪、雾天等。
  - 道路边界不清晰。
  - 车道线模糊，例如车道标线过度磨损。
  - 车道线混乱，例如新旧标线重叠或车道线因道路施工临时调整。
  - 车道线迅速变化，例如车道分叉、横穿或合并。
  - 物体或景观特征投射到车道上，形成大面积阴影。
  - 自车或前方目标处于弯道中。
  - 自车处于路口。
  - 自车偏离撞向逆向车道的栅栏、水马等“硬隔离”。
  - 车辆转向系统发生故障。
  - ADS 通用局限性中提到的场景（请参阅页码 122）。
  - ADS 发生故障或需要维修。
- 遇到（但不限于）以下场景时，系统可能因侧前/后方遮挡或侧前/后方目标类型、位置、出现时机等多种因素影响而漏检、误检

或未及时发现障碍物，导致系统未警告与转向或不及警告与转向：

- 自车侧前/后方存在车辆、行人、两轮车等，遮挡自车雷达或摄像头的探测区域。
  - 自车侧前/后方存在被遮挡、障碍物与前方视线环境的光线对比不强烈等导致障碍物识别不清晰、不准确、不完整的情况。
  - 自车或侧前/后方目标处于弯道中。
  - 自车侧前/后方存在需自车变道后才能探测到的目标。
  - 自车侧前/后方的栅栏、水马等“硬隔离”目标过小导致监测不清晰、不准确、不完整的情况。
  - 其他超出自车雷达或摄像头检测条件和范围的情形。
- 遇到（但不限于）以下场景时，系统可能不会触发紧急车道保持。
    - 自车前方车道内车辆急减速。
    - 有车辆快速入侵自车车道。
    - 自车车道内存在静止障碍物。
  - 遇到（但不限于）以下场景时，系统可能因道路湿滑、自车侧向偏离速度过大、驾驶员抵抗方向盘等原因无法及时纠偏，例如：
    - 道路状况不佳，例如洒水车作业后或雨后路面湿滑等。
    - 自车侧向偏离速度过大或过小。
    - 车辆处于急转弯路段。
    - 驾驶员有抵抗方向盘的动作。
    - 其他影响或降低车辆转向性能的情形。

#### 警告

- 紧急车道保持辅助只会车辆在偏离车道时辅助纠正车辆回到原车道，无法持续辅助驾驶员控制车辆保持在车道中央区域行驶。
- 紧急车道保持辅助的纠偏干预为最低限度的转向操作。切勿过度依赖紧急车道保持辅助功能来避免侧面碰撞。
- 驾驶员应始终保持警惕，密切注意周围各种危险情形，必要时及时人工干预或接管车辆，确保安全驾驶。违反上述操作会影响您的安全驾驶，可能会引发事故，甚至导致财产损失、人身伤亡。

1

2

3

4

5

6

7

8

9

10

11

12

13

14

## 盲区监测预警

在检测到驾驶员视觉盲区内的目标时发出风险预警提示，提醒驾驶员注意安全驾驶。盲区监测预警默认开启。

### 功能介绍

盲区监测预警系统利用雷达和摄像头等传感器检测车辆左右两侧后方驾驶员盲区内的目标（车辆、两轮车）。当车辆以约 10km/h~150km/h 的速度行驶时，盲区监测预警系统会在检测到盲区内存在目标时，点亮目标侧外后视镜上的报警灯；如果此时驾驶员拨动转向灯拨杆，则该报警灯（目标侧外后视镜上的报警灯）长亮，同时在仪表显示屏上将风险目标红色高亮显示，并可选发出提示音，提醒驾驶员有碰撞危险。



\*画面仅供参考，请以产品实际为准

#### 提示

请勿在外后视镜镜片上黏贴任何物体，以免影响正常使用盲区监测预警功能。

### 功能设置

在中控屏进入**华为智驾 >  辅助驾驶 > 主动安全**，设置“盲区监测预警”参数。

- 关：关闭盲区监测预警。
- 报警灯：开启盲区监测预警，通过报警灯的方式提示盲区风险。
- 报警灯+提示音：开启盲区监测预警，在报警灯提示的基础上，如果驾驶员在存在盲区风险时拨动转向灯拨杆，座舱会发出提示音提醒。



\*画面仅供参考，请以产品实际为准

### 局限性

- 盲区监测预警是一项辅助功能，无法应对所有交通、天气和道路状况。
- 遇到（但不限于）以下场景时，盲区监测预警及其相关功能可能不工作或退出。
  - 车辆行驶在急转弯路段。
  - 车辆行驶速度低于 10km/h。
  - 自行车正在超越前车或会车。
  - ADS 局限性中提到的场景（请参阅页码 122）。
  - ADS 发生故障或需要维修。

#### 警告

- 在盲区监测预警发出预警时，驾驶员应避免向预警侧车道进行变道。驾驶员应确保始终以安全方式变更车道。
- 盲区监测预警不能取代内外后视镜的作用。
- 驾驶员应始终保持警惕，密切注意周围各种危险情形，必要时及时人工干预或接管车辆，确保安全驾驶。违反上述操作会影响您的安全驾驶，可能会引发事故，甚至导致财产损失、人身伤亡。

## 开门预警

在检测到打开车门存在碰撞风险时发出预警，提醒驾驶员注意碰撞风险，提高安全性。开门预警默认开启。

### 功能介绍

开门预警系统通过雷达等传感器检测自行车左右两侧后方的目标（车辆、两轮车）。当车辆在上电状态下静止或以约 5km/h 以下速度缓慢行驶时，开门预警系统会在检测到自行车开门有碰撞风险时，相应侧外后视镜上的报警灯以及车门氛围灯点亮，以提醒驾驶人员注意风险；如果此时驾乘人员打开相应车门，则相应侧外后视镜上的报警灯以及车门氛围灯点亮，车外危险报警灯还会闪烁，伴有提示音，提醒驾乘人员注意碰撞风险。

此外，如果车辆开启了氛围灯，则氛围灯随后视镜上的警报灯一起点亮并呼吸闪烁。

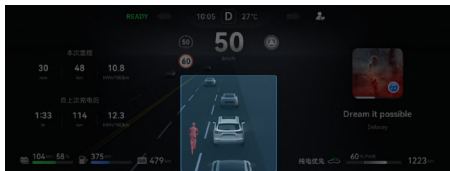

\*画面仅供参考，请以产品实际为准

### ① 提示

请勿在外后视镜镜片上黏贴任何物体，以免影响正常使用车门开启预警功能。

### 功能设置

在中控屏进入**华为智驾 > 辅助驾驶 > 主动安全**，开启或关闭“开门预警”开关。



\*画面仅供参考，请以产品实际为准

### 局限性

- 开门预警是一项辅助功能，无法应对所有交通，天气和道路状况。

- 遇到（但不限于）以下场景时，开门预警及其相关功能可能不工作或退出。
  - 1 自行车在转弯处或墙体旁等位置停留。
  - 2 自行车后方存在大型车辆，遮挡自行车的雷达探测区域。
  - 3 存在较小的目标或缓慢移动的目标。
  - 4 目标速度太快或有转向行为，例如目标车辆变道至自行车正后方、其他车辆在自行车正后方突然变道出现在检测区域中。
  - 5 ADS 局限性中提到的场景（请参阅页码 122）。
  - 6 ADS 发生故障或需要维修。

### ⚠ 警告

- 1 开门预警系统不能透过其他车辆或障碍物探测到其后的物体。
- 2 开门预警不能取代内外后视镜的作用，不能取代驾乘人员的目视检查。开门下车前主动观察开门环境是驾乘人员保证人身安全最有效的措施和责任。
- 3 开门预警系统可能会在不存在碰撞风险时发出警告。请保持警觉，时刻关注交通状态，以便预测是否需要采取任何措施。
- 4 开门预警系统仅能通过报警提示碰撞风险，不能避免碰撞事故。
- 5 驾驶员应始终保持警惕，密切注意周围各种危险情形，必要时及时人工干预或接管车辆，确保安全驾驶。违反上述操作会影响您的安全驾驶，可能会引发事故，甚至导致财产损失、人身伤亡。

## 后向安全

### 后向碰撞预警

车辆前行时，在检测到车辆可能被后方车辆追尾时发出预警，提醒前车和后方车驾驶员及时采取安全措施。后向碰撞预警默认开启。

#### 功能介绍

后向碰撞预警系统通过摄像头等传感器实时检测车辆后方行驶环境。当车辆以 130km/h 以下的速度向前行驶且识别到后方车辆可能碰撞到自车（即追尾）时，仪表盘上会在自车后方显示红色的动态红色高亮弧线，同时伴有提示音，以提醒驾驶员及时采取安全措施。



\*画面仅供参考，请以产品实际为准

除通过仪表显示屏向自车驾驶员预警外，车辆还会同时打开危险报警灯，向后方车驾驶员提示碰撞风险。

倒车时，后向碰撞预警系统不起作用。

#### 警告

后向碰撞预警是一项驾驶辅助功能，其预警时机会受到如自车行驶车速、障碍物类型、与障碍物的距离、行车环境、系统反应延迟等诸多因素的影响，可能无法及时发出预警、漏发预警或误预警。后向碰撞预警不能代替驾驶员的驾驶和判断。

#### 功能设置

在中控屏进入**华为智驾**>**辅助驾驶**>**主动安全**，开启或关闭“后向碰撞预警”开关。



\*画面仅供参考，请以产品实际为准

### 局限性

- 后向碰撞预警是一项辅助功能，无法应对所有交通，天气和道路状况。
- 遇到（但不限于）以下场景时，后向碰撞预警功能及其相关功能可能不工作或退出：
  - 天气条件不佳，例如雨、雪、雾天等。
  - 自车后方存在大型车辆，遮挡自车雷达或摄像头的探测区域。
  - 自车后方存在被遮挡、障碍物与前方视线环境的光线对比不强烈等导致障碍物识别不清晰、不准确、不完整的情况。
  - 自车或后方目标处于弯道中。
  - 自车后方存在需自车变道后才能探测到的目标。
  - 探测对象速度过快（例如突然有其他车辆快速移动或近距离移动到自车后方），导致后向碰撞预警系统无法及时响应。
  - 自车正在倒车。
  - 其他超出自车雷达或摄像头检测条件和范围的情形。
  - ADS 局限性中提到的场景（请参阅页码 122）。
  - ADS 发生故障或需要维修。
- 强光、反光等光线不佳场景下，系统可能误检，例如系统可能将铁轨、龙门架、限高杆或交通指示牌、反光的地面道钉等误检为障碍物，进而触发预警。

#### 警告

- 后向碰撞预警是一项驾驶辅助功能，其预警时机会受到如自车行驶车速、障碍物类型、与障碍物的距离、行车环境、系统反应延迟等诸多因素的影响。后向碰撞预警仅提供预警辅助，不能代替驾驶员的驾驶和判断。切勿过度依赖后向碰撞预警系统发出的预警，切勿用后向碰撞预警代替驾驶员的观察和判断。
- 后向碰撞预警仅能通过预警来提示碰撞风险，不能避免碰撞事故或减轻碰撞伤害。当车辆发出预警时，驾驶员应立即采取纠正措施，避免车辆陷入进一步的危险中。
- 后向碰撞预警仅在自车静止或向前行驶时生效。倒车时，自车不会对正后方的碰撞风险进行预警。

**警告**

- 由于系统性能限制，后向碰撞预警可能无法及时发出预警、漏发预警或误预警。
- 驾驶员应始终保持警惕，密切注意周围各种危险情形，必要时及时人工干预或接管车辆，确保安全驾驶。违反上述操作会影响您的安全驾驶，可能会引发事故，甚至导致财产损失、人身伤亡。

**后向自动紧急制动**

低速倒车时，在自车即将与静止或缓慢运动的两轮车或行人（**不包含静止的车辆**）碰撞时自动实施制动，从而尽可能降低碰撞程度。每次车辆上电时，后向自动紧急制动都会自动开启。

**功能介绍**

后向自动紧急制动系统通过摄像头等传感器实时检测车辆后方行驶环境。当车辆以约 1km/h ~ 12km/h 的速度倒车，即将与后方的静止或缓慢运动的两轮车或行人（**不包含静止的车辆**）碰撞时，自动实施制动。

实施后向自动紧急制动时，中控屏上会在自车后方显示动态红色弧线，并将风险目标红色高亮显示，提醒您存在碰撞风险。

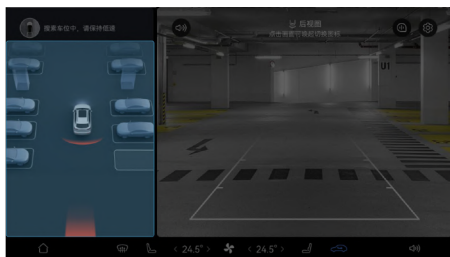

\*画面仅供参考，请以产品实际为准

制动时，车辆会同时点亮制动灯。

**警告**

后向自动紧急制动是一项驾驶辅助功能，其设计目的并非避免碰撞，只能通过尝试降低行驶速度来最大限度减少碰撞程度。实施制动时，车速的降低程度或车辆的碰撞程度会受到如自行车行驶车速、障碍物类型、与障碍物的距离、行车环境、系统反应延迟等诸多因素的影响，请勿勿依赖后向自动紧急制动替代驾驶员的正常制动操作。

**功能设置**

在中控屏进入**华为智驾 > 辅助驾驶 > 主动安全**，开启或关闭“防撞制动”开关。



\*画面仅供参考，请以产品实际为准

**警告**

强烈建议驾驶员不要关闭“防撞制动”开关。如关闭“防撞制动”开关，则车辆将无法帮助驾驶员降低车辆速度，无法尽可能降低碰撞程度。

**提示**

- “防撞制动”开关同时控制自动紧急制动、后向自动紧急制动、低速自动紧急制动、前向横穿碰撞制动、后向横穿碰撞制动五项功能。
- 关闭“防撞制动”开关仅对当前行程生效。当车辆重新上电后，防撞制动会自动重新开启。

**局限性**

- 后向自动紧急制动是一项辅助功能，无法应对所有交通，天气和道路状况。
- 遇到（但不限于）以下场景时，后向自动紧急制动及其相关功能可能不当工作或退出。
  - 驾驶员未系好安全带。
  - 车辆任一车门或前后盖未关闭（或发生故障）。
  - 驾驶员急打方向盘，或者车辆有横向失稳风险（如方向盘转角过大、转速过大）。
  - 驾驶员重踩加速踏板。
  - 驾驶员重踩重踩制动踏板又松开。
  - 能见度差（如雨、雪、雾天气等）。
  - 道路条件不佳（如湿滑等）。



- 急转弯路段。
- 车辆制动系统发生故障。
- ADS 通用局限性中提到的场景（请参阅页码 122）。
- ADS 发生故障或需要维修。
- 遇到（但不限于）以下场景时，系统可能因后方遮挡或后方目标类型、位置、出现时机等多种因素影响而漏检、误检或未及时检出障碍物，导致系统未警告与制动或不及警告与制动：
  - 天气条件不佳，例如雨、雪、雾天等。
  - 自车后方存在大型车辆，遮挡自车雷达或摄像头的探测区域。
  - 自车后方存在被遮挡、障碍物与前方视线环境的光线对比不强烈等导致障碍物识别不清晰、不准确、不完整的情况。
  - 自车后方存在携带有大件物体的行人/两轮车。
  - 自车后方存在慢速移动到本车道内或逆向朝自车运动的行人/两轮车。
  - 自车或后方目标处于弯道中。
  - 自车后方存在需自车变道后才能探测到的目标。
  - 其他超出自车雷达或摄像头检测条件和范围的情形。
- 遇到（但不限于）以下场景时，系统可能因道路湿滑、目标速度过快或过慢、目标突然制动等原因无法及时制动，例如：
  - 道路状况不佳，例如洒水车作业后或雨后路面湿滑等。
  - 出现快速并入本车道的车辆或近距离切入自车前方的车辆
  - 自车与前车相对车速差值较大。
  - 自车前方车辆突然制动。
  - 车辆重载。
  - 车辆处于上坡、下坡或急转弯路段。
  - 其他影响或降低性能的情形。
- 强光、反光等光线不佳场景下，系统可能误检甚至误制动，例如系统可能将铁轨、龙门架、限高杆或交通指示牌、反光的地面道钉等误检为障碍物，进而触发紧急制动。

- 防撞制动功能不会频繁激活，距前一次防撞制动激活后数秒内，系统不会再次触发防撞制动。

防撞制动功能指自动紧急制动、后向自动紧急制动、低速自动紧急制动、前向横穿碰撞制动、后向横穿碰撞制动五项功能中的任意一种。

### 警告

- 后向自动紧急制动是一项驾驶辅助功能，在满足车速、行车环境、障碍物情况等全部条件时触发，无法在所有情况下都能检测到车辆、骑行者或行人，且可能会受如自车行驶车速、障碍物类型、与障碍物的距离、行车环境、系统反应延迟等诸多因素的影响而失效、失当或不及时。驾驶员应密切关注交通状况及道路环境，切勿依赖后向自动紧急制动来降低车速、避免碰撞或减弱碰撞影响，切勿将此代替驾驶员的正常制动操作。
- 后向自动紧急制动仅对静止或缓慢运动的两轮车或行人生效，不会因其他类型的后向目标自动实施制动。例如，后向自动紧急制动无法对后方静止的车辆生效。
- 由于系统性能限制，后向自动紧急制动可能会误触发，导致车辆在行进中突然制动，请驾驶员及时接管车辆，确保安全驾驶。
- 发生后向自动紧急制动时，制动踏板会自行迅速向下移动。因此请务必确保制动踏板可自由移动。  
例如，应确保驾驶员脚垫妥当固定，避免在驾驶员脚垫之下或之上放置物品（包括叠加脚垫），以免影响制动踏板自由移动的能力。
- 发生后向自动紧急制动后，驾驶员应立即采取措施，避免车辆陷入进一步的危险中避免因紧急制动导致其他事故或伤害。例如，对于确实有碰撞风险的场景，驾驶员应及时踩制动踏板确保制动；对于不必要的制动，驾驶员可以通过快速下踩加速踏板或转动方向盘的方式来中断制动。
- 驾驶员应始终保持警惕，密切注意周围各种危险情形，必要时及时人工干预或接管车辆，确保安全驾驶。违反上述操作会影响您的安全驾驶，可能会引发事故，甚至导致财产损失、人身伤亡。



## 后向横穿碰撞预警

低速倒车时，在检测到可能与后方向横穿行的车辆碰撞时发出预警，提醒驾驶员采取安全措施。每次车辆上电时，后向横穿碰撞预警都会自动开启。

### 功能介绍

当车辆以 15 km/h 以下的速度倒车时，后向横穿碰撞预警系统实时检测车辆后方向行驶环境，当识别到自车可能与后方向横穿行的车辆碰撞时发出预警，以提醒驾驶员及时采取安全措施。

预警时，中控屏上会通过黄色或红色元素向驾驶员提示风险，红色元素时的碰撞风险更高：

- 动态黄色弧线+黄色高亮的风险目标
- 动态红色弧线+红色高亮的风险目标，且伴有告警音



\*画面仅供参考，请以产品实际为准

### 警告

后向横穿碰撞预警是一项驾驶辅助功能，其预警时机会受到如自车行驶车速、障碍物类型、与障碍物的距离、行车环境、系统反应延迟等诸多因素的影响，可能无法及时发出预警、漏发预警或误预警。后向横穿碰撞预警不能代替驾驶员的驾驶和判断。

### 功能设置

在中控屏进入**华为智驾 > 辅助驾驶 > 主动安全**，设置“防撞预警”参数。

- 关：关闭防撞预警。
- 较近：开启防撞预警，预警时机较晚。
- 适中：开启防撞预警，预警时机适中。
- 较远：开启防撞预警，预警时机较早。



\*画面仅供参考，请以产品实际为准

### 提示

- “防撞预警”开关同时控制前向碰撞预警、前向横穿碰撞预警、后向横穿碰撞预警三项功能。
- 关闭“防撞预警”开关仅对当前行程生效。当车辆重新上电后，防撞预警会自动重新开启，且使用上次关闭之前的参数设置。

### 局限性

- 后向横穿碰撞预警是一项辅助功能，无法应对所有交通，天气和道路状况。
- 遇到（但不限于）以下场景时，系统可能因后方遮挡或前方目标类型、位置、出现时机等多种因素影响而漏检、误检或未及时检出障碍物，导致系统未预警或不及时预警：
  - 天气条件不佳，例如雨、雪、雾天等。
  - 自车后方/侧后方存在大型车辆，遮挡自车雷达或摄像头的探测区域。
  - 自车后方/侧后方存在被遮挡、障碍物与前方视线环境的光线对比不强烈等导致障碍物识别不清晰、不准确、不完整的情况。
  - 自车后方/侧后方存在携带有大件物体的行人/两轮车。
  - 自车后方/侧后方存在慢速移动到本车道内或逆向朝自车运动的行人/两轮车。
  - 自车或后方/侧后方目标处于弯道中。
  - 自车后方/侧后方存在需自车变道后才能探测到的目标。
  - 探测对象速度过快，例如突然有其他车辆快速移动或近距离移动到自车后方/侧后方。
  - 其他超出自车雷达或摄像头检测条件和范围的情形。

- ADS 局限性中提到的场景（请参阅页码 122）。
- ADS 发生故障或需要维修。
- 强光、反光等光线不佳场景下，系统可能误检，例如系统可能将铁轨、龙门架、限高杆或交通指示牌、反光的地面道钉等误检为障碍物，进而触发预警。

**警告**

- 后向横穿碰撞预警是一项驾驶辅助功能，其预警时机受到如自行车行驶车速、障碍物类型、与障碍物的距离、行车环境、系统反应延迟等诸多因素的影响。后向横穿碰撞预警仅提供预警辅助，不能代替驾驶员的驾驶和判断。切勿过度依赖后向横穿碰撞预警系统发出的预警，切勿用后向横穿碰撞预警代替驾驶员的观察和判断。
- 后向横穿碰撞预警仅能通过预警来提示碰撞风险，不能避免碰撞事故或减轻碰撞伤害。当车辆发出预警时，驾驶员应立即采取纠正措施，避免车辆陷入进一步的危险中。
- 由于系统性能限制，后向横穿碰撞预警可能无法及时发出预警、漏发预警或误预警可能无法及时发出预警、漏发预警或误预警。
- 后向横穿碰撞预警不能透过其他车辆或障碍物探测到其后的物体。
- 驾驶员应始终保持警惕，密切注意周围各种危险情形，必要时及时人工干预或接管车辆，确保安全驾驶。违反上述操作会影响您的安全驾驶，可能会引发事故，甚至导致财产损失、人身伤亡。

**后向横穿碰撞制动**

车辆低速倒车时，在自车即将与后方横向穿行的车辆发生碰撞时自动实施制动，从而尽可能降低碰撞程度。每次车辆上电时，后向横穿碰撞制动都会自动开启。

**功能介绍**

后向横穿碰撞制动系统通过摄像头等传感器实时检测车辆后方行驶环境。当车辆以约 4km/h~15km/h 的速度倒车时，当识别到自车即将与后方横向穿行的车辆碰撞时，自动实施制动。

实施后向横穿碰撞制动时，中控屏上会在自车侧后来车方向显示动态红色弧线，并将风险目标红色高亮显示，提醒您存在碰撞风险。



\*画面仅供参考，请以产品实际为准

制动时，车辆会同时点亮制动灯。

**警告**

后向横穿碰撞制动是一项驾驶辅助功能，系统设计的目的并非避免碰撞，只能通过尝试降低行驶速度来最大限度减少碰撞程度。实施制动时，车速的降低程度或车辆的碰撞程度会受到如自行车行驶车速、障碍物类型、与障碍物的距离、行车环境、系统反应延迟等诸多因素的影响，请切勿依赖后向横穿碰撞制动替代驾驶员的正常制动操作。

**功能设置**

在中控屏进入**华为智驾 > 辅助驾驶 > 主动安全**，开启或关闭“防撞制动”开关。



\*画面仅供参考，请以产品实际为准

**警告**

强烈建议驾驶员不要关闭“防撞制动”开关。如关闭“防撞制动”开关，则车辆将无法帮助驾驶员降低车辆速度，无法尽可能降低碰撞程度。

**① 提示**

- “防撞制动”开关同时控制自动紧急制动、后向自动紧急制动、低速自动紧急制动、前向横穿碰撞制动、后向横穿碰撞制动五项功能。
- 关闭“防撞制动”开关仅对当前行程生效。当车辆重新上电后，防撞制动会自动重新开启。

**局限性**

- 后向横穿碰撞制动是一项驾驶辅助功能，无法应对所有交通，天气和道路状况。
- 遇到（但不限于）以下场景时，后向横穿碰撞制动功能将无法实施自动制动，或在实施制动时会停止继续实施制动：
  - 驾驶员未系好安全带。
  - 车辆任一车门或前后盖未关闭或发生故障。
  - 驾驶员急打方向盘，或者车辆有横向失稳风险（如方向盘转角过大、转速过大）。
  - 驾驶员重踩加速踏板。
  - 驾驶员重踩重踩制动踏板又松开。
  - 能见度差（如雨、雪、雾天气等）。
  - 道路条件不佳（如湿滑等）。
  - 急转弯路段。
  - 车辆制动系统发生故障。
  - ADS 局限性中提到的场景（请参阅页码 122）。
  - ADS 发生故障或需要维修。
- 遇到（但不限于）以下场景时，系统可能因后方/侧后方遮挡或目标类型、位置、出现时机等多种因素影响而漏检、误检或未及时检出障碍物，导致系统未警告与制动或不及警告与制动：
  - 天气条件不佳，例如雨、雪、雾天等。
  - 自车后方/侧后方存在大型车辆，遮挡自车雷达或摄像头的探测区域。
  - 自车后方/侧后方存在被遮挡、障碍物与前方视线环境的光线对比不强烈等导致障碍物识别不清晰、不准确、不完整的情况。

- 自车后方/侧后方存在携带有大件物体的行人/两轮车。
- 自车后方/侧后方存在慢速移动到本车道内或逆向朝自车运动的行人/两轮车。
- 自车或后方/侧后方目标处于弯道中。
- 自车后方/侧后方存在需自车变道后才能探测到的目标。
- 其他超出自车雷达或摄像头检测条件和范围的情形。
- 遇到（但不限于）以下场景时，系统可能因道路湿滑、目标速度过快或过慢、目标突然制动等原因无法及时制动，例如：
  - 道路状况不佳，例如洒水车作业后或雨后路面湿滑等。
  - 出现快速并入本车道的车辆或近距离切入自车后方的车辆
  - 自车与后方横向穿行车辆相对车速差值较大。
  - 自车后方横向穿行车辆突然制动。
  - 车辆重载。
  - 车辆处于上坡、下坡或急转弯路段。
  - 其他影响或降低性能的情形。
- 强光、反光等光线不佳场景下，系统可能误检，例如系统可能将铁轨、龙门架、限高杆或交通指示牌、反光的地面道钉等误检为障碍物，进而触发预警。
- 防撞制动功能不会频繁激活，距前一次防撞制动激活后数秒内，系统不会再次触发防撞制动。

此处防撞制动功能指自动紧急制动、后向自动紧急制动、低速自动紧急制动、前向横穿碰撞制动、后向横穿碰撞制动五项功能中的任意一种。

### ⚠ 警告

- 后向横穿碰撞制动无法防止碰撞是一项驾驶辅助功能，在满足车速、行车环境、障碍物情况等全部条件时触发，无法在所有情况下都能检测到车辆、骑行人或行人，且可能会受如自行车行驶车速、障碍物类型、与障碍物的距离、行车环境、系统反应延迟等诸多因素的影响而失效、失当或不及时。驾驶员应密切关注交通状况及道路环境，切勿依赖后向横穿碰撞制动来降低车速、避免碰撞或减弱碰撞影响，切勿将此代替驾驶员的正常制动操作。
- 后向横穿碰撞制动仅适用于对车辆碰撞风险的制动，不适用于行人。当横穿目标为行人时，后向横穿防撞制动不起作用。
- 由于系统性能限制，后向横穿碰撞制动可能会误触发，导致车辆在行进中突然制动，请驾驶员及时接管车辆，确保安全驾驶。
- 发生后向横穿碰撞制动时，制动踏板会自行迅速向下移动。因此请务必确保制动踏板可自由移动。

例如，应确保驾驶员脚垫妥当固定，避免在驾驶员脚垫之下或之上放置物品（包括叠加脚垫），以免影响制动踏板自由移动的能力。

- 发生后向横穿碰撞制动后，驾驶员应立即采取措施，避免车辆陷入进一步的危险中避免因紧急制动导致其他事故或伤害。例如，对于确实有碰撞风险的场景，驾驶员应及时踩制动踏板确保制动；对于不必要的制动，驾驶员可以通过快速下踩加速踏板或转动方向盘的方式来中断制动。
- 驾驶员应始终保持警惕，密切注意周围各种危险情形，必要时及时人工干预或接管车辆，确保安全驾驶。违反上述操作会影响您的安全驾驶，可能会引发事故，甚至导致财产损失、人身伤亡。

1

2

3

4

5

6

7

8

9

10

11

12

13

14

## 出行与娱乐

在本章中，您可了解车辆的使用，请仔细阅读本部分。

## 用户账号

### 扫码登录账号

登录帐号后，可记录您个性化的驾驶习惯和应用数据（如座椅位置、外后视镜位置、常听音乐）。多人共用 1 辆车时，登录对应帐号，系统自动为您调整座椅位置，切换驾驶信息和应用数据。多个帐号间数据隔离，让您享受私密的个性化座舱。

1. 确认是否已注册华为帐号。若未注册，您可以通过以下方式注册：
  - 在华为手机/平板上，点击**设置 > 登录华为帐号 > 注册帐号**，根据界面提示操作。
  - 用手机/电脑浏览器访问华为帐号主页，点击右上角**注册**，根据界面提示操作。
2. 确保华为帐号拥有车辆使用权限。
  - 车主：打开手机上的 AITO 应用，点击**我的 > 我的车辆 > 添加车辆**，完成车辆绑定与实名认证。
  - 非车主：联系车主将车辆使用权限授予对应的华为帐号。车主需打开手机上的 AITO 应用，点击**我的 > 我的车辆 > 授权管理 > 添加授权**，根据界面要求填写被授权人的信息并进行验证。
3. 车辆处于 P 挡时，在中控屏点击状态栏头像，打开手机 AITO 应用，进入**我的**界面，点击右上角扫描，扫描车机上的二维码登录。

#### 提示

- 车辆不下电的情况下，临时更换驾驶员，中控屏登录的用户帐号不会切换。
- 退出帐号后即为客户模式，此模式下车辆可正常驾驶。访客模式只记录最近一次访客的使用数据。

### 3D 人脸登陆账号

录入人脸数据后，驾驶员上车刷脸即可快捷登录帐号。3D 人脸识别，采集更多面部信息，识别更安全准确，同时采用 TOF 3D 技术，暗光也能识别人脸。

### 录入或更改人脸数据。

1. 车辆处于 P 挡，并确保摄像头清洁且无遮挡、身体处于正确的驾驶坐姿和脸部无遮挡。
2. 在中控屏点击状态栏头像，使用手机 AITO 应用扫描车机上的二维码登录。
3. 在中控屏点击状态栏头像，进入**身份认证**，开启**人脸识别**开关，进行扫码验证，根据提示录入面部数据。

**使用人脸登录：**上车或点击中控屏状态栏头像后，面对驾驶位正前方，即可快捷登录帐号。

**删除人脸数据：**在中控屏点击状态栏头像，进入管理帐号界面，点击**删除面部数据**，根据屏幕提示完成操作。

#### 提示

- 一个华为帐号仅支持录入一个人脸数据。多人共用 1 辆车时，非车主首次登录，请先联系车主在手机 AITO 应用上将车辆使用权限授予对应的华为帐号，再登录该帐号录入对应的人脸数据。帐号授权请参阅车主手机应用（请参阅页码 227）。
- 车辆不下电的情况下，临时更换驾驶员，中控屏登录的用户帐号不会切换。
- 如果关闭“人脸识别”开关，人脸识别功能将不可用，同时删除录入的面部数据。

### 手机车钥匙登录帐号

手机车钥匙分为蓝牙钥匙和 NFC 钥匙。您可以使用其中任意一种，登录中控屏上的个人帐号。

1. 在手机 AITO 应用完成车辆绑定后，创建手机车钥匙。
2. 首次使用手机车钥匙解锁车辆后，需通过扫码的方式登录个人帐号。
3. 完成首次登录后，驾驶员再次靠近车辆，通过手机车钥匙解锁车辆，即可实现帐号的无感登录。

## 多用户管理

车主可授权其他帐号在中控屏登录，分享车辆使用权，也可对登录帐号进行数据管理、删除。不同帐号间数据相互隔离，充分保障您的隐私安全。

### 授权帐号

车主授权后，非车主可以在用户中心登录个人帐号，录入人脸数据，获取更多车辆使用权限。

车主打开手机 AITO 应用，点击**我的 > 我的车辆 > 授权管理 > 添加授权**，根据界面提示可对非车主进行授权。授权成功后，车主也可在**授权管理**页随时取消授权。

### 登录帐号

无帐号登录的状态下，您可以在用户中心通过扫码或人脸识别的方式直接登录。

**扫码登录：**点击中控屏状态栏头像图标，进入扫码登录界面，通过手机 AITO 应用扫码登录帐号（请参阅页码 190）。

**人脸登录：**录入人脸数据后，上车或点击中控屏状态栏头像图标，即可快捷登录帐号（请参阅页码 190）。

#### ① 提示

- 帐号登录、退出必须在 P 挡下操作。
- 未经车主授权的帐号无法在中控屏登录。
- 首次登录时，只能通过扫描二维码的方式登录。

### 切换帐号

账号登录的状态下，您可以在用户中心进行帐号切换。

1. 点击中控屏状态栏头像图标，进入用户中心，点击**切换帐号**。
2. 通过扫码或人脸认证的方式登录新帐号。
3. 帐号切换后，座椅位置、外后视镜位置等与用车人驾驶习惯相关的个人配置数据，将跟随帐号切换。**音乐、华为视频**等与华为帐号关联的应用，也将跟随切换至相应帐号。

#### ① 提示

不锁车的情况下，临时更换驾驶员，中控屏登录的用户帐号不会跟随驾驶员更换而切换，进行中的导航任务也不会中断。

### 删除帐号数据

在用户中心，您可以删除包括人脸数据、应用使用数据等在内的帐号本地数据，释放储存空间。

**非车主用户：**在用户中心点击**退出登录 > 退出 > 删除**，扫码验证后，删除帐号本地数据。

**车主用户：**在用户中心页面**用户本地数据管理**下找到需要删除数据的帐号，点击**数据删除**，扫码验证后，删除此帐号本地数据。

#### ① 提示

- 删除帐号本地数据后，再次登录时，必须通过扫描二维码的方式登录。
- 如需删除车主帐号本地数据，请恢复出厂设置。



## 地图与导航

使用**华为智驾**可以进行车辆定位与导航。地图信息可以在中控屏、仪表显示屏、前挡风玻璃（若已选装抬头显示）多屏显示，满足不同场景导航需求。

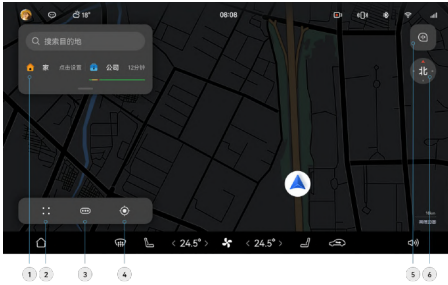

\*画面仅供参考，请以产品实际为准

1 通勤卡片	设置家或公司的常用位置后可以快速查看行车所需时间及路况。下拉通勤卡片可查看历史目的地和收藏地点。
2 设置	进入导航模式和辅助驾驶设置界面，查看离线地图、手车互联、服务订阅信息、智驾体验报告等。
3 路况	开启或关闭路况信息显示。
4 定位	显示车辆当前所处位置及当前电量可达行驶范围。
5 语音反馈	您可以点触此图标后通过语音留言来反馈关于ADS的体验信息或意见建议。请您在确保驾驶安全的前提下反馈语音留言。
6 视角	切换不同导航视角。默认为2D车头正北向上视角，可点击切换2D车头向上、3D车头向上视角。

### 使用导航

#### 查找目的地

1. 在中控屏快捷栏点击**华为智驾**进入应用。
2. 点击首页搜索框，查找目的地。

#### 添加途经点

若在行驶过程中需要前往多个目的地，在设置终点后，再次点击搜索框输入途经点即可自动规划完整线路。

### 智慧语音开启导航

您可以使用智慧语音选择目的地及路线。唤醒智慧语音，说出您的指令，如：“我要去幸福咖啡馆”。若前往目的地有多条路线，再次说出指令，如：“第二条”，切换心仪路线。

### 目的地导航

选择目的地后，您可直接选择“导航”，进入导航页面。您也可选择“路线”后进入路线规划页面，根据个人偏好选择路线后开始导航。

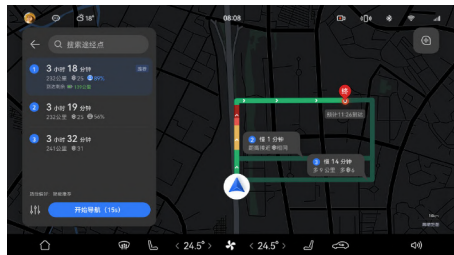

\*画面仅供参考，请以产品实际为准

### 导航分屏

导航中，使用**音乐**、**畅连**、**车主指南**等应用时，中控屏将自动分屏显示。

### 设置偏好

您可以在地图设置界面添加车牌信息，在导航时自动避开限行区域；编辑家或者公司地址，快速导航去常用目的地；下载离线地图或管理收藏的地址。

点击进入导航模式和辅助驾驶，在不同页面完成偏好设置。

导航模式的各页签设置项及说明如下表所示：

页签	说明
个人中心	添加车辆车牌信息，可避开限行路线及区域；绑定微信帐号，可将手机微信聊天界面中的位置消息发送到中控屏。
收藏地点	编辑家或公司地址；查看收藏的地点。
手车互联	查看支持导航无缝流转的应用，点击应用图标查看设置和使用方式。

页签	说明
导航设置	选择不同路线偏好、路况概览模式；设置导航播报风格与音量、巡航播报类别等。
地图显示	选择地图文字大小及是否在地图上显示收藏的地点。
离线地图	管理、下载与更新不同城市的地图。
其他	清理地图缓存，恢复所有设置选项默认状态等。

**警告**

- 由于道路建设、城市环境发展、政策变化等客观、难以预测的因素的影响，地图数据可能会与现实环境不符。**华为智驾**提供的产品功能（例如目的地搜索、路线规划、引导信息等）仅供用户行车参考使用，不作为驾驶出行的唯一依据。用户应严格遵守交通法规，以实际道路情况为准。驾驶员仍然是驾驶安全的完全责任人，因未按实际道路情况驾驶出行原因导致的事故及造成的损失，本公司不承担责任。

辅助驾驶的各页签设置项及说明如下表所示：

页签	说明
智驾辅助	
泊车辅助	此处智驾功能参数设置与进入中控屏 <b>设置&gt;辅助驾驶</b> 路径下的设置相同。您可根据个人驾驶偏好设置和确认 ADS 参数。
主动安全	
全景环视	
其他设置	
考试和指南	LCC、NCA 等功能的使用指导和考试入口。
服务订阅	<ul style="list-style-type: none"> <li>查看本车支持的 ADS 功能、订阅情况、个人订单等。</li> <li>车主可以在此订阅 ADS 高阶功能包。</li> </ul>
智驾体验报告	查看本车在统计周期内使用的 NCA 里程、NCA 时长、APA 泊车次数等 ADS 统计数据。仅车主可用。
关于	包含 ADS 软件版本信息、ADS 高阶智能驾驶声明、开源软件使用声明等内容。

**警告**

- 为保证行车安全，驾驶员请勿在驾驶过程中进行操作及设置，如需使用请驻车并确保环境安全。

1

2

3

4

5

6

7

8

9

10

11

12

13

14

## 车内摄像头



\*画面仅供参考，请以产品实际为准

车辆配备车内摄像头，您可以使用其进行自拍或做为畅连视频通话使用。

### ⚠ 注意

请勿使用尖锐物品敲击摄像头，否则会损坏摄像头，摄像头未使用时请关闭摄像头盖板。

### ℹ 提示

畅连通话仅对华为手机进行通话时才可使用视频功能。

## 通信社交

### 拨打电话

通过方向盘、中控屏或智慧语音，您可以在车上快捷拨打电话。

### 拨打普通电话

#### 手动拨号拨打普通电话

1. 完成手机与车辆的**蓝牙**配对（请参阅页码 210）。

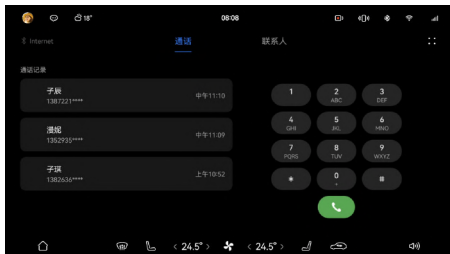

\*画面仅供参考，请以产品实际为准

2. 您可以通过以下任意一种方式拨打电话：
  - 在中控屏进入**应用与服务 > 应用中心 > 电话**，在**通话**界面，通过输入电话号码或点击通话记录的方式，拨打电话。
  - 轻按方向盘上接听按钮后，中控屏将进入**通话**界面，通过输入电话号码或点击通话记录的方式，拨打电话。

### 拨打联系人电话

1. 完成手机与车辆的**蓝牙**配对（请参阅页码 210），并同步手机上的联系人信息到中控屏。
2. 在中控屏进入**应用与服务 > 应用中心 > 电话 > 联系人**，选择联系人拨打电话。或者唤醒智慧语音，说出您的指令，如：“打电话给子辰”，即可拨打电话。

#### ① 提示

拨打电话前，请先在手机端选择默认拨号卡，以便更好地体验拨打电话服务。

### 接听或挂断电话

有来电时，您可以通过以下方式接听或挂断电话：

- 轻按方向盘上接听或挂断按钮。

- 在中控屏上点击、接听或挂断电话。
- 请直接说出您的指令，如：“接听”或者“挂断”。

### 畅连通话

使用**畅连**，您可以在车上接打**畅连**音视频通话，与华为手机、平板、智慧屏等畅快互联。



\*画面仅供参考，请以产品实际为准

### 拨打畅连通话

#### 使用畅连

1. 在中控屏进入**应用与服务 > 应用中心 > 畅连**，根据界面提示完成登录并同步联系人。
2. 在联系人列表或联系人详情页，选择想要拨打的设备进行通话。
3. 畅连视频通话过程中，您可以点击，切换通话界面为悬浮窗模式；点击，可以将畅连通话流转到其他华为设备继续接听。

#### 注销畅连

若要注销车上**畅连**，点击头像，进入**关于畅连 > 解除本机关联 > 解除**，或在华为手机或平板上进入**畅连 > 设置 > 设备管理 > 智能座舱解除关联**。若手机或平板上的**畅连**帐号均已注销，则车辆不支持使用**畅连**。

#### ⚠ 警告

为保证行车安全，驾驶员请勿在驾驶过程中使用视频通话功能，如需使用请驻车并确保环境安全。

#### ① 提示

若您的华为帐号未开通**畅连**，需先在华为手机或平板上开通功能。

## 同步联系人

您可以将华为手机或平板上的**畅连**联系人信息同步至中控屏。

若首次在车上同步畅连联系人，您可以进入畅连联系人页面点击**立即同步**，选择同步手机或平板的联系人信息。如需更改同步设备，点击**畅连头像**，进入**同步畅连联系人**，选择其他设备进行联系人同步。

### 提示

- 在使用同步联系人功能前，请确保您的华为手机或平板已升级至最新版本，并同意同步联系人信息。
- 中控屏不支持更改、增删联系人信息，若有需要请在手机或平板上进行修改，中控屏会自动同步更新。

## 添加常用联系人卡片

添加常用联系人卡片至快捷栏，无需进入应用，即可快速拨打**畅连**通话。





\*画面仅供参考，请以产品实际为准

1. 在中控屏进入**应用与服务 > 服务中心**，长按**畅连**服务卡片，选择**添加到快捷栏**。点击卡片下方□，可选择不同尺寸、功能的**畅连**服务卡片添加到快捷栏。
2. 点击卡片中的**添加畅连联系人**，或长按卡片进入编辑状态，点击**编辑**进行编辑。

## 畅连通话流转

您可以在手机或汽车上切换接听**畅连**通话，视频聊天不间断。

1. 中控屏与手机需登录同一华为帐号，并同时开启蓝牙或WLAN。
2. 当您上车后，点击手机**畅连**视频通话界面的选择设备，可将通话流转至中控屏接听。下车时，点击中控屏**畅连**通话界面的，可将通话流转至手机。

## 日程提醒

使用**日历**，您可以通过语音创建新的日程，还可以将车内登录同一华为账号的手机上的日程信息，同步到中控屏上进行查看和提醒。

### 创建或取消日程

1. 在中控屏进入**应用于服务 > 应用中心 > 日历**，首次登录根据界面提示完成授权。
2. 唤醒智慧语音，说出您的指令，如：“提醒我明天晚上8点拿快递”。



\*画面仅供参考，请以产品实际为准

您也可以在日历里，长按日程卡片，选择要删除的日程。

### 同步日程

您可以通过以下任一方式将登录同一华为账号的手机日程同步到中控屏上：

- 将手机与中控屏连接至同一热点。
- 将手机与中控屏进行蓝牙配对。

当您有多个日历帐户时，若您不需要某个帐户下的日程显示在中控屏，可进入 $\text{⋮} > \text{日历帐户管理}$ ，关闭对应帐户开关。

## 查看日程

**日历**提供日程卡片，您可以将其添加到快捷栏，方便确认待办的日程。

1. 您可以通过以下任一方式添加日程卡片到快捷栏：
  - 在快捷栏长按任意卡片进入编辑状态，点击**添加 > 服务中心 > 日历**，选择日程卡片添加。
  - 在中控屏进入**应用与服务 > 服务中心**，点击**日历**卡片的 $\text{☰}$ ，选择**添加到快捷栏**。
2. 在快捷栏查看日程：
  - 日程卡片会显示最近未过期的待办日程，点击日程列表进入**日历**应用。
  - 没有日程时，卡片会显示今日的星期、日期与农历信息。

### 提醒日程

1. 点击状态栏通知图标进入通知中心，点击 $\text{⚙}$ ，开启**日历**通知开关。
2. 若有待办日程的通知提醒时，状态栏的通知图标 $\text{🔴}$ 会有红点提示，可点击进入通知中心查看。

### 日程快速导航

若同步到中控屏的日程里有地址信息时，日程卡片上会有导航图标 $\text{📍}$ ，点击图标可直接跳转到地图应用开始导航。

#### $\text{ⓘ}$ 提示

语音创建的日程不包含地址信息。

1

2

3

4

5

6

7

8

9

10

11

12

13

14

## 多媒体

### 音乐

通过操控中控屏、唤醒智慧语音和轻按方向盘右侧左右切换按钮，您可以播放或切换在线音乐，还可以播放蓝牙和 USB 设备上的音乐，在车内尽情享受您的音乐世界。

#### 播放在线音乐

您可以通过以下方式播放在线音乐：

- 在中控屏进入**应用与服务 > 应用中心 > 音乐**，在**推荐**页面您可以通过搜索歌曲或打开推荐歌单，选择喜欢的音乐播放或切换。
- 唤醒智慧语音，说出您的指令，如：“播放一首歌曲”、“切换下一首歌曲”。

在中控屏上登录与华为设备相同的华为帐号，可在车上播放手机或平板等设备**音乐**中已收藏的歌曲。

#### 播放蓝牙音乐

1. 在手机上进入**设置 > 蓝牙**，开启**蓝牙**开关。



\*画面仅供参考，请以产品实际为准

2. 在中控屏进入**应用与服务 > 应用中心 > 蓝牙音乐**，点击**添加蓝牙设备**，开启**蓝牙**开关，选择要配对的设备名称，根据界面提示完成配对。



\*画面仅供参考，请以产品实际为准

3. 连接后，在中控屏底部快捷栏，点击音频卡片右侧图标，将播放音源切换至已蓝牙连接的手机名称。此时在手机上开启音乐应用并播放，声音将从座舱音响中发出。

#### 提示

- 请确认已切换到您想收听的音源后，再进行播放。
- 切换音源后，点击音源卡片左侧歌曲图标，可直接跳转至对应音源应用的主界面。

#### 播放 USB 音乐

1. 将 USB 设备插入车辆 USB 插口（请参阅页码 89）。
2. 在中控屏进入**应用与服务 > 应用中心 > USB 音乐**。
3. 在**USB 音乐**应用页将显示当前识别到的歌曲，您可选择喜欢的歌曲进行播放。

#### 提示

若 USB 设备插入后，识别不到 USB 设备，请尝试重新插拔，或在中控屏重新登录您的华为帐号。

#### 收音机

使用**收音机**，您可以在车上收听电台的广播、音乐、有声书等内容。通勤路上、旅行途中，让精彩音频内容随时随地伴您左右。

在中控屏进入**应用与服务 > 应用中心 > 收音机**。

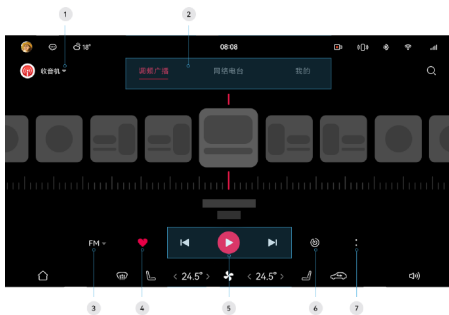

\*画面仅供参考，请以产品实际为准

1. 切换音源入口，可切换成**华为音乐、蓝牙音乐或 USB 音乐**。



2	切换 <b>调频广播、网络电台、我的</b> 界面。
3	切换 <b>FM/AM</b> 频道。
4	收藏当前电台频道。
5	播放、暂停、切换频道。
6	重新搜索电台。
7	进入更多选择页面，可 <b>添加频道、编辑列表、收藏列表、展示频道信息</b> 。

## 相机与图库

使用**相机**，您可以记录旅途精彩风景和车内美好时刻。**图库**中的照片若有位置信息，可一键导航至照片拍摄地。

### 打开相机

您可以通过以下方式打开**相机**：

- 操控中控屏：在中控屏进入**应用与服务 > 应用中心 > 相机**。
- 唤醒智慧语音，说出您的指令，如：“打开相机”。

### 拍照



\*画面仅供参考，请以产品实际为准

1	进入 <b>设置</b> 界面，对 <b>相机进行自拍镜像、记录地理位置信息</b> 等更多设置。
2	设置 <b>定时拍照</b> 。
3	进入 <b>图库</b> ，查看已拍摄的照片。
4	点击 <b>拍照、录像</b> ，或者左右滑动屏幕，切换 <b>拍照和录像</b> 模式。

5	切换前、后置摄像头。
---	------------

### 录像



\*画面仅供参考，请以产品实际为准

1	已录像的时长。
2	在录像中拍下当前画面。
3	开始或结束 <b>录像</b> 。
4	暂停或继续 <b>录像</b> 。

### 在车辆上查看照片

在中控屏进入**应用与服务 > 应用中心 > 图库**，即可查看、分享（请参阅页码 200）车辆拍摄的照片和视频。



\*画面仅供参考，请以产品实际为准

### 快速导航到照片拍摄地

在中控屏进入**图库**，打开照片。若照片拍摄时带有地理位置信息，可点击上方导航图标△，一键导航至照片拍摄地。



\*画面仅供参考，请以产品实际为准

**提示**

在**相机**设置界面，开启**记录地理位置信息**开关，拍摄的照片会带有拍摄地的地理位置信息。

**华为分享**

使用华为分享，您可以在中控屏与华为手机、平板、电脑等设备之间互传图片或视频，和亲朋好友分享美好记忆。

发送方和接收方的**华为分享**需要同时保持开启状态。在中控屏进入**设置 > 连接**，开启**华为分享**开关。

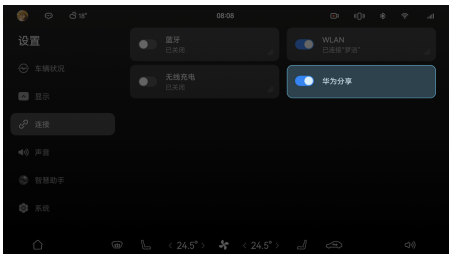

\*画面仅供参考，请以产品实际为准

**中控屏发送**

1. 在中控屏上选择想要分享的图片或视频，点击**分享**。
2. 在搜索到的附近设备中，点击想要分享的设备。

**中控屏接收**

1. 在其他设备上选择图片或视频，点击**华为分享**后，选择车辆。
2. 在中控屏上的弹框中点击**接收**。

**提示**

当前车辆上的**华为分享**仅支持图片和视频的分享。

**K歌**

伴随氛围灯的音乐律动，将座舱变成 K 歌房，在旅途中和亲朋好友享受畅爽开怀的 K 歌体验。

1. 在中控屏进入**应用与服务 > 应用中心 > 应用市场**，搜索并安装相关卡拉 OK 应用，如**雷石车载卡拉 OK**、**唱吧和全民 K 歌**。
2. 将麦克风与车辆连接。以**雷石车载卡拉 OK**麦克风为例，将麦克风的连接线 Type-C 端插入接收器，再将接收器 USB 端插入车辆 USB 接口，打开麦克风开关。
3. 将**智能氛围灯**切换至**音乐律动**模式，打开相关卡拉 OK 应用，选择歌曲进行播放后，麦克风声音将会开启，此时即可伴随音乐律动，畅快 K 歌。



\*画面仅供参考，请以产品实际为准

4. 在卡拉 OK 应用界面，使用手机扫码登录您的账号进行绑定，享受更高级的点歌服务。

**警告**

为保证行车安全，驾驶员请勿在驾驶过程中 K 歌。

**提示**

- 使用前请按照卡拉 OK 应用内提示，将中控屏升级至支持 K 歌的版本。
- K 歌麦克风需单独购买，请联系 AITO 用户中心购买匹配卡拉 OK 应用的麦克风。
- 若您在中控屏切换了华为帐号，需要重新下载相关卡拉 OK 应用。
- 为了更好的 K 歌体验，K 歌场景下，不能使用智慧语音和头枕扬声器。

① 提示

- 挡位切换为非 P 挡时，中控屏的 MV 画面将切换成歌词。
- 当前仅**雷石车载卡拉 OK**和**全民 K 歌**支持在汽车行驶过程中 K 歌，行车中支持的 K 歌应用后续会有新增，请以实际情况为准。

游戏

您可使用中控屏玩游戏，支持方向盘、氛围灯、音响、游戏手柄等设备联动，为您打造沉浸式的游戏体验。

1. 点击中控屏状态栏头像图标，进入扫码登录界面，通过手机 AITO 应用扫码登录您的华为帐号。
2. 进入**应用与服务 > 应用中心 > 应用市场**，点击右上角🔍可搜索并安装游戏。

王牌竞速、元气骑士、汤姆猫总动员、战魂铭人等游戏将首次登陆座舱，欢迎您进行下载体验，您可以使用华为帐号免登录畅玩。

• 王牌竞速

支持 60 帧满帧畅玩，支持触摸屏、方向盘和全手柄操作，支持与车内氛围灯联动。



\*画面仅供参考，请以产品实际为准

游戏可参考下图进行设置，体验更好。



\*画面仅供参考，请以产品实际为准

• 元气骑士

支持触摸屏和全手柄操作，支持与车内氛围灯联动。



\*画面仅供参考，请以产品实际为准

• 汤姆猫总动员

支持触摸屏操作，适合全年龄段人群，亲子娱乐佳作，操作便捷，休闲有趣。



\*画面仅供参考，请以产品实际为准

• 战魂铭人

支持触摸屏和全手柄操作，支持与车内氛围灯联动。



\*画面仅供参考，请以产品实际为准

⚠ 警告

为保证行车安全，驾驶员请勿在驾驶过程中开启游戏，如需使用请驻车并确保环境安全。

① 提示

- 游戏账号与华为帐号绑定，如果您切换了华为帐号，需重新下载游戏应用。

1

2

3

4

5

6

7

8

9

10

11

12

13

14

 **提示**

- 游戏下载将消耗流量，下载前请确认您的流量充足或已连接稳定的 WLAN（请参阅页码 210）。

## 音效

### HUAWEI SOUND

车辆搭载 HUAWEI SOUND 音响系统，具备 1000W 专业级功放和 7.1 环绕声场，为您带来身临其境的听觉体验。



\*画面仅供参考，请以产品实际为准

1. 在中控屏进入**设置>声音>HUAWEI SOUND**。
2. 您可以按需要选择**声场模式**和**音效风格**。
  - **声场模式**：可选择**臻致原声**、**音乐厅**或**影院**模式。  
选择**臻致原声**后，在右侧界面拖动蓝色圆点可以调节车内声场平衡。如：将圆点拖到左上角时，左上角位置的声音会变大。  
选择**音乐厅**或**影院**后，您可以体验仿佛置身于音乐厅或电影院的视听效果。
  - **音效风格**：可选择**预置音效**或**自定义音效风格**。  
**预置音效**：点击**醇享经典**、**极致人声**、**婉约轻柔**、**动感流行**或**自定义**卡片，即可选中音效风格。  
**自定义音效**：连续点击**自定义**音效卡片，或在**醇享经典**、**极致人声**、**婉约轻柔**、**动感流行**音效界面点击**自定义**，进入自定义设置界面，设置低中高音调的平衡。自定义音效仅保存最近一次的设置值。

#### ① 提示

- 点**重置**可以恢复默认的设置，声场模式默认为**臻致原声**、音效风格默认为**醇享经典**。
- **醇享经典**、**极致人声**、**婉约轻柔**、**动感流行**界面的**自定义**仅为自定义音效的设置入口，不改变预置音效。

### 头枕模式

若您的车辆已配置主驾头枕音响，主驾位置的**头枕模式**可以让乘客享受美妙音乐之时，主驾也能通过私享头枕听清导航和通话，互不干扰。

1. 在中控屏进入**设置>声音**，开启**头枕模式**开关。



\*画面仅供参考，请以产品实际为准

2. 选择**专注模式**或**私享模式**。
  - 在**专注模式**中，仅导航、通话从主驾头枕音响发出，乘客可正常通过车内扬声器收听音乐。
  - 在**私享模式**中，除提示音和警告音外，所有声音由主驾头枕音响发出，不影响乘客休息，驾驶员也可以正常听音乐或导航。

#### ① 提示

- 关闭**头枕模式**开关后，所有声音将正常从车内扬声器发出。
- 如需调节您听到的声音音量大小，如导航音量、通话音量。

### 声浪模拟

开启声浪模拟后，当车辆启动、怠速和加速时，您可以在车内听到个性化的引擎声，感受炫酷的驾驶乐趣。

1. 在中控屏进入**设置>声音>声浪模拟**。



\*画面仅供参考，请以产品实际为准

2. 打开**声浪模拟**开关，选择喜欢的声浪。

**提示**

建议在**运动驾驶模式**下打开该功能，以获得更好的声浪体验。

**低速提示音**

电动汽车行驶时噪音较小，为了提醒行人注意行驶中的车辆，当车辆减速至 30km/h 以下时会发出提示音。低速提示音支持临时关闭，在车辆重新上电后，默认开启低速提示音。



\*画面仅供参考，请以产品实际为准

在中控屏进入**设置>声音>提示音>低速提示音**，点击按钮可临时关闭低速提示音，也可以选择不同的音效。

**警告**

- 低速提示音关闭开关仅在短距离区域内没有行人，且周围环境明显不需要提示音时才可使用。
- 若车辆低速时未发出提示音，车辆可能存在故障，请及时联系 AITO 用户中心处理。

## 服务中心

**服务中心**是发现和管理全量服务卡片的入口，您可以管理、使用各种服务，或进行跨设备协同等操作。

**服务卡片**是一种内容动态刷新的卡片，您无需打开应用，即可通过卡片获取应用内的重要信息，如异常天气预警、车辆能量、实时热点新闻等，进入卡片可查看更多详情。



\*画面仅供参考，请以产品实际为准

### 进入服务中心

在中控屏进入**应用与服务 > 服务中心**，点击服务卡片即可进入相应的服务。

### 添加服务卡片到快捷栏

为了更便捷地使用服务卡片，您可以将喜欢的服务卡片添加到快捷栏，在任意界面从屏幕底部上滑出快捷栏，查看、使用已添加的服务卡片。

您可以通过以下方式添加服务卡片到快捷栏：

- 在快捷栏长按任意卡片进入编辑状态，点击**添加 > 服务中心**，点击服务卡片，选择卡片功能和尺寸样式。
- 在中控屏进入**应用与服务 > 服务中心**，长按服务卡片，选择**添加到快捷栏**。在**所有服务**中点击🗑️区域，可选择不同尺寸、功能的服务卡片添加到快捷栏。
- 在中控屏进入**应用与服务 > 服务中心**，长按服务卡片，拖拽至快捷栏即可添加。

## 跨设备协同使用服务

您可将中控屏支持跨设备使用的服务卡片流转至华为手机或平板，也可将华为手机或平板上的服务卡片流转至中控屏上继续使用。

- 将中控屏与要流转的设备登录同一华为帐号，并开启**蓝牙**。
- 在中控屏进入**应用与服务 > 服务中心**，选择可跨设备协同使用的服务卡片，点击🔄，选择流转的设备后，设备将自动打开此服务继续使用。
- 若想流转回中控屏，可在设备上点击🔄，选择对应中控屏即可。

### 提示

- 支持流转的服务页面会显示🔄，当前仅**读特、听热搜、新浪听新闻、太平洋科技、广发证券**服务支持，后续会有新增，请以实际情况为准。
- 使用该功能前，请确认手机或平板系统已升级至 HarmonyOS 2 及以上版本。

1

2

3

4

5

6

7

8

9

10

11

12

13

14



## 隐私管理

### 权限管理

使用权限管理，您可以收到摄像头、麦克风、位置信息等权限被调用的通知，也可以随时管理应用权限、关闭应用。



\*画面仅供参考，请以产品实际为准

您可以通过以下方式管理应用权限或关闭应用：

- 当权限被调用时，该权限的图标会出现在中控屏状态栏中。点击该图标，查看正在使用该权限的应用，点击任一应用管理应用权限或关闭应用。
- 您也可以从中控屏进入**设置 > 系统 > 权限管理**。
  - 在**权限**中，您可以查看访问麦克风、位置信息、日历、媒体和文件等权限的应用。
  - 在**应用**中，您可以查看各应用的访问权限。

#### 提示

- 当有多个权限正在被使用时，中控屏状态栏优先显示敏感程度最高的权限图标。在此期间有新权限被调用时，不做特别提醒。
- 权限调用仅驻车状态下会在中控屏状态栏中提醒。

### 隐私模式

开启隐私模式后，当车内多人乘车时，系统将自动隐藏中控屏上主驾的个人敏感信息，如主驾的历史通话记录、历史导航记录和收藏的常用地址，同时来电通知仅在仪表显示屏显示。



\*画面仅供参考，请以产品实际为准

### 开启隐私模式

1. 在中控屏点击状态栏头像，登录华为帐号。
2. 您可以通过以下任一方式开启隐私模式。
  - 在中控屏点击状态栏头像进入用户中心，开启**隐私模式**开关。
  - 主驾唤醒智慧语音后说**打开隐私模式**。

副驾或第二排座椅感应到有人乘坐时，系统自动进入隐私模式；副驾与第二排乘客全部下车时，隐私模式自动退出。

### 关闭隐私模式

您可以通过以下任一方式关闭隐私模式。

- 在中控屏点击状态栏头像进入用户中心，关闭“**隐私模式**”开关。
- 主驾唤醒智慧语音后说“**关闭隐私模式**”。

#### 提示

- 体重过轻或没有完全坐在座椅上时，座椅重力感应可能无法检测到。
- 退出隐私模式后，隐藏的个人敏感信息将在中控屏正常显示。
- 重物放置在副驾或二排座椅上可能会误触发隐私模式。

### 隐私保护

我们非常重视您的隐私，基于数据最小化、车辆本地处理、透明可控、身份保护、数据安全五个原则，将隐私保护融入产品的整个设计过程中，全方位守护您的隐私安全，详细可通过官网了解（<https://aito.auto/privacy/data-protection/>）。

我们将基于您在车辆使用过程中，不同功能需要收集的数据类型，提供相应的隐私保护策略。

## 帐号数据

在您使用帐号服务的过程中，我们会处理以下个人数据。

- **帐号注册信息：**在您注册帐号的过程中，需要提供以下个人信息，包括车主帐号 ID、华为帐号 ID、手机号码、头像、昵称、生日等信息。
- **帐号登录信息：**在您登录帐号时，我们需要获取如下信息，包括用户 ID、登录记录、登录时间等。同一车辆下的不同帐号之间，个人数据相互隔离，互相不可查看，必须通过身份认证（如人脸识别或扫码登录）才能访问本帐号下的数据。
- **车辆购买信息：**当您完成购车成为我们的用户时，我们会收集指定的车主信息，包括姓名、手机号码等，用于绑定 AITO 帐号及领取车主权益。

若您需要删除本地或云端个人数据，我们提供了以下方式。

- **帐号相关数据删除：**车主帐号可通过恢复出厂设置来删除所有本地个人数据；授权帐号可在退出帐号时选择是否删除本帐号数据。（请参阅多用户管理章节中的删除帐号数据操作（请参阅页码 191））。
- **帐号注销：**您可以使用“AITO”停止服务，或者访问 AITO 官网的隐私问题页面（<https://aito.auto/privacy/privacy-questions/>）来终止 AITO 帐号使用。注销帐号后，您在云端与帐号关联的个人信息将被删除或匿名化处理。

## 车辆数据

- **车联网服务数据：**为了提供车辆 OTA 升级服务，我们会收集车辆标识、系统版本，用于 OTA 升级提醒。当您开启车辆远程控制功能时，我们需要收集并上报车辆状态、车辆位置，处理相关的车辆信息，用于展示车辆状态以及支持远程操作车辆。
- **车辆健康记录数据：**车辆配有一些电子模块和传感器，会采集或记录车辆的运行数据、告警数据、日志信息，这些数据由车辆存储。车辆维修过程中，经过您授权后，可由专业授权维修技师，通过专用设备连接车辆后进行访问。基于提供服务的必要性（包括产品的运行安全状态监测、车辆问题定位和事故分析），这些数据会通过车载网络，周期性的发送给车辆制造商。

- **紧急救援数据：**在车辆发生严重的安全事件，或您手动点击车内 SOS 按钮时，车辆会触发紧急呼叫（E-CALL）服务。我们将会收集您的车辆状态信息（车辆位置、行驶方向、事故发生时间、事故严重程度、车辆 VIN 码、燃油类别、乘客人数等）并转发至呼叫中心，用于紧急救援。
- **道路救援数据：**车辆提供了道路救援功能。当您使用中控屏拨打道路救援电话时，车辆会上报当前位置、呼叫时间、车辆 VIN 码、车速、总里程等信息。这些信息会发送至云平台，由云平台转发至呼叫中心以提供救援服务。
- **远程诊断数据：**为了提供远程故障检测服务，只有经过您的授权后，服务人员才能发起远程诊断。完成诊断后会将日志信息、故障信息发送给云平台，以便进行问题分析。
- **远程位置访问：**当您通过 AITO 绑定车辆并开启远程信息服务后，车辆会将最新的位置通过车联网服务平台发送给“AITO”，用于远程查看车辆位置功能。车联网服务平台不会存储车辆的历史位置信息。

## 出行娱乐数据

系统支持车内摄像头、麦克风和位置等权限的设置，具体操作请参阅（请参阅页码 206）。

- **应用数据：**中控屏预装了基础应用，如地图与导航、通信社交，多媒体等，此类应用在首次使用时会展示应用的隐私协议，请您仔细阅读。中控屏预装或您通过应用市场下载的部分应用，是由我们合作的第三方服务商提供，当您选择使用这些服务时，需要同意并遵循第三方的用户协议、隐私政策。
- **位置服务：**车辆提供了位置服务，用于支持车载地图、导航以及其他车载应用程序的定位功能。定位服务可能会结合使用 GPS、传感器、WLAN、蓝牙、IP 地址、基站来确定您的位置。
- **语音数据：**车内配有麦克风设备，我们默认不会收集语音信息。当您主动唤醒小艺或开启免唤醒功能后，才会收集语音指令，用户语音处理后默认不保存。当您主动开启语音体验改进计划后，收集的语音数据将用于改进产品和提升用户体验，但不会与用户帐号或车辆标识符关联。行车记录仪支持语音录制，开启后，行车记录仪会同时录音，相关音视频文件仅在本地保存，不会上传到云端。

系统提供了麦克风设备的总开关，当您关闭麦克风设备时，应用将无法使用麦克风。

- **摄像头数据：**车内配置了 DMS 摄像头和 CMS 摄像头；DMS 摄像头用于人脸识别、疲劳分神监测、HUD 自适应调节等功能，您的人脸图像数据仅在车辆本地处理，不会向车外传输；CMS 摄像头支持应用的访问，比如畅连视频通话、相机自拍等。不需要使用的情况下可以关闭摄像头盖板。

### AITO 应用数据

AITO 为您提供车辆远控功能，需要获取车辆的状态信息、位置信息等。应用集成的发现、精选、购车、充电和门店服务功能，由合作伙伴提供。在您首次使用 AITO 时，会通过弹窗等形式向您展示隐私政策，用户协议等。只用获得您的授权后，对应的功能才会进行数据采集。若您需要进一步了解各功能处理的个人信息或行使数据主体权利，请参阅 AITO 的隐私政策进行操作。

## 更多设置

### 显示

在显示界面，您可以更换壁纸、屏幕保护、显示模式，打造您的个性化中控屏。还可以根据您的需要，调节中控屏与仪表显示屏亮度等。

### 设置壁纸

您可以设置随时间交替而自动变化风景状态的时光壁纸，体验自然灵动的视觉效果。也可以自定义壁纸，打造喜爱的桌面。



\*画面仅供参考，请以产品实际为准

在中控屏进入**设置 > 显示 > 壁纸**，您可以选择**本地壁纸**或**壁纸订阅**。

- **本地壁纸**：勾选多个时光壁纸或推荐壁纸，也可在**我的壁纸**点击 $\oplus$ 添加图库壁纸。添加后，在中控屏桌面上左右滑动切换壁纸，或点击 $\odot$ 开启**自动切换壁纸**，让车辆上电时自动切换壁纸。
- **壁纸订阅**：勾选多个壁纸主题，还可点击进入主题，编辑、收藏喜爱的壁纸。

#### ① 提示

当桌面显示时光壁纸时将暂停上电自动切换，手动切换至普通壁纸后恢复自动切换。

### 设置屏幕保护

屏幕保护（请参阅页码 29）。

### 设置系统色

当车辆处于 P 挡时，在中控屏进入**设置 > 显示 > 系统色**，您可根据喜好选择颜色，并预览对应颜色的系统显示效果，点击“应用”后，即可将其设置为系统色。

### 调节亮度

拖动亮度条，调节中控屏或仪表显示屏亮度。您也可以点击**自动**，中控屏亮度会随环境亮度变化。

### 声音

您可以在中控屏底部工具栏，快速调节不同声音的音量大小；或在声音界面，调节音量或设置不同提示音；还可以体验 **HUAWEI SOUND** 的独特音效（请参阅页码 203），选择不同**声浪模拟**效果（请参阅页码 203）。若您的车辆已配置主驾头枕音响，可以根据驾驶场景切换**头枕模式**（请参阅页码 203）。



\*画面仅供参考，请以产品实际为准

- 在中控屏进入**设置 > 声音 > 提示音**，设置来电提示音、低速提示音（请参阅页码 204）、后座安全带提示音和触摸提示音。
- 在中控屏底部工具栏点击 $\odot$ ，可以快速调节当前系统正在播放的音频音量大小；点击 $\odot$ ，可分别调节媒体、智慧语音、导航、通话的音量大小。



\*画面仅供参考，请以产品实际为准

#### ⚠ 警告

为避免可能出现的听力损伤，请勿长时间保持过高音量。

#### ① 提示

请使用高品质音源以获得更好的音效效果。

## 蓝牙

手机与车辆蓝牙配对并连接成功后，您可以在车上接打手机电话，访问手机的联系人与最近通话等信息，还可以播放来自手机的音乐、视频等媒体文件。

### 手机与车辆进行蓝牙配对

1. 在手机上进入**设置 > 蓝牙**，开启**蓝牙**并将其设置为**当前可被附近的蓝牙设备发现**。
2. 在中控屏进入**设置 > 连接**，开启**蓝牙**开关。



\*画面仅供参考，请以产品实际为准

3. 在中控屏上点击**蓝牙**，打开配对界面，选择要配对的手机，根据界面提示完成配对。



\*画面仅供参考，请以产品实际为准

### 同步手机的联系人与通话记录

开启该功能后，手机与车辆**蓝牙**连接时，中控屏将同步显示手机上的联系人与通话记录。

- 手机与车辆**蓝牙**配对时，在手机上同意车辆的访问权限并点击**配对**，即可完成同步。
  - 如果手机与车辆已连接**蓝牙**，中控屏未显示手机的联系人与通话记录，请进行以下操作：
1. 在中控屏进入**设置 > 连接 > 蓝牙**。
  2. 打开**蓝牙**设置界面，在**已配对的设备**中点击手机设备后的**设置**，开启**同步联系人与通话记录**开关。
  3. 在手机上同意车辆的电话簿访问权限申请。

## 播放蓝牙音乐

手机与中控屏连接**蓝牙**后，您可在中控屏底部快捷栏，点击音频卡片右侧图标，将播放音源切换至已蓝牙连接的手机名称。此时在手机上开启音乐应用并播放，声音将从座舱音响中发出。



\*画面仅供参考，请以产品实际为准

### 提示

- 请确认已切换到您想收听的音源后，再进行播放。
- 切换音源后，点击音源卡片左侧歌曲图标，可直接跳转至对应音源应用的主界面。

### 手机与车辆解除蓝牙配对

在中控屏或手机的**蓝牙**设置界面，选择需要解除配对的设备，点击**设置**，选择**取消配对**。

## WLAN

通过无线局域网（Wireless Local Area Network，简称为 WLAN）连接网络，能有效地节约数据流量。为确保快速可靠地更新车辆的软件、流畅地观看视频、听在线音乐等，建议您将车辆始终连接至一个 WLAN 网络。

1. 在中控屏进入**设置 > 连接**，开启**WLAN**开关，车辆将自动扫描 WLAN 网络，点击 WLAN 设置卡片查看可用列表。
2. 选择要使用的 WLAN 网络，输入密码（如有必要），点击**连接**。

若想删除当前连接的 WLAN 网络，点击**已连接 WLAN**里的网络，选择**删除**。

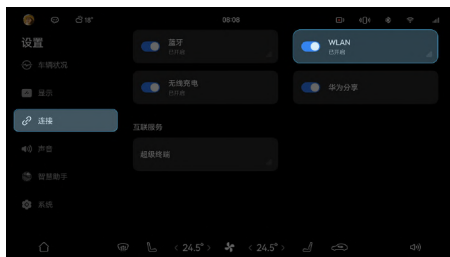

\*画面仅供参考，请以产品实际为准

### ① 提示

- 一旦连接过某个网络，当 WLAN 开启且车辆在其范围内时，车辆会自动与之相连。若有多个之前连接过的网络在范围内，车辆会连接到最近使用的网络。
- 您可以通过 WLAN 功能，连接并使用手机共享的个人热点，使用时请注意流量消耗。
- 您也可以通过状态栏 WLAN 图标来查看当前连接网络的信号强度，若信号强度低，车辆上网速度可能会较慢。

## 流量查询和购买

1. 在中控屏，点击状态栏 信号图标。
2. 查看已使用的流量以及每月的流量总数。

### ① 提示

流量从实名认证当天开始统计，每月 1 号为月结日。

3. 建议您在流量用前，点击**购买流量**，使用微信扫描二维码，在小程序中购买流量。

## 系统通用设置

您可以设置系统**语言和时间**，开启**应用通知**，选择**单位与续航里程显示模式**。

### 应用通知

开启**应用通知**后，当应用有新消息时，您可以在中控屏状态栏上查看。

1. 从中控屏进入**设置 > 系统 > 通用 > 应用通知**。



\*画面仅供参考，请以产品实际为准

2. 开启您希望被通知的应用开关，如：**畅连、车主指南、电话**等。
3. 在状态栏点击 查看消息。

## 语言和时间

从中控屏进入**设置 > 系统 > 语言和时间**。选择您想要设置的语言和时间显示，可以选择中文或英文，**24 小时制**或**12 小时制**。



\*画面仅供参考，请以产品实际为准

## 单位与续航里程显示模式

从中控屏进入**设置 > 系统 > 单位与续航里程显示模式**。您可以根据偏好选择**仪表盘距离单位**和**续航里程显示模式**。



\*画面仅供参考，请以产品实际为准

## 系统更新

收到新版本推送后，您可以通过中控屏进行下载更新操作，持续提升车辆的使用体验。



## 下载

1. 从中控屏进入**设置 > 系统 > 更新与重置 > 系统更新**。您可以在该界面中查看系统更新状态与当前版本。
2. 进入**系统更新**界面，确保**自动下载**开关已开启。新版本推送后，车辆自动为您下载最新版本，您可以在**通知中心**查看下载进度。
3. 下载完成后，从中控屏进入**设置 > 系统 > 更新与重置 > 系统更新**或从**通知中心**进入，设置更新计划。

### 提示

- **系统更新**功能需要在车主帐号或授权帐号下使用。
- 系统有新版本推送时，中控屏顶部状态栏会显示升级提醒图标<sup>①</sup>。您可以直接点击图标完成下载操作或设置更新计划。

您完成更新，您也可以随时取消此次更新计划。

4. 更新完成后，可在**系统更新**界面查看版本日志。

### 警告

为保证您的安全，系统更新时，车辆必须处于安全状态并严格满足弹框中的提示条件，如停靠在安全区域，且处于 P 挡等。若选择**预约更新**，到达预约时间时，车辆必须处于闭锁无人状态。

## 通过中控屏更新

新版本下载完成后，您可以根据自身需要选择**自动更新**、**预约更新**或**立即更新**。

### 自动更新

点击**系统更新 > 系统更新设置**，打开**自动更新**开关。您也可以点击**自动更新**，设置自动更新的时间。当系统下载完新版本软件包后，会根据设置的时间自动进行升级。

### 预约更新

1. 点击**预约更新**，根据界面提示，设置预约更新时间，确认满足新版本更新条件。
2. 到达预约时间后，车辆会自动检测状态，条件满足才会更新，若车辆不满足更新条件，则自动推迟 24 小时后进行更新。
3. 预约成功后，如果需要取消更新任务，可以进入**系统更新**界面，点击**取消预约**。
4. 更新完成后，可在**系统更新**界面查看版本日志。

### 立即更新

1. 点击**立即更新**，根据提示，进入车辆状态检测界面。
2. 若车辆状态不满足更新条件，请按照界面提示进行调整。
3. 满足条件后，进入更新倒计时界面。倒计时期间，您可以直接锁车离开，系统将自动为



## 通过手机应用更新

新版本下载完成后，您可以在手机上远程进行车辆软件版本更新。

1. 使用该功能前，请确保车辆已处于闭锁无人状态。
2. 在手机上打开 AITO 应用，进入**我的 > 我的车辆**，在列表中选择您想要升级的车辆，点击**车辆软件版本**。
3. 当车辆新版本升级包下载完成后，您可以在**车辆软件版本**界面上选择**立即更新**或**预约更新**。
  - 选择**立即更新**，车辆将检测更新条件，更新条件满足时进入倒计时，在倒计时期间内您可以选择**暂不更新**。
  - 选择**预约更新**，设置预约更新时间，到达预约时间后，若车辆满足更新条件则进行更新，不满足更新条件时自动推迟 24 小时后进行更新。
4. 车辆软件版本更新成功后，可返回到版本信息界面查看车辆最新版本。

1

2

3

4

5

6

7

8

9

10

11

12

13

14

## 智慧用车

在本章中，您可了解车辆的智能场景的使用，  
请仔细阅读本部分。

## 智慧助手

### 开启智慧语音

#### 唤醒智慧语音

说出唤醒词或按方向盘语音键，唤醒智慧语音。

您可以通过以下任一方式唤醒。

- 默认唤醒词唤醒：说“小艺小艺”。
- 自定义唤醒词唤醒：在中控屏进入**设置>智慧助手>智慧语音>我的小艺**，点击**自定义唤醒词**。  
设置自定义唤醒词后，仅可以通过自定义唤醒词唤醒。
- 按方向盘左侧的语音键。

#### ① 提示

- 试试问“小艺小艺，你会做什么”，了解语音能控制哪些功能。
- 您可以根据需要关闭**副驾、左后座、右后座**语音唤醒位置。在中控屏进入**设置>智慧助手>智慧语音>语音唤醒**，点击卡片，设置语音唤醒位置。

### 设置智慧语音

通过设置智慧语音，您可以享受更多个性化语音服务，如设定自己喜欢的应答语、与智慧语音连续对话等。



\*画面仅供参考，请以产品实际为准

在中控屏进入**设置>智慧助手>智慧语音**，可进行如下设置：

- 智慧聆听：您可设置**连续对话聆听时间**，在该段时间内只需唤醒一次，就能持续语音对话。
- 语音唤醒：开启此开关可以通过唤醒词唤醒智慧语音。点击卡片，您还可以选择语音的

**可唤醒位置**，包括**主驾、副驾、左后座、右后座**。

语音唤醒开关默认开启，且默认认可唤醒位置为主驾。可唤醒位置您可关闭**副驾、左后座、右后座**，不可关闭**主驾**。

- 智慧免唤醒：开启**智慧免唤醒**开关，无需唤醒，即可与小艺对话。点击卡片，查看免唤醒指令。
- 来电语音播报：开启**来电语音播报**开关，来电时将会语音提醒。
- 应答语：点击**我的小艺>自定义应答语**，设置唤醒智慧语音后的应答语。
- 播报音色：点击**我的小艺**，可根据喜好选择**官方声音**（包括女声、男声、童声、少女声）或**自定义声音**。自定义声音支持在手机、平板或中控屏录制声音，且需先联网和登录华为帐号。

- 手机或平板录制：在已登录华为帐号的设备（目前支持华为、荣耀品牌）上点击**设置>智慧助手>智慧语音>声音>添加声音**，根据提示录制语音声音后，在中控屏开启同步自定义声音功能，该华为帐号下录制的自定义声音将同步到本车辆。
- 中控屏录制：在**自定义声音**界面点击卡片，开启同步自定义声音功能后，点击**添加声音**卡片，使用微信扫码录制声音。

- 方言识别：当前支持识别普通话、四川话、广东话。点击**方言识别**，选择某个方言，智慧语音可精准识别该方言。

#### ① 提示

智慧语音部分功能需要联网后才能正常使用，如使用语音控制导航、搜索在线音乐等。

## 查看智慧语音技能

您可以通过以下任一方式查看智慧语音支持的功能。

- 直接说“小艺小艺，你会做什么”或“小艺小艺，你有什么技能”。
- 在中控屏进入**服务与应用 > 应用中心 > 车主指南 > 语音技能**。
- 在中控屏进入**设置 > 智慧助手 > 智慧语音 > 语音技能**。



\*画面仅供参考，请以产品实际为准

## 小艺建议

联网状态下，根据不同场景，**小艺建议**将动态推荐您当下可能需要的服务与内容。如：过隧道时，小艺会帮您将空调智能切换为内循环；当您有日程待办、快递待领取，或需要停车、充电等服务时，小艺也将及时进行提醒与推荐。

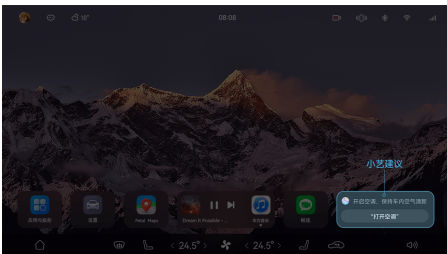

\*画面仅供参考，请以产品实际为准

## 使用小艺建议

在快捷栏点击**小艺建议**服务卡片，可直接进入对应的服务或应用。

## 添加小艺建议到快捷栏

若您不慎删除**小艺建议**，可以在中控屏进入**应用与服务 > 服务中心**，长按**小艺建议**服务卡片选择**添加到快捷栏**。

## 语音反馈问题与建议

使用车辆时遇到问题，或者对车辆有任何建议，您可以通过智慧语音反馈。



\*画面仅供参考，请以产品实际为准

### 1. 唤醒智慧语音后说**我要反馈问题**或**我要提个建议**。

首次使用语音反馈功能时，根据界面提示完成授权并重新说出语音反馈指令。

### 2. 根据语音提示，说出您的问题或建议。

当您说出语音反馈指令后，界面会弹出录音计时卡片。

### 3. 您可以通过以下任一方式结束录音。

- 点击录音卡片上右侧的停止按钮。
- 反馈问题或意见后 3 秒内未识别到入声，将自动结束录音。

### 4. 录音结束后，根据界面提示，确认提交录音内容。

### 提示

- 为保证反馈的问题或建议上传完成，建议间隔 10min 后再次使用语音反馈。
- 若语音反馈过程中网络信号不佳，语音反馈功能可能异常，请在网络信号恢复后重新反馈。

## 情景智能

### 小憩模式

您可以对主驾座椅或零重力座椅开启小憩模式，系统自动调节座椅姿态、车内温度和音量等，快速进入舒适的休息环境。



\*画面仅供参考，请以产品实际为准

您可以通过以下任一方式开启和关闭小憩模式。

#### ● 中控屏开启和关闭小憩模式。

1. 使用小憩模式前，确保车辆处于 P 挡状态、电量大于 30%。
2. 从中控屏顶部向下滑出**控制中心**，点击**小憩模式**快捷开关，或在中控屏进入**设置>车辆控制>智慧场景>小憩模式**。
3. 在小憩模式设置界面，选择**休憩**（默认）、**冥想**或**呼吸**模式。
4. 根据需要设置小憩模式时长、座椅位置（默认主驾座椅）、音量大小及背景音乐。

小憩模式的设置将会被记忆，下次开启时，会自动加载本帐号最近一次的设置值。

5. 点击**开始**，开启小憩模式。

开启后自动放倒座椅，您也可以根据需要进行手动调节座椅姿态，并支持记忆本帐号设置的位置，下次该帐号开启小憩模式时，座椅将自动调节至该记忆位置。主驾座椅将记忆调节后保持时间最长（至少 1 分钟）的座椅位置；零重力座椅的“姿态自动记忆”开关开启后，将自动记忆姿态位置。

6. 休憩结束，点击**结束小憩**，退出小憩模式。

#### ● 语音开启和关闭小憩模式。

1. 使用小憩模式前，确保车辆处于 P 挡状态、电量大于 30%。
2. 在主驾或零重力座椅位置唤醒智慧语音后，说“打开小憩模式”。

系统将根据唤醒位置调整对应位置的座椅姿态，并自动加载本帐号最近一次设置小憩模式的值，若首次使用小憩模式，将自动加载默认值。

3. 休憩结束，在主驾或零重力座椅位置唤醒智慧语音后，说“关闭小憩模式”。

#### 提示

- 主驾座椅开启小憩模式前，请确认第二排座椅无人乘坐及无大型物体放置；零重力座椅开启小憩模式前，请确保三排右侧座椅无人乘坐及无大型物体放置，并注意副驾乘客安全。
- 开启小憩模式后，系统自动放倒座椅、调节车内温度至 24℃、音量至设置值，并熄灭仪表显示屏、氛围灯和车外灯、关闭所有车窗、锁止所有车门。
- 当空调处于**自动**模式时开启小憩模式，空调仍将保持当前状态。
- 开启小憩模式后，弹射、燃油检测、燃油补电功能暂时不可用。
- 电量小于 20%、切换挡位、切换帐号、车辆下电、离车闭锁或电源异常时，小憩模式将自动退出。
- 退出小憩模式后，座椅姿态、仪表显示屏及氛围灯恢复到开启小憩模式前的状态。
- 零重力座椅的“姿态自动记忆”开关开启状态下退出小憩模式，零重力座椅姿态将恢复到开启小憩模式前的状态。

### 智慧场景

根据车主朋友们日常出行的典型场景，我们打造了**智慧场景**，可以让您的出行更简单、更省心。智慧场景包括：**出发上班、下班回家、休息日出游、开门调低音量、下车提醒**。如**出发上班**场景，依据您设置的场景触发条件，自动帮您执行一系列动作：播报欢迎语、播报今日的日程、播放音频并导航至公司。



\*画面仅供参考，请以产品实际为准

1. 在中控屏进入**设置 > 车辆控制 > 智慧场景**。点击**更多场景**，查看所有场景卡片。



\*画面仅供参考，请以产品实际为准

2. 您可以通过以下任一方式，开启智慧场景或关闭智慧场景。
  - 在中控屏进入**设置 > 车辆控制 > 智慧场景 > 更多场景**，点击智慧场景卡片的开关。
  - 在中控屏进入**设置 > 车辆控制 > 智慧场景 > 更多场景**，点击智慧场景卡片进入详情页，点击**开启自动执行**或**关闭自动执行**。



\*画面仅供参考，请以产品实际为准

3. 点击进入智慧场景详情页，点击带**开关**的选项，支持您开启或者关闭。点击带**三角形图标**的选项，支持您自定义编辑设置。如：**播放音频**支持您自定义是开启或关闭，也支持您自定义选择播放音频。

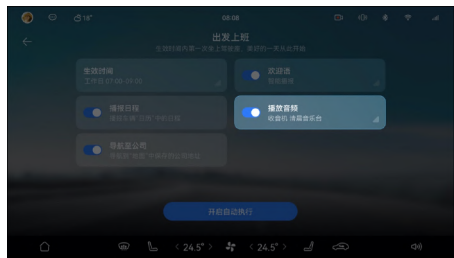

\*画面仅供参考，请以产品实际为准

## 车内关怀

当您需短暂离车闭锁，并将宠物留在车内等候时，可开启车内关怀模式。您可设置离车闭锁后的空调温度，即使驾驶员不在，也可保持车内环境舒适安心，同时您可在中控屏上自定义对外显示的文字提示语，以打消路人顾虑，安抚周围行人无需营救。



\*画面仅供参考，请以产品实际为准

## 开启车内关怀模式

您可以通过以下任一方式开启车内关怀模式。

- 从**控制中心**中开启

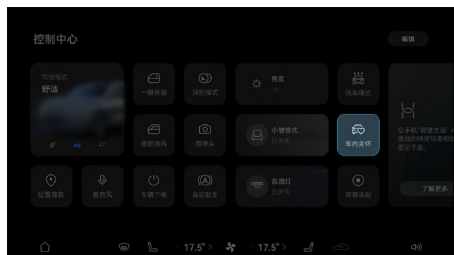

\*画面仅供参考，请以产品实际为准

1. 从中控屏顶部向下滑出**控制中心**，点击**编辑**，进入快捷开关编辑状态，将**车内关怀**快捷开关添加到**控制中心**。



\*画面仅供参考，请以产品实际为准

2. 点击**车内关怀**快捷开关，在中控屏设置对外显示的文字，并设定车内温度后，点击**开启**。

- 从**设置**中开启



\*画面仅供参考，请以产品实际为准

1. 在中控屏进入**设置 > 车辆控制 > 智慧场景**。  
2. 选择**车内关怀模式**，在中控屏设置对外显示的文字，并设定车内温度后，点击**开启**。

- 通过**智慧语音**开启

唤醒智慧语音，说出您的指令，如：**开启车内关怀模式**。

### ① 提示

- 开启**车内关怀模式**需车辆电量高于 27%。
- 开启**车内关怀模式**后，车辆将禁用**智慧语音**。

## 退出车内关怀模式

您可以通过以下任一方式退出**车内关怀模式**。

- 长按中控屏上退出按钮。
- 离开 P 挡后自动退出。
- 车辆剩余电量低于 22%时自动退出。

### ⚠ 警告

开启**车内关怀模式**后，请勿将宠物长时间遗留在车内。

### ⓘ 提示

若因异常情况退出**车内关怀模式**（如车辆电量低于 22%、电源故障等），4 个车窗高度将自动降低 10%，以确保车内空气流通。

## 洗车模式

当您准备洗车时可开启**洗车模式**，您可在该模式下进行**常规洗车**或**传送带洗车**，车辆将自动检测各部件的关闭状态，自动执行关闭车窗、充电口盖、空调外循环等动作，防止车辆进水，以确保洗车过程中车辆安全。

### 开启洗车模式

您可以通过以下任一方式开启**洗车模式**：

- 从**控制中心**中开启

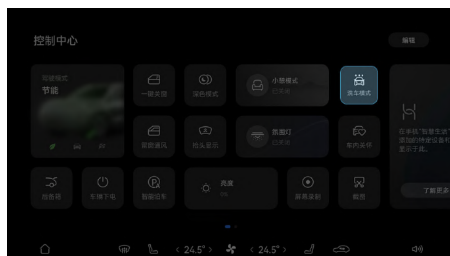

\*画面仅供参考，请以产品实际为准

1. 从中控屏顶部下滑出**控制中心**，点击**编辑**，将**洗车模式**开关长按并拖动到上方显示区域保存。  
2. 点击**洗车模式**，您可根据洗车需求，勾选**常规洗车**或**传送带自动洗车**，选择后点击**开始洗车**。

- **常规洗车**

适用于人工洗车和非传送带自动洗车，开启后将自动执行关闭车窗、充电口盖等动作，以免车辆进水。同时车辆将暂时关闭离车自动上锁、空调外循环等功能，以便进行洗车。在非传送带自动洗车时，建议您在菜单栏选择折叠后视镜，以免造成部件损坏。





\*画面仅供参考，请以产品实际为准

• **传送带洗车**

开启时需切换至 P 挡并踩住刹车，开启后车辆将固定至 N 挡。该模式下车辆将自动执行关闭车窗、充电口盖、折叠后视镜等动作，以免车辆进水。同时车辆将暂时关闭离车自动上锁、空调外循环等功能，以便进行洗车。



\*画面仅供参考，请以产品实际为准



\*画面仅供参考，请以产品实际为准



\*画面仅供参考，请以产品实际为准

3. 开启后将显示弹框，此时已进入洗车模式，车辆将自动检测各部件的关闭状态，当某部件关闭异常时，将显示❌以提示您排查车辆部件情况。

• 使用智慧语音开启

唤醒智慧语音，说出您的指令，如：“开启洗车模式”。

• 从“设置”中开启

1. 在中控屏进入设置 > 车辆控制 > 更多，选择洗车模式。



\*画面仅供参考，请以产品实际为准

2. 您可根据需求勾选**常规洗车**或**传送带自动洗车**，选择后点击**开始洗车**。

**提示**

开启洗车模式后，车辆将自动关闭**离车自动上锁**开关。

**退出洗车模式**

洗完车后，您可通过以下任一方式退出**洗车模式**：

- 点击状态栏图标，展开**洗车模式**菜单栏，点击**退出**。

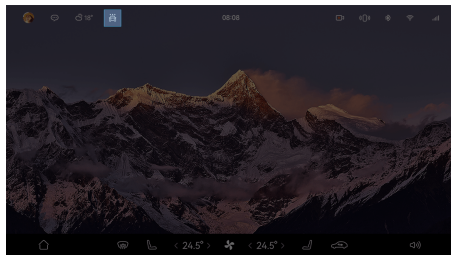

\*画面仅供参考，请以产品实际为准

- 唤醒**智慧语音**，说出您的指令，如：“退出洗车模式”。
- 当车速高于 20km/h 时将自动退出**常规洗车**模式。

## 智慧寻车

开启智慧寻车后，倒车过程中可以准确识别车辆停放楼层及位置，并自动记录车位信息；停车后，将自动推送车辆的详细位置信息至手机 AITO 应用，让您轻松找到爱车。



\*画面仅供参考，请以产品实际为准

## 开启智慧寻车

1. 车辆处于 P 挡时，点击中控屏状态栏头像，登录华为帐号。
2. 在中控屏进入**设置 > 车辆控制 > 更多**，开启**智慧寻车**开关。

## 查看车辆位置信息

1. 打开手机上的 AITO 应用，进入**我的**界面，点击**注册/登录**，使用已登录车辆的华为帐号登录。
2. 离车闭锁后，在手机 AITO 应用的“爱车”界面，点击“位置”可以查看车辆停放的经纬度、两张车辆周围环境照片、车位号以及楼层。

当**位置**区域显示**点击使用智能寻车**时，可以查看车辆的详细位置信息。

## 提示

- 开启“智慧寻车”开关后，需完成倒入车库和离车闭锁，手机 AITO 应用才能接收到车辆的详细位置信息。
- 楼层识别信息暂仅支持部分城市处于核心商圈、交通枢纽的地下停车场，详细信息见 AITO 官网。
- 若车库网络信号不佳，手机 AITO 应用可能无法接收到车辆的详细位置信息。
- 若停车位置没有车位号或车位号不清晰，“位置”界面将不显示车位号相关信息，如车位号、车位号照片。

## 哨兵模式

在驾驶员离车落锁后持续检测车辆周围情况，若检测到可疑事件，则根据威胁的严重程度进行警示、录制视频、向车主手机 AITO 应用推送通知消息等。哨兵模式默认关闭，每次开启仅单次生效。

## 功能介绍

驾驶员离车落锁后，车辆的摄像头等传感器会持续工作。当检测到刮擦、碰撞、撬门等可疑事件时，车辆会亮起车辆中控屏等以警示可能的侵害人、同步录制和存储车辆周围环境视频以保留证据，还可能向车主手机 AITO 应用推送通知消息以提醒车主及时查看、处理车辆情况。

- 若检测到刮擦、人在车辆周围驻足、车辆轻微振动等一般威胁，车辆中控屏会亮起并展示特定影像，以警示车外人员；同时会录制周围环境视频并存储在车辆外置存储设备上。
- 若检测到碰撞、撬门、撬前后备箱、砸窗等严重威胁，除亮起中控屏展示影像、录制并存储周围环境视频外，车辆还会持续闪烁车辆应急报警灯并通过手机 AITO 应用向车主发送通知消息。

驾乘人员可以通过车辆中控屏、语音指令或手机 AITO 应用立即开启或预约开启哨兵模式，还可以在车辆中控屏上查看哨兵事件视频（如有）。详细请参阅操作指导。

**提示**

- 使用哨兵模式时，系统会访问摄像头权限、车辆外置存储权限，以检测和记录威胁车辆的可疑行为。请您在遵守当地法律法规和所在场所关于摄像头使用规定的要求的前提下使用哨兵模式，并承担相应的全部责任。
- 哨兵模式记录的视频数据会存储在车辆外置存储设备中，需使用符合以下要求的外置存储设备（USB 设备），否则将导致视频文件无法存储：
  - 存储空间大于或等于 64GB。尽量使用可用存储空间较大的 USB 设备。
  - 最低写入速度至少达到 10MB/s。推荐使用 Classic10 及以上的 USB 设备。
  - 兼容 USB2.0。若使用的是 USB3.0 设备，也必须支持 USB2.0。
  - 已正确格式化为 exFAT 文件格式，其它格式可能导致视频无法落盘或使用。
- 无充足可用空间时，系统会按照时间先后顺序自动删除时间较早的一般威胁视频（如有）。建议您定期维护存储空间，及时查看、备份、手工删除相关数据，保证系统良好运行。
- 开启后，哨兵模式将持续运行，直至用户主动退出哨兵模式或车辆因不满足哨兵条件而自动退出。哨兵模式运行期间会消耗电池电量。

**操作指导**

可以通过车辆中控屏、语音指令或手机 AITO 应用开启或退出哨兵模式。支持立即开启或预约开启，每次开启仅单次生效。还可以在中控屏上查看哨兵事件视频（如有）。

**开启哨兵模式**

通过以下任一方式，可以开启哨兵模式（立即开启或预约开启）。

- 在中控屏点击**设置 > 车辆控制 > 更多 > 哨兵模式**，点触立即开启或预约开启后，按提示操作。
- 在手机应用，通过**AITO 应用 > 爱车 > 哨兵模式**，开启哨兵模式。
- 唤醒智慧语音后，通过“开启哨兵模式”等语音指令开启哨兵模式，请参阅。

使用“立即开启”时，请于开启后 15min 内离车落锁，否则本次开启自动失效；使用“预约开启”时，仅支持设置最迟次日 23:59 前的预约开启，若已到达开启时间但不满足开启条件会导致该次预约开启失败。详情请参阅局限性。

**主动退出哨兵模式**

通过以下任一方式，可以主动退出哨兵模式。

- 将车辆挂入非 P 挡。
- 在中控屏点击**设置 > 车辆控制 > 更多 > 哨兵模式**，点触“退出哨兵模式”。
- 在手机应用，通过**AITO 应用 > 爱车 > 哨兵模式**，退出哨兵模式。
- 唤醒智慧语音后，通过“关闭哨兵模式”等语音指令退出哨兵模式，请参阅智慧语音。

哨兵模式也会在特定场景下自动退出。详情请参阅局限性。

**查看哨兵事件视频**

在车辆中控屏上点击哨兵模式告警提醒或点击**行车记录仪图标 > 查看行车记录仪 > 哨兵录像**，查看哨兵事件视频。

**提示**

- 预约开启后，您可以在中控屏进入设置车辆控制更多哨兵模式，查看或修改预约开启时间。
- 开启哨兵模式后，若您仅上车开门取物但不切换挡位，则不会导致哨兵模式退出。但请于 15min 内离车落锁。
- 开启哨兵模式后，当车辆遭遇撬门、撬前后备箱等非法侵入行为时，车辆防盗报警可能会同时启动，发出鸣笛警报。
- 车辆落锁后 30s 内的视频无法保存。车辆解锁前或退出哨兵模式前 1min 内的视频可能无法保存。
- 车辆退出哨兵模式时，会向您的手机 AITO 应用发送通知消息。
- 只有主驾可以通过智慧语音开启或退出哨兵模式且需要用户车机联网才可使用。

**局限性**

- 哨兵模式是一项驾驶辅助功能，无法应对所有交通，天气和道路状况。
- 车辆处于以下任一状态时，无法开启哨兵模式（含立即开启和到达预约时间后开启）：

- 车辆处于非 P 挡。
  - 车辆动力电池电量  $\leq 25\%$ 。
  - 车辆开启了与哨兵模式互斥的情景模式，例如维修模式。
  - 车辆正在进行 OTA 升级。
  - 车辆状态异常或系统故障。
- 开启哨兵模式后，遇到以下任一场景时，哨兵模式会自动退出：
    - 车辆未在哨兵模式开启后 15min 内落锁。
    - 车辆挡位切换到非 P 挡。
    - 车辆动力电池电量  $\leq 15\%$ 。
    - 车辆开启了与哨兵模式互斥的情景模式，例如宠物模式、维修模式等
    - 车辆状态异常或系统故障。
  - 手机网络连接不好或未开启 AITO 应用通知权限均会影响手机接收哨兵模式通知消息。
    - 哨兵事件视频仅存储在外置存储设备中。因外置存储设备损坏、丢失、用户误删除等导致视频文件丢失或因其可用空间不足导致时间较早的一般威胁视频被删除覆盖时，无法提供文件恢复服务。
    - 使用远程空调/开关车窗或后备箱、唤醒增程器等远程应用时，哨兵模式对碰撞、剐蹭、异常震动的检测功能将被抑制。
    - 开启哨兵模式（含立即开启和到达预约时间后开启）后，系统无法进行 OTA 升级。

### 提示

- 手机上接收到哨兵模式的通知消息后，建议您及时到车辆所在地查看车辆状况和哨兵事件视频，避免造成更大损失。

### 警告

- 使用 RPA 功能时，车辆会在驾驶员离车落锁后切换到非 P 挡，导致自动退出哨兵模式。
- 建议您定期维护车辆外置存储设备的存储空间，及时查看、备份、手工删除相关数据，保证系统良好运行。

### 提示

- 请勿仅依靠哨兵模式抵御可能遇到的各种安全威胁，哨兵模式无法在涉及车辆损坏的所有情况下都触发安全警报。请您始终保持警惕，尽量将爱车停靠在有检测保护的区域。

1

2

3

4

5

6

7

8

9

10

11

12

13

14

## 多设备联网

### 超级桌面

您可以通过超级桌面，将华为手机上的应用共享至中控屏，在中控屏上使用丰富的手机应用。

#### 连接超级桌面

##### 如果您的手机与中控屏登录为同一华为帐号

您可以通过以下任一方式连接华为手机与中控屏，开启超级桌面：

- **手机超级终端连接**

1. 手机与中控屏开启 **WLAN** 与 **蓝牙**。
2. 手机进入 **设置 > 超级终端 > 超级桌面**，开启 **超级桌面** 开关。
3. 上车后，从手机屏幕顶部右侧下滑出 **控制中心**，在 **超级终端** 区域，点击车辆图标进行连接，您也可以点击 **超级终端** 右上角 ，将需要连接的车辆图标拉向手机。

##### 中控屏搜索连接

1. 手机与中控屏开启 **WLAN** 与 **蓝牙**。
2. 手机进入 **设置 > 超级终端 > 超级桌面**，确认 **超级桌面** 开关已开启。
3. 在中控屏进入 **应用与服务 > 超级桌面**，点击 ，手动搜索附近满足条件的设备，根据界面提示完成连接。



\*画面仅供参考，请以产品实际为准

首次连接后，您可在手机 **超级桌面** 设置页，点击已连接设备，开启 **自动连接** 开关，下次靠近时，手机与中控屏可自动连接。

##### 如果您的中控屏未登录华为帐号，或者中控屏与手机登录为不同的华为帐号。

您可以通过扫码方式连接华为手机与中控屏，开启超级桌面：

1. 手机与中控屏开启 **WLAN** 与 **蓝牙**。

2. 手机进入 **设置 > 超级终端 > 超级桌面**，确认 **超级桌面** 开关已开启。
3. 在中控屏进入 **应用与服务 > 超级桌面**，点击 **连接其他华为设备**，按照界面提示，扫码完成连接。

中控屏未登录华为帐号：



\*画面仅供参考，请以产品实际为准

中控屏与手机登录为不同华为帐号：



\*画面仅供参考，请以产品实际为准

### 提示

- 该功能当前仅支持已升级 HarmonyOS 3 及以上版本的部分手机使用。更多详情请参阅华为超级桌面支持设备清单、华为超级桌面支持应用清单。
- 使用异帐号或无帐号登录功能前，请确认手机系统已升级至 HarmonyOS 3.0.0.305 及以上版本。

### 在中控屏使用手机应用

您可以通过以下任一方式在中控屏使用手机应用：

- 在中控屏进入 **应用与服务 > 超级桌面**，点击图标打开应用。
- 唤醒智慧语音，说出您的指令，如：“打开备忘录”。

- 开启手机的 NFC 功能，将手机 NFC 区域靠近中控屏感应区，震动后拿开，中控屏将同步显示手机端即时应用。



\*画面仅供参考，请以产品实际为准

### 断开超级桌面连接

您可通过以下任一方式断开超级桌面连接：

**自动断开：**手机与中控屏超过一定距离，自动断开连接。

**手机侧断开：**从屏幕顶部左侧下滑，进入通知中心，在**超级桌面**通知消息中点击**断开连接**。

**中控屏侧断开：**在中控屏**超级桌面**页，点击设备名称，选择**断开超级桌面**。

#### 警告

为保证行车安全，驾驶员请勿在驾驶过程中操作及设置中控屏，如需操作请驻车并确保环境安全。

### 服务流转

使用服务流转，手机地图应用上的地址、路线和导航任务，以及音乐应用上的歌曲和播放列表均可流转到中控屏，下车后，导航和音乐服务也可从中控屏流转回手机。无需在不同设备重复开启应用，精彩服务始终随行。

#### 碰一碰流转

手机与中控屏无需登录同一华为帐号，碰一下即可使用服务流转功能。使用前，请确保应用、华为手机、中控屏已升级至支持的版本。

1. 开启手机端的**蓝牙**和**NFC**，开启中控屏的**蓝牙**（请参阅页码 210）。
2. 打开手机上要流转的应用（如：打开高德地图，选择地点、路线或导航），在中控屏亮屏时，将手机背部**NFC**区域靠近中控屏**NFC**感应区域，震动后拿开。



\*画面仅供参考，请以产品实际为准

3. 根据手机与中控屏上的提示进行操作，即可完成流转。

#### 提示

- 不同手机背部**NFC**位置不同，碰一碰流转时请尽量保持手机背部与中控屏**NFC**感应区域贴合（各机型**NFC**位置请在手机**我的华为**中搜索“手机**NFC**位置”了解）。
- 手机上正在使用的**应用**，碰一碰后会**自动**流转到中控屏，后台运行的**应用**不支持流转。
- 碰一碰流转只支持从手机流转到中控屏，不支持从中控屏流转到手机。

### 自动流转

手机上正在进行的服务，会自动流转到中控屏，如：进行中的导航、播放中的音乐。使用服务流转功能前，请确保应用、手机、中控屏已升级至支持的版本。

#### 前提条件

- 确认手机已安装相关服务：已完成过碰一碰流转，或在手机负一屏搜索“手机车机互联”安装服务并开启**服务流转**开关。
  - 手机与中控屏登录同一华为帐号，完成**蓝牙**配对连接（请参阅页码 210）。
1. 上车前或在车上，打开手机上您想流转的应用，如：打开高德地图开始导航，或打开华为音乐开始播放。
  2. 点击中控屏的横幅通知，中控屏上会启动相应服务，如：开始导航或续播音乐。
  3. 若中控屏上的导航即将到达目的地，下车锁车后，可根据手机通知中心出现的步行导航提示，点击后即可在手机开始步行导航。中控屏上的歌曲和播放列表也会自动流转到手机。



## PC 双屏协同

当您在车内使用华为笔记本(Personal Computer, 简称 PC)时, 可以将车辆中控屏作为 PC 的扩展屏或镜像屏, 如一个屏幕用于会议, 另一个屏幕用于会议记录, 双屏协同, 高效办公。也可以用 PC 的鼠标和键盘操作中控屏, 如使用 PC 键盘在车机应用中输入文字, 让操作更便捷。

该功能当前仅支持 HUAWEI MateBook 系列的部分机型, 具体请参阅智慧办公支持机型中的**多屏协同**设备。

### 建立协同

在建立协同连接前, 请将 PC 的**华为电脑管家**升级到 13.0.3.380 及以上版本。

PC 与车机每次协同时, 均需要手动连接。

1. 同时开启 PC、中控屏的 **WLAN** 和 **蓝牙**。
2. 双击 PC 底部任务栏右下角的  图标, 进入 **华为电脑管家 > 我的设备 > 我的车**。
3. 点击**立即连接**, 选择**镜像**或**扩展**模式, 然后根据屏幕提示完成协同连接。

### 工具边栏介绍

建立协同后, 通过中控屏工具边栏, 您可以进行保存、截图或断开协同等操作。建立协同后的中控屏界面如下:

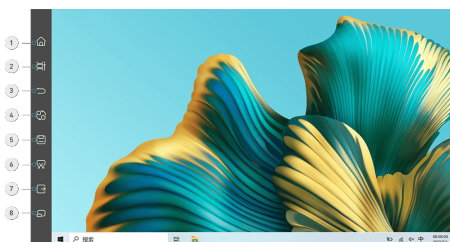



\*画面仅供参考, 请以产品实际为准

1	返回 Windows 桌面。
2	窗口多任务切换。
3	撤销上一次操作。
4	当前窗口移至对端显示。点击该图标, 当前选择的应用窗口移至另一个屏幕显示。仅支持 <b>扩展</b> 模式。
5	当前应用快速保存。快速保持当前应用的操作, 如办公软件。

6	一键截图。截图内容自动保存到 PC 的剪切板中。
7	断开车机与电脑间的协同。
8	显示小窗。点击图标, 中控屏返回至车机页面, PC 页面缩小至小窗。点击小窗, 打开 PC 页面。

### 切换 PC 与车机页面

点击中控屏的侧边工具栏的 , 将 PC 页面切换至车机页面, 便可以使用鼠标和键盘操作中控屏相关功能。

在车机页面, 您可以点击 PC 浮窗, 切换至 PC 页面; 也可以点击车机页面左上角  图标进入通知中心, 选择已连接的**多屏协同**设备切换至 PC 界面。

**提示**

若您在**设置 > 系统 > 权限管理 > 特殊访问权限 > 显示在其他应用的上层界面**, 关闭**多屏协同**开关, 将不会出现 PC 浮窗。

### 切换协同模式

您可以在 PC 的**华为电脑管家 > 我的设备 > 我的车**页面, 点击**镜像**或**扩展**, 进行协同模式切换。

### 切换音频通道

建立协同后, 默认使用车辆音响播放音频, 您也可以自由选择音频输出设备:

在 PC 的**华为电脑管家 > 我的设备 > 我的车**页面, 点击**协同设置 > 音频切换**, 选择车辆设备。

**提示**



- PC 端麦克风被占用时, 不能切换音频输出设备。
- 会议或通话仅支持使用 PC 播放。

### 断开协同

断开 PC 和车机中控屏的协同有多种方式, 常用的操作方式如下:

- 在 PC 的**华为电脑管家 > 我的设备 > 我的车**页面, 点击**断开连接**, 根据屏幕提示断开连接。



- 在中控屏，点击工具侧边栏下方的图标或中控屏顶部状态栏的图标，根据屏幕提示断开连接。
- 在中控屏，单击图标，在通知中心滑动多屏协同，根据屏幕提示断开连接。

## 车主 AITO 手机应用

AITO 应用为您提供车控服务。

### 1、登录帐号

打开 AITO 应用，点击**我的 > 注册登录**。请使用手机号码注册的华为帐号登录。

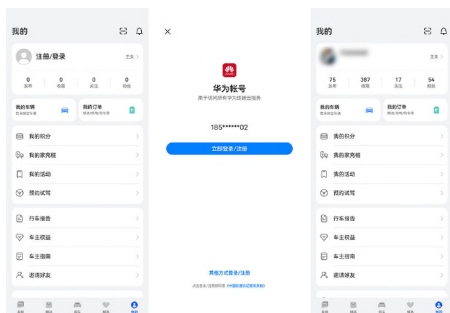

\*画面仅供参考，请以产品实际为准

### 2、绑定车辆

您可以将车辆添加到 AITO 应用中进行管理。

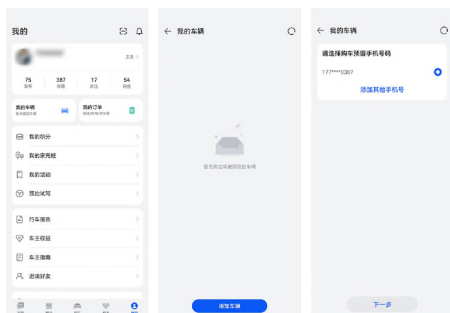

\*画面仅供参考，请以产品实际为准

1. 打开 AITO 应用，点击**我的 > 我的车辆**。点击添加车辆，选择购车预留号码并验证。如出现异常，您可以联系 AITO 用户中心解决。
2. **可选**选择需要绑定车辆并确定，完成车辆绑定。

### 3、实名认证

应工信部《车联网卡实名认证管理》有关要求，AITO 应用于 2022 年 9 月 30 日起，取消线上车联网实名认证功能，您可以在 AITO 用户中心完成车联网实名认证。

#### 提示

您最多可实名认证十台车。

### 4、设置安全码

您在进行重要操作前需先设置并验证安全码。

1. 使用车控前，需先设置安全码。点击**我的 > 设置 > 安全管理 > 设置安全码**。
2. 首次设置安全码时需进行“手机认证”，认证通过后方可设置安全码。

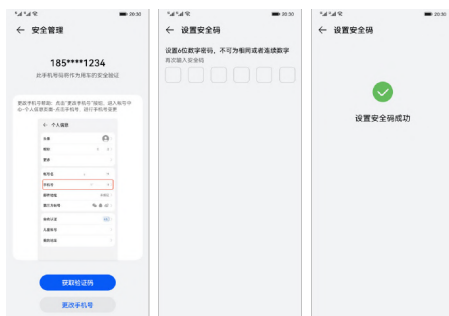

\*画面仅供参考，请以产品实际为准

### 5、手机控车

您可以在 AITO 应用通过手机网络远程对绑定的车辆进行开关车锁、开关车窗、寻车、开关空调等操作。

1. 首次绑车时，您可在**爱车**界面下载车辆资源包。
2. 下载成功后，您可在**爱车**页面查看车辆状态，正常使用车锁、后备箱、车窗、空调的车控功能。

### 6、手机远程控制充电

当车辆网络正常时，您可在充电管理页面控制车辆充电或查看车辆充电状态。

- 开始充电或结束充电：请先确认充电枪插入车辆接口，通过**爱车 > 电量**进入充电管理页面，根据界面提示开始充电或结束充电。

- 预约充电：请您在充电管理页面，开启**预约充电**开关，并设置充电开始及结束时段。如需取消充电预约，请关闭**预约充电**开关。

**提示**

远程充电功能中，预约充电及开始充电功能仅支持交流充电桩使用。如在车辆中控屏已预约充电，将同步至 AITO 应用设置的预约时间中。

**7、授权车辆使用**

1. 点击**我的车辆 > 授权管理 > 添加授权**进行授权。
2. 根据界面提示填写信息，点击**授权**，通过手机验证后即可授权成功。您可在授权管理页面查看授权用户，点击授权用户可进行取消授权操作。
3. 被授权人接收车辆授权提醒后，即可使用被授权功能。点击**我的 > 我的车辆**，可查看授权状态。

**8、解绑车辆**

应工信部《车联网卡实名登记管理》有关要求，AITO 应用于 2022 年 9 月 30 日起，取消线上车联网实名解绑功能，您可以在 AITO 用户中心完成车联网实名解绑。

**提示**

解绑后车辆服务和通讯服务将停止，请您谨慎操作。

**车家互联**

您可添加**智慧生活**中的部分设备和场景到**控制中心**面板上，以便于您能在车辆中远程操控家中的智能设备和场景。

**编辑智能设备和场景**

1. 登录**华为帐号**，从中控屏顶部向下滑出**控制中心**。
2. 点击**编辑 > 智能设备**。
3. 点击设备或场景上方的 **+** 添加设备和场景，点击设备或场景上方的 **-** 移除设备和场景。
4. 编辑完成后，点击**保存**按钮即可。

**提示**

- 中控屏上的场景均由手机**智慧生活**中同步，您可通过手机**智慧生活**编辑和添加适合您需要的场景。
- 当前支持控制的品类有：灯、空调、空气净化器、加湿器、插排、开关等。

**操控智能设备**

1. 从中控屏顶部向下滑出**控制中心**。
2. 点击需要控制的设备（例如：空调），快捷打开或关闭设备。

**快捷开启场景**

1. 从中控屏顶部向下滑出**控制中心**。
2. 点击需要开启的场景（例如：**温馨回家**。当您回家开门后，灯光亮起、音箱语音播报“欢迎回家”）。

**提示**

您可在手机**智慧生活**上编辑场景的呈现方式。

**手机投屏**

将手机屏幕投到车机后，可在车机中控屏上，操作手机上的所有应用如导航、音乐、通话等。目前仅 HarmonyOS 2 及以上版本的华为手机、Android 9 及以上版本的安卓手机支持该功能。

1. 在中控屏进入**服务与应用 > 应用中心 > 手机投屏**。
2. 点击二维码右侧**我没有手机投屏应用怎么办**，使用手机浏览器扫描弹出的二维码，下载并安装手机投屏安装包。
3. 使用手机上已安装的**手机投屏**扫描车机中控屏的二维码。
4. 在手机和车机的自动弹窗中，根据界面提示，开启相应权限。

**车机与后排平板智能互联**

车辆与华为平板通过 MagLink™ 套件（包括接口和扩展设备）自动连接，父母可通过车辆前排中控屏为孩子点播内容，调节亮度、音量等，孩子在后排用平板看视频或听歌，让父母轻松掌控，孩子安心使用。

## MagLink™ 接口

MagLink™ 接口，配合相应的 MagLink™ 扩展设备，可固定平板并为其充电。



\*画面仅供参考，请以产品实际为准

### ⚠ 注意

- 扩展设备请勿挂载物品，可能损坏扩展设备或挂载的物品晃动对第二排乘客产生安全隐患。
- 使用扩展设备时，需第二排乘客佩戴好安全带，以免紧急制动或碰撞的场景下，可能会对第二排乘客存在安全隐患。
- 开启小憩模式前，请取下扩展设备，以免座椅向后移动时，损坏扩展设备、平板等。
- 未使用扩展设备时，请取下并妥善保存。

### 📌 提示

MagLink™ 扩展设备需用户自行购买，详情请咨询 AITO 用户中心。

## 连接车辆中控屏与平板

### • 使用 MagLink™ 套件

1. 在平板进入 **设置 > 超级终端 > 本机 > 允许被发现**，选择**附近设备**。
2. 将平板放置 MagLink™ 支架上。
3. 在中控屏上点击屏幕通知，在弹出框中选择所需平板，点击**连接**。
4. 根据平板与中控屏界面提示进行操作，即可完成连接。

首次连接后，当您再次携带平板进入车内并放置 MagLink™ 支架上，中控屏与平板自动连接。

### • 未使用 MagLink™ 套件

中控屏与平板登录同一华为帐号

1. 从平板屏幕顶部右侧下滑出**控制中心**，在**超级终端**区域，点击车辆图标进行连接。
2. 根据中控屏与平板界面提示进行操作，即可完成连接。

中控屏与平板登录不同华为帐号

1. 中控屏进入 **设置 > 连接 > 超级终端 > 本机**，选择**附近设备**。
2. 在平板上进入 **设置 > 超级终端 > 本机 > 允许被发现**，选择**附近设备**。
3. 从平板顶部右侧下滑出**控制中心**，在**超级终端**中点击📶。
4. 点击 **> +**，选择车辆图标，根据界面提示完成绑定后，拖拽车辆图标至本机完成协同连接。

首次连接成功后，当您再次携带平板进入车内，可在平板屏幕顶部右侧下滑出“控制中心”，在“超级终端”区域，点击车辆图标，车辆中控屏与平板将自动连接。

### 📌 提示

该功能仅支持部分平板机型，具体请参阅下表。

## 支持座舱平板超级联动的车型

车辆型号	最低系统版本
AITO 问界 M7 2024 款	HarmonyOS 3.0

## 支持座舱平板超级联动的平板

平板型号	最低系统版本
HUAWEI MatePad Pro 12.6 英寸	HarmonyOS 4.0.0.115
HUAWEI MatePad Pro 11 英寸	HarmonyOS 4.0.0.115

## 控制或定位平板

当中控屏状态栏出现📶表示连接成功。点击📶进入**多屏管理**界面，可执行如下任一操作：

- 若需定位平板，请在屏幕底部长按平板图标，并拖动到屏幕提示的区域。
- 点击所需平板图标，执行如下任一操作：

操作	功能
点击 	调节平板亮度。
点击 	调节平板音量。
点击 	触控平板屏幕无效。
点击 	平板熄屏（平板中应用未结束，在后台运行）。
点击::	在弹出菜单中可选择  或  。
点击 	断开中控屏与平板连接。
点击 	删除平板（下次使用需重新建立连接）。

 **提示**

- 如果前排中控屏需控制第二排平板，不能在中控屏上同时使用超级桌面。
- 车辆与平板连接后，可用语音指令管控平板，例如“调高二排右侧平板屏幕亮度”。请在中控屏进入**设置 > 智慧助手 > 智慧语音 > 语音技能**，参阅具体信息。

1

2

3

4

5

6

7

8

9

10

11

12

13

14

## 充电加油

在本章中，您可了解车辆充电和加油的使用及注意事项，请仔细阅读本部分。

## 充电和供电

### 充电简介

车辆配备有两种充电口，可以使用不同的充电桩为车辆充电。

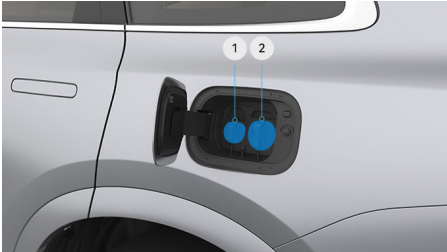

\*画面仅供参考，请以产品实际为准

① 慢充电口

② 快充充电口

### 高压警告标识



\*画面仅供参考，请以产品实际为准

高电压部件上贴有标识。切勿触摸、拆解或更换此类部件。

#### ⚠ 危险

- 在车辆使用过程中，高压系统均可能处于高电压和高温状态。请遵守标识说明，避免高电压和高温伤害。
- 应严格避免您本人或救援人员与高电压部件发生物理接触。救援人员应采取所有预防措施（包括穿戴绝缘服、绝缘鞋、绝缘手套等）。
- 请勿擅自拆解、移除或更换高电压部件、电缆或连接器，高压电缆标记为橙色，易于识别。
- 在发生火灾时，应立即联系当地消防救援部门。

#### ⓘ 提示

车辆充电系统包括高压部件和高压电缆，高压部件表面有明显的提示或警告标识，高压电缆使用橙色波纹管或橙色自卷管封装。

### 充电安全警告

- 充电前请检查充电电缆，禁止使用表皮、外壳有破损的充电电缆。
- 充电前请确保车辆、供电设备和充电连接装置的充电端口内没有水或异物，金属端子没有生锈或者腐蚀。
- 请在相对较安全的环境下充电，避免雨淋、水浸，远离火源。
- 请勿修改或者拆卸充电枪、充电插座和充电设备，否则可能导致充电故障，甚至引起火灾。
- 请选择干燥通风的充电环境，不要在有燃油、涂料、易燃易爆物品使用或存放的环境下使用充电设备。
- 严禁在阴暗潮湿的场地使用充电线缆。
- 切勿让儿童进行充电作业。
- 切勿触摸充电口。
- 雨天情况下，如果没有遮雨棚，请勿进行充电操作。
- 充电过程中如遇天气突发变化（大风、雨雪、雷暴），应及时检查充电枪是否牢固并处于干燥状态；打雷闪电时，禁止触摸充电线缆和车身。
- 充电过程中如果充电口附近受潮，请在确保安全情况下先断开供电电源，然后断开供电端插头（手或身体其他部位不要触碰充电插头金属片，以免引起安全事故），再拔出充电枪，必要时请使用绝缘手套，并尽快联系AITO用户中心检测确认。
- 如果在充电时发现车辆散发出异味，请立即停止充电。
- 充电时，请勿挤压充电线缆。
- 充电结束后，请勿在手湿或站立在地面积水中断开充电连接装置。
- 车辆行驶前请确保充电连接装置已脱开车辆充电口。

**注意**

- 插入充电枪时，确保锁止装置可以正常回位。当充电枪锁止装置工作异常时，请不要将充电枪插入车辆充电插座。
- 插入/拔出充电枪时应匀速插拔，切勿倾斜或晃动充电枪。

**充电设置**

\*画面仅供参考，请以产品实际为准

**充电限值：**点击**充电限值**，可以将自定义充电限值的滑动条拖到您想要的区间。到达充电限值时，会自动停止充电。

**预约充电时间：**点击**预约充电时间**，设置开始和结束时间。设置完成后，到达开始时间，车辆在联网状态才会自动开始充电。若设置的开始时间早于当前时间，则充电任务第二天生效。

**提示**

- 自定义充电限值至 50%~90% 区间，建议日常驾驶使用；至 90% 以上区间，充电速度较慢，建议时间充裕时使用。
- 充电过程中，无法开启预约充电，如需开启，需先结束充电。
- 如需使用预约充电功能，请在预约时间开始前插入充电枪，否则可能导致预约充电失败。
- 预约充电仅适用于交流充电场景。

**充电状态**

\*画面仅供参考，请以产品实际为准

当充电完成后，充电口指示灯呈绿色常亮，仪表显示屏显示充电完成信息。

**提示**

- 充电过程中出现故障时，仪表显示屏左侧显示充电失败，已停止充电提示。
- 若电力恢复后，且多次尝试重新充电，仍出现该提示，请立即联系 AITO 用户中心。

**充电时间**

根据不同的因素，例如充电限值、车外温度、电池已使用时间等，充电时间可能会不同。您可以在中控屏和 AITO 应用上查看充电状态。

**注意**

- 电池充电达到设置的充电限值时，将停止充电。
- 如果气温过高或过低，部分充电电流被用于降低或升高动力电池的温度。这可能会延长充电时间。
- 低温环境下，动力电池可能会出现充电效率下降或无法充电的情况。此时，您使用充电设备连接车辆充电口进行充电时，系统会自动将动力电池加热至合适的温度，自动进行充电。

**提示**

为延长动力电池的使用寿命，车辆防浮充系统默认动力电池剩余电量在 97% 以下时可以进行充电并充至 100%，动力电池剩余电量在 97%~100% 之间不能进入充电状态。当出现浮充时，充电口指示灯显示黄色。

**充电口指示灯**

灯光状态	说明
红色常亮	充电故障
黄色常亮	充电准备
绿色常亮	充电完成
绿色闪烁	车辆正在充电
蓝色闪烁	车辆正在放电



**⚠ 注意**

- 您可以通过充电口指示灯和仪表显示屏随时查看车辆充电是否正常。
- 充电误操作会产生充电故障，当充电口指示灯显示红色时，请拔出充电枪，并锁止车辆，等待一段时间后再次操作。若充电口指示灯还是显示红色，请联系 AITO 用户中心寻求帮助。

**交流充电桩充电**

您可以通过交流充电桩充电（慢充）方式对车辆进行充电。

**使用交流充电桩充电**

1. 停稳车辆，将车辆挡位切换至驻车挡（P 挡）。
2. 按压充电口盖后边缘打开充电口盖。
3. 取下慢充充电口密封盖。



\*画面仅供参考，请以产品实际为准

4. 按压充电枪上的按键，取下充电枪保护盖。
5. 将慢充充电桩充电枪正确插入车辆慢充充电口，听到“啪嗒”声表明充电枪插入到位。



\*画面仅供参考，请以产品实际为准

6. 按照慢充充电桩的说明指示操作，开始充电。
7. 您可以通过中控屏设置充电限值。

8. 充电结束后，按压充电枪上的按键，拔出充电枪。

**ⓘ 提示**

若以上方式无法拔出充电枪，可使用慢充应急拉索解锁充电枪。

9. 装回慢充充电口密封盖。
10. 关闭充电口盖并按压其后部，直到充电口盖锁止。
11. 将交流充电枪放回慢充充电桩原位。

**⚠ 警告**

- 请使用满足标准的慢充充电桩。
- 必须严格按照慢充充电桩的操作流程充电或停止充电。充电过程中禁止随意插拔交流充电枪。

**ⓘ 提示**

- 低温环境下，动力电池可能会出现充电效率下降或无法充电的情况。此时，您使用充电设备连接车辆充电口进行充电时，系统会自动将动力电池加热至合适的温度，自动进行充电。
- 低温环境下，充电口盖可能会结冰，导致充电口盖无法弹出，此时应先进行解冻处理。

## 直流充电桩充电

您可以通过直流充电桩充电（快充）方式对车辆进行充电。

### 使用直流充电桩充电

1. 停稳车辆，将车辆挡位切换至驻车挡（P挡）。
2. 按压充电口盖后边缘打开充电口盖。
3. 取下快充充电口密封盖。



\*画面仅供参考，请以产品实际为准

4. 按压充电枪上的按键，取下充电枪保护盖。
5. 将快充充电桩充电枪正确插入车辆快充充电口，听到“啪嗒”声表明充电枪插入到位。

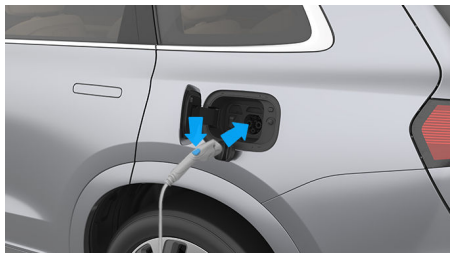

\*画面仅供参考，请以产品实际为准

6. 按照快充充电桩的说明指示操作，开始充电。
7. 您可以通过中控屏设置充电限值。
8. 充电结束后，按压充电枪上的按键，拔出充电枪。
9. 装回快充充电口密封盖。
10. 关闭充电口盖并按压其后部，直到充电口盖锁止。
11. 将直流充电枪放回快充充电桩原位。

### ⚠ 警告

- 请使用满足标准的快充充电桩。
- 必须严格按照快充充电桩的操作流程充电或停止充电。充电过程中禁止随意插拔直流充电枪。

### ⓘ 提示

- 低温环境下，动力电池可能会出现充电效率下降或无法充电的情况。此时，您使用充电设备连接车辆充电口进行充电时，系统会自动将动力电池加热至合适的温度，自动进行充电。
- 低温环境下，充电口盖可能会结冰，导致充电口盖无法弹出，此时应先进行解冻处理。
- 请使用快充功率匹配的快充充电桩，以达到最佳的快充效果。

## 家用便携式充电枪充电

您可以通过交流充电桩充电（慢充）方式对车辆进行充电。

### 使用家用便携式充电枪充电

1. 停稳车辆，将车辆挡位切换至驻车挡（P挡）。
2. 按压充电口盖后边缘打开充电口盖。
3. 取下慢充充电口密封盖。
4. 按压充电枪上的按键，取下充电枪保护盖。



\*画面仅供参考，请以产品实际为准

5. 将充电枪正确插入车辆充电口，听到“啪嗒”声表明充电枪插入到位。



\*画面仅供参考，请以产品实际为准

6. 将三脚插头插在家用 220V 电源插座上，此时车辆开始自动充电。
7. 您可以通过中控屏设置充电限值。
8. 充电结束后，按压充电枪上的按键，拔出充电枪。

**提示**

若以上方式无法拔出充电枪，可使用慢充应急拉索线解锁充电枪。

9. 从家用 220V 电源插座上拔下三脚插头。
10. 装回慢充充电口密封胶。
11. 关闭充电口盖并按压其后部，直到充电口盖锁止。
12. 将充电设备放回原位。

**警告**

- 按照适用的地方性和国家标准建议，采用 220V 交流插座对动力电池进行充电。
- 禁止使用明显磨损或损坏的电源插座。
- 为避免损坏车漆，请将充电枪的保护盖放置在合适位置，使其不接触车辆。
- 充电前请确保三脚插头插入在 220V 电源带接地的三孔插座上。
- 确保充电电缆或插头未被阳光直射。如被阳光直射，控制单元或插头中的过热保护极有可能限制或中断充电。
- 充电时，切勿从电源插座上拔下充电电缆。

**提示**

- 家用便携式充电枪需自行购买，详情请咨询 AITO 用户中心。

**提示**

- 低温环境下，动力电池可能会出现充电效率下降或无法充电的情况。此时，您使用充电设备连接车辆充电口进行充电时，系统会自动将动力电池加热至合适的温度，自动进行充电。
- 低温环境下，充电口盖可能会结冰，导致充电口盖无法弹出，此时应先进行解冻处理。

**AITO 应用充电服务**

欢迎使用 AITO 充电服务，您可以寻找附近充电站为您的爱车充电。

**选择充电桩**

您可通过充电地图或者推荐的充电站列表来查看附近的充电站，并查看充电站详情。

1. 点击**服务 > 充电服务地图**或**服务 > 最优站点**按照提示开启 GPS 服务后可进入充电地图。

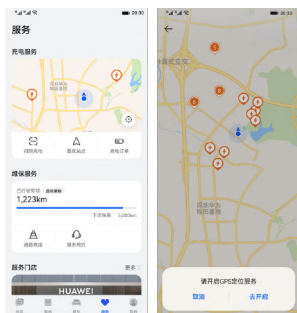

\*画面仅供参考，请以产品实际为准

2. 进入**充电地图**页面后，您可通过**搜索框**搜索目的地和充电站；上拉**充电桩推荐框**，将展示附近的充电桩推荐。您也可通过**筛选按钮**筛选附近充电桩。

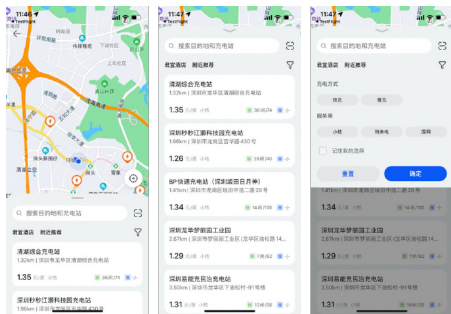

\*画面仅供参考，请以产品实际为准

## 充电站导航

1. 选择任意站点进入**充电站详情页**，详情页中您可通过点击**导航按钮**打开第三方软件导航到目标充电站；点击**发送到车**，可将充电站位置信息传递到车机上进行导航。



\*画面仅供参考，请以产品实际为准

2. 您可以在**充电站详情页**点击**充电枪信息**，查看充电枪空闲信息；点击任意充电枪，可查看该充电枪当天的收费标准。



\*画面仅供参考，请以产品实际为准

## 扫码充电

您可通过充电地图或者推荐的充电站列表来查看附近的充电站，并扫码充电。

1. 您可点击**服务 > 扫码充电**，扫描充电桩上二维码，开始充电流程。

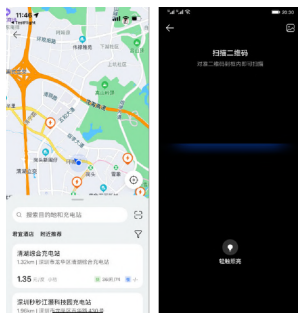

\*画面仅供参考，请以产品实际为准

2. 进入充值页面，您可根据需求选择合适充值选项，若无合适充值金额，可点击**其他金额**手动输入金额数量；支付成功后，勾选**充电协议**并点击**开始充电**，启动充电工作。



\*画面仅供参考，请以产品实际为准

3. 开始充电后，页面显示充电进度；如您需提前结束充电可点击**结束充电**。完成充电后，未使用的预付金额将返回充值帐户中，您也可点击底部按钮**申请发票**。

1

2

3

4

5

6

7

8

9

10

11

12

13

14



\*画面仅供参考，请以产品实际为准

## 申请开票

1. 点击我的 > 我的订单 > 充电订单，您可查看过往消费充电订单。

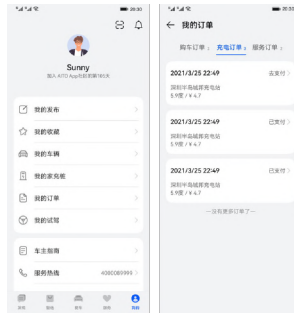

\*画面仅供参考，请以产品实际为准

2. 选择您需要开发票的订单，进入订单详情点击**申请发票**按钮，填写发票申请信息后点击**确定**。



\*画面仅供参考，请以产品实际为准

3. 提交申请后，发票处于**申请状态**，通过后状态将变更为**已开票**，并向您预留邮箱发送发票；若您未收到邮件，可点击**重新发送**。

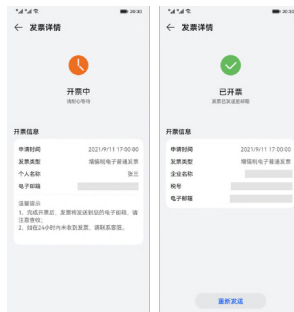

\*画面仅供参考，请以产品实际为准

## 预约充电

预约充电功能可以帮助您合理用电，如某一时间段电费低，即可预约至该时间段进行车辆充电。

1. 停稳车辆，将车辆挡位切换至 P 挡。
2. 在中控屏进入**设置 > 能量**，点击开关，设置预约充电时间。

### 提示

- 在预约充电时间界面下，可以开启“到结束时间未达充电上限，将继续充电”的选项。
- 如勾选“到结束时间未达充电上限，将继续充电”选项，实际插枪充电时间超过了预约充电开始时间，则插入充电枪后不会充电，此时需要关闭预约充电功能或重新设置预约充电开始时间。



\*画面仅供参考，请以产品实际为准

3. 您可以通过中控屏设置充电限值。
4. 按压充电口盖后边缘打开充电口盖。

5. 取下慢充充电口密封盖。



\*画面仅供参考，请以产品实际为准

6. 按压充电枪上的按键，取下充电枪保护盖。



\*画面仅供参考，请以产品实际为准

7. 将慢充充电枪正确插入车辆慢充充电口，听到“啪嗒”声表明充电枪插入到位。
8. 充电枪锁止，开始预约充电功能。
9. 充电结束后，按压充电枪上的按键，拔出充电枪。

### 提示

若以上方式无法拔出充电枪，可使用慢充应急拉索解锁充电枪（请参阅页码 246）。

10. 装回慢充充电口密封盖。
11. 关闭充电口盖并按压其后部，直到充电口盖锁止。
12. 将交流充电枪放回慢充充电桩原位。

### 警告

更多充电安全警告事项，查看充电安全警告。



**提示**

- 低温环境下，动力电池可能会出现充电效率下降或无法充电的情况。此时，您使用充电设备连接车辆充电口进行充电时，系统会自动将动力电池加热至合适的温度，自动进行充电。
- 低温环境下，充电口盖可能会结冰，导致充电口盖无法弹出，此时应先进行解冻处理。

**车外给其他车辆供电**

通过快充充电口和 V2V 放电枪可实现车辆对其他车辆充电的功能，一小时最大可对其他车充 15 度电。

1. 停稳车辆，将车辆挡位切换至驻车挡（P 挡）。
2. 按压充电口盖后边缘打开充电口盖。
3. 取下快充充电口密封盖。



\*画面仅供参考，请以产品实际为准

4. 按压 V2V 放电枪上的按键，取下放电枪保护盖。
5. 将 V2V 放电枪一端正正确插入车辆快充充电口，听到“啪嗒”声表明放电枪插入到位。

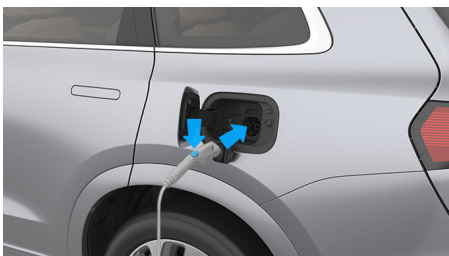

\*画面仅供参考，请以产品实际为准

6. 将 V2V 放电枪另一端插入被救援车辆快充充电口。

7. V2V 放电枪插好后，中控屏弹出提示框，点击提示框上的“允许”开关启用放电功能，车辆开始对被救援车辆充电。
8. 使用完成后，按压 V2V 放电枪上的按键，拔出放电枪。
9. 装回快充充电口密封盖。
10. 关闭充电口盖并按压其后部，直到充电口盖锁止。
11. 将 V2V 放电枪放回原位。

**注意**

油量大于 7% 允许进入，油量低于 5% 该功能自动退出。

**提示**

- 使用该功能时，避免车辆燃油油量过低，影响后续行程。
- 低温环境下，充电口盖可能会结冰，导致充电口盖无法弹出，此时应先进行解冻处理。
- 车辆供电需使用专用放电枪，放电枪需自行购买，详情请咨询 AITO 用户中心。

**车外给其他电器供电**

通过慢充充电口和 V2L 放电枪可实现车对负载互充的功能，作为电源对照明、小功率烤箱等家用电器进行供电，最大功率可达 3.5kW。

1. 停稳车辆，将车辆挡位切换至驻车挡（P 挡）。
2. 按压充电口盖后边缘打开充电口盖。
3. 取下慢充充电口密封盖。



\*画面仅供参考，请以产品实际为准

4. 按压 V2L 放电枪上的按键，取下放电枪保护盖。



- 将 V2L 放电枪正确插入车辆慢充充电口，听到“啪嗒”声表明放电枪插入到位。



\*画面仅供参考，请以产品实际为准

- V2L 放电枪插好后，中控屏弹出提示框，点击提示框上的“允许”开关启用放电功能，车辆开始对放电枪插板供电。
- 使用完成后，按压 V2L 放电枪上的按键，拔出放电枪。

### ① 提示

若以上方式无法拔出放电枪，可使用慢充。

- 装回慢充充电口密封胶。
- 关闭充电口盖并按压其后部，直到充电口盖锁止。
- 将 V2L 放电枪放回原位。

### ⚠ 注意

- 电量大于 15% 进入，电量低于 10% 自动退出该功能。
- 请勿改装 V2L 放电口作为家用电网“供电站”使用，以免损坏车辆。

### ① 提示

- 使用该功能时，请注意动力电池电量，避免动力电池电量过低。
- 低温环境下，充电口盖可能会结冰，导致充电口盖无法弹出，此时应先进行解冻处理。
- 车辆供电需使用专用放电枪，放电枪需自行购买，详情请咨询 AITO 用户中心。

## 华为家充电桩

欢迎使用华为家充电桩（后文简称家充电桩）。使用前请下载安装“AITO”。

## 下载“AITO”

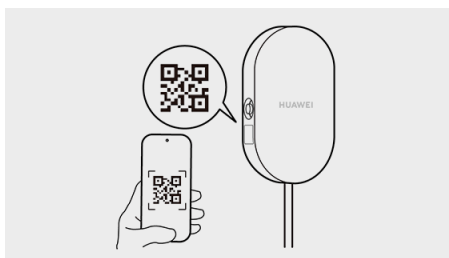

\*画面仅供参考，请以产品实际为准

- 使用手机扫描桩体左侧铭牌上的二维码，根据页面提示下载安装最新版本 AITO。
- 在 AITO 内点击“我的注册/登录”，根据页面提示完成华为帐号的注册与登录。

## 绑定家充电桩

- 点击“我的家充电桩添加家充电桩”，或“服务更多服务我的家充电桩添加家充电桩”，扫描家充电桩左侧铭牌上的二维码。
- 使用家充电桩订单内的安装联系人手机号码完成验证。

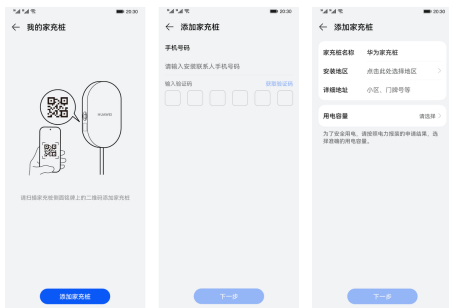

\*画面仅供参考，请以产品实际为准

- 自定义输入“家充电桩名称”、“安装地区”与“详细地址”，选择“用电容量”。

“用电容量”指：您向电网公司、物业或第三方供电单位等申请家充电桩用电时，获得审批许可使用的电网容量，例如单相 7kW 或三相 21kW 等。

家充电桩的输出功率与“用电容量”、车载充电机工作模式均相关。为达到最大输出功率，建议按照下表的默认配置申请“用电容量”：

输入电压制式	用电容量	输入电流	最大输出功率 (kW)	
			车辆处于单相充电模式	车辆处于三相充电模式
单相	7kW (默认)	32A	7kW	—
三相	21kW (默认)	32A	7kW	11kW
	11kW	16A	3.5kW	11kW

**⚠ 注意**

- 家充电桩限制每相输入/输出电流均不超过 32A。建议前级配电空开按照 40A 或以上规格配置，避免工作中出现空开跳闸及安全风险。
- 家充电桩可根据“AITO”设置的“用电容量”，限制其最大输入/输出功率。但在家充电桩处于未联网状态时，“AITO”设置的“用电容量”无法生效，此时家充电桩将工作在默认模式：单相负载输出不超过 7kW，三相负载输出不超过 11kW。
- 为保证用电安全，您向电网公司等申请获取的“用电容量”，必须大于或等于“AITO”设置的“用电容量”。

**ℹ 提示**

- 绑定家充电桩仅需手机联网，不依赖家充电桩是否已连接移动网络。
- 绑定成功后，家充电桩需正常连接移动网络，您才可在“AITO”内操控使用。家充电桩联网失败时，充电枪插入车辆后家充电桩自动启动供电，您无法在“AITO”内操控。
- 首次绑定家充电桩或重新启动设备时，家充电桩需要几分钟完成初始化，请耐心等待。

**常见问题**

- 绑定家充电桩时提示输入的手机号与家充电桩订单内预留手机号不一致怎么办？

- 确认填写的手机号码是否与家充电桩订单内安装联系人手机号码一致。
- 在“AITO”内点击“我的服务热线”，联系家充电桩售后服务热线处理。
- 绑定家充电桩时提示已绑定其他华为帐号，再次绑定前需解绑怎么办？
  - 联系页面提示的已绑定家充电桩用户“解绑家充电桩”。
  - 在“AITO”内点击“我的服务热线”，联系家充电桩售后服务热线处理。
- 家充电桩安装在地下车库等移动网络较差环境，手机无法联网，该怎么绑定家充电桩？
  - 先拍照记录家充电桩二维码。待手机网络恢复后，在“添加家充电桩扫描二维码”页面读取二维码照片完成后续操作。

**查看家充电桩状态**

点击“我的家充电桩”，查看页面顶部家充电桩状态。已添加多个家充电桩时，点击页面顶部家充电桩设备列表切换设备。



\*画面仅供参考，请以产品实际为准

家充电桩工作状态说明：

工作状态名称	工作状态说明
“离线”	家充电桩未连接移动网络
“待机”	家充电桩空闲，未连接车辆

工作状态名称	工作状态说明
“已插枪”	家充桩已连接车辆
“准备供电”	家充桩已连接车辆，车辆响应后启动供电（若车侧配置预约充电时间，则需要等待）
“正在供电”	家充桩正向车辆供电
“设备暂不可用”	家充桩故障
“升级中”	家充桩正在升级软件
“正在连接网络”	家充桩正在连接移动网络

家充桩网络状态说明：

网络状态	网络状态说明
	家充桩已连接移动网络
	家充桩未连接移动网络
	“AITO”已通过蓝牙连接家充桩
	“AITO”未通过蓝牙连接家充桩

### 提示

蓝牙连接功能将通过软件版本更新提供。当前家充桩需正常连接移动网络，才可在“AITO”内操控家充桩。

## 授权管理

“用户充电身份识别”功能可实现防盗充：

- 开启“用户充电身份识别”后，每次连接家充桩与车辆时，家充桩先识别用户身份：需绑定或被授权使用该家充桩的用户通过“AITO”启动供电。
- 关闭“用户充电身份识别”后，每次连接家充桩与车辆时，家充桩不识别用户身份：任何人插枪后，家充桩自动启动供电，无需“AITO”操作。

点击“我的家充桩授权管理”，打开或关闭“用户充电身份识别”开关。

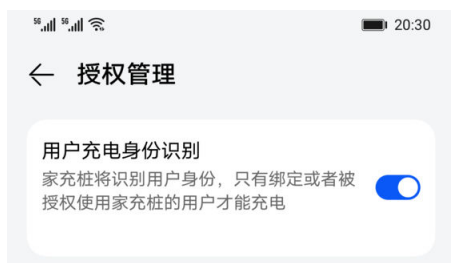

\*画面仅供参考，请以产品实际为准

### 提示

- “用户充电身份识别”开关默认关闭。
- 修改“用户充电身份识别”开关前，请确认家充桩已正常连接移动网络。
- 授权他人使用家充桩功能将通过软件版本更新提供。

## 启动与停止供电

### 启动供电

- 未开启用户充电身份识别：**家充桩连接车辆并等待车辆响应后，自动开始供电，无需“AITO”操作。
- 已开启用户充电身份识别：**家充桩连接车辆并在“AITO”点击“我的家充桩立即供电”，车辆响应后家充桩开始供电。

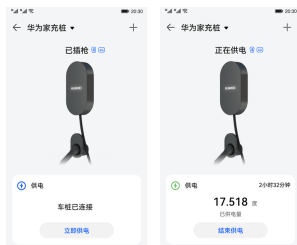

\*画面仅供参考，请以产品实际为准

### 提示

车辆如果已设置预约充电，点击“立即供电”后家充桩停留在“准备供电”状态，等待车辆到达预约充电开始时间时，家充桩自动启动供电。

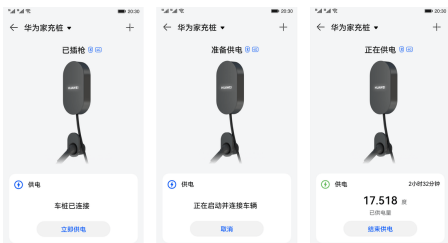

\*画面仅供参考，请以产品实际为准

## 停止供电

当家充桩工作状态为“正在供电”时，点击“我的家充桩结束供电”，或当家充桩工作状态为“准备供电”时，点击“我的家充桩取消”，停止本次供电。如需反馈充电建议或意见，请参阅评价与反馈。

## 常见问题

- 家充桩无法供电怎么办？
  - 检查手机网络是否已连接正常。
  - 检查“AITO”内家充桩的网络连接状态是否异常：**4G**图标为蓝色表示家充桩已连接移动网络。
  - 检查汽车是否下电。
  - 检查充电枪是否插好，“AITO”显示已插枪状态。若未插好，尝试重新插拔充电枪。
  - 检查充电枪头部，汽车充电口是否有异物。
  - 断开前级断路器，等待 5s 后重新上电。
  - 在“AITO”内点击“我的服务热线”，联系家充桩售后服务热线处理。
- 家充桩显示故障怎么办？
  - 检查家充桩急停按钮是否被按下，并旋转复位急停按钮。
  - 重新插拔充电枪。
  - 断开家充桩前级断路器，等待 5s 后重新闭合上电。
  - 在“AITO”内点击“我的服务热线”，联系家充桩售后服务热线处理。

## 设备管理

### 解绑家充桩

点击“我的家充桩设备管理解绑设备”，完成短信验证与解绑。

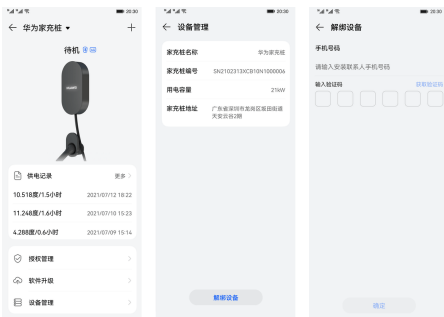

\*画面仅供参考，请以产品实际为准

### 提示

- 解绑设备时请确保手机已正常连接网络。
- 家充桩工作在“离线”、“待机”或“故障”状态才能解绑。

## 预约供电



\*画面仅供参考，请以产品实际为准

### 提示

“预约供电”功能将通过软件版本更新提供。

## 供电记录

### 查询供电记录

点击“我的家充桩供电记录更多”，查看供电记录详情。



\*画面仅供参考，请以产品实际为准

**提示**

由于车载充电机转换损耗、线路损耗等原因，供电电量与车辆显示充电电量及电表显示电量可能略有差异。

**评价与反馈**

点击“我的家充电桩供电记录更多写评价”，填写提交。



\*画面仅供参考，请以产品实际为准

**软件升级**

1. 点击“我的家充电桩软件升级检查更新”。
2. 当系统检查到新版本时，点击“新版本”。
3. 点击“下载到家充电桩安装”，启动并等待升级完成。

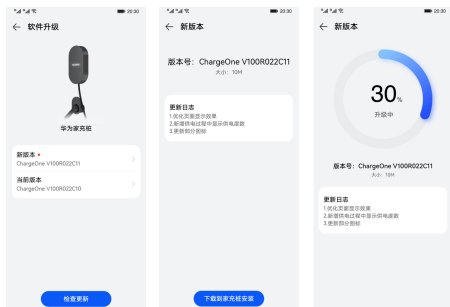

\*画面仅供参考，请以产品实际为准

**提示**

- 家充电桩工作在“待机”或“故障”状态才能升级软件。
- 升级过程中请确保家充电桩正常连接移动网络。
- 家充电桩升级进度达到 99%后，需要几分钟完成新版本初始化，请耐心等待。
- 升级过程中家充电桩无法启动供电。

1

2

3

4

5

6

7

8

9

10

11

12

13

14

## 应急解锁充电枪

如果慢充充电枪解锁功能出现故障时，可以使用慢充应急拉索解锁慢充充电枪，慢充应急拉索位于后备箱左侧。

1. 打开后备箱（请参阅页码 57）。



\*画面仅供参考，请以产品实际为准

2. 使用合适的工具拆卸后备箱左侧装饰盖板。



\*画面仅供参考，请以产品实际为准

3. 拉动慢充应急拉索解锁充电枪。

### ⚠ 注意

应急解锁慢充充电枪仅用在紧急状态下，若无法正常解锁慢充充电枪应尽快到 AITO 用户中心进行检修。

### ℹ 提示

若尝试上述方法还是无法解锁慢充充电枪，请联系 AITO 用户中心寻求帮助。

## 加油

### 加油前注意事项

燃油具有高度易燃性。如果您不正确处理燃油，则存在火灾和爆炸的风险。

加油前，注意下列安全须知：

#### ⚠ 危险

- 您必须远离火源、明火，不得产生火花，不得抽烟。
- 加油过程中，请勿启动车辆。
- 避免吸入燃油蒸汽或让燃油溅到您的皮肤或眼睛。让儿童远离燃油。

#### ⚠ 警告

- 燃油蒸汽或燃油遇到明火或火花会剧烈燃烧，可能导致受伤甚至死亡。
- 为避免人身伤害，请阅读并遵守加油站的所有说明。
- 加注燃油时，不要使用手机。
- 切勿让加油枪处于无人看管状态。
- 避免儿童接近加油枪，切勿让儿童操作加油。
- 静电的积聚会产生火花并点燃燃油蒸汽，因此存在火灾和爆炸的风险。在接触加油枪之前，务必释放积聚的静电。
- 如果过快地将加油枪插入加油口，则燃油可能会喷出。如果燃油箱接近全满，则可能会发生喷出情况，尤其在天气炎热时，因此在开始加油前，请缓慢地插入加油口，确保加油枪牢牢地插入加油管口中。

#### ⚠ 注意

加油时应遵守以下注意事项：

- 在完成加油以及关好燃油加注口盖板之前，不得启动车辆。
- 在加油枪自动发出“咔嚓”声后，停止注油。
- 小心不要使燃油溢出。加注完成后，等待几秒再取出加油枪，防止燃油溅出。如果有燃油溢出应尽快清除漆面的燃油，否则可能会损坏车辆漆面。
- 请务必注入无铅燃油，避免损坏催化转化器。

### 加注燃油

当仪表显示屏燃油不足指示灯“”点亮时，需及时补充标准汽油，继续缺油使用可能会出现增程器抖动、熄火、启动失败、增程器故障指示灯闪烁等现象。



\*画面仅供参考，请以产品实际为准

1. 在中控屏进入**设置 > 车辆控制**，点击开关，打开加油口盖板。

#### ⓘ 提示

- 打开加油口盖板之前，系统需要 2s~15s 的时间泄压，请耐心等待。
  - 加油口盖板内侧的标识上标注有适合车辆的燃油类型。
2. 逆时针缓慢拧开加油口盖，并将加油口盖放在固定器中。



\*画面仅供参考，请以产品实际为准

3. 将加油枪直接插入燃油加注口，注入正确类型的燃油。
4. 燃油加注完成后请立即将加油口盖装回，至少听到三声“咔嚓”为止。若未拧紧加油口盖，会导致仪表盘显示屏“”点亮。
5. 关闭加油口盖板使其锁止。



**⚠ 警告**

- 在车辆加油过程中，请勿使用任何形式的火源，否则可能造成火灾。
- 若遇到燃油意外与皮肤接触，应立即将皮肤上的燃油清洗干净。
- 如果燃油溅入眼睛，使用清洁的水将眼睛彻底清洗，并立即寻求医疗救助。

**⚠ 注意**

- 加油时存在发生火灾的风险。燃油高度易燃，可能会爆燃或爆炸。加注燃油时，严禁点火和吸烟。
- 加注燃油前需将车辆进行下电。

**i 提示**

- 低温环境下，加油口盖可能会结冰，导致加油口盖无法弹出，此时应先进行解冻处理。
- 加注错误型号的燃油会导致增程器损坏；错误加注后，不要启动车辆，及时联系 AITO 用户中心进行处理。
- 加油口盖板打开后应在 20min 内完成燃油加注，否则位于油箱上的油箱隔离阀会自动关闭，导致加油不顺畅或燃油反喷，因此超过 20min 未完成燃油加注时，请关闭加油口盖板，重新点击中控屏上的加油口按键再次打开加油口盖板。

**车辆排放**

本车为符合 GB18352.6-2016《轻型汽车污染物排放限值及测量方法（中国第六阶段）》的车辆，正常出厂时达到了国六 b 的排放水平。

1

2

3

4

5

6

7

8

9

10

11

12

13

14

## 保养维护

在本章中，您可了解车辆保养、维护等内容，请仔细阅读本部分。

## 保养须知

汽车保养是指定期对汽车特定项目进行检查、清洁、补给、润滑、调整或更换某些零件的预防性工作，车辆按期正确保养将保证车辆拥有最优的性能表现。

- 可以保证车辆处于最佳的性能状态，随时响应您的用车需求。
- 可以延长整车及关键零部件等使用寿命，保护车辆的整体价值。
- 可以有效提高车辆的效率，降低能耗及其零部件、轮胎的消耗。
- 可以使得车辆整车性能提升，及时排除车辆故障。
- 可以确保行车安全，给您舒适安全的品质享受。

车辆未按期正确保养可能造成车辆发生相关故障，影响车辆功能表现、增加用车成本及带来行车安全隐患。我们强烈建议您务必按《使用说明书》保养计划定期于 AITO 用户中心处进行正确地保养，我们将为您提供高品质的纯正零部件，专业的修理及养护，油漆修补等优质服务。

### 免费保养

- 为了更好的保护您的爱车，AITO 为您提供了一次免费保养项目，请您务必自购车之日起按照以下规定期限（时间与里程数以先到者为准）于 AITO 用户中心完成免费保养项目。
- 当您逾期未完成首次免费保养项目时，将视为您自动放弃免费保养权益，AITO 将不再为您另行提供免费保养服务，同时需要注意的是，因缺乏正确保养导致的车辆损坏和故障将不在保修范围内。
- 保养时间请参考保养周期表（请参阅页码 251）。

### 定期保养

本产品《使用说明书》提供了最恰当、详细的车辆保养计划，您始终遵守该计划保养车辆时，您的爱车将保持最佳状态。详细的保养内容，请咨询 AITO 用户中心；用户中心拥有专业的设施设备以及纯正的 AITO 零部件，强烈建议您在用户中心完成保养服务，这将为您的爱车提供最完美的保障，并极大增强您获取保修服务的便利性。

### ⚠ 注意

- 因缺乏正确保养导致的车辆损坏和故障将不在保修范围内。
- 在车辆使用过程中，若用车环境或使用工况较为恶劣（长期负重，空气质量不理想，高温高湿，多山路等），可参照保养周期表的要求，适时增加保养频次。
- 保养时间请参考保养周期表。

### 使用 AITO 原厂配件

AITO 为保障您的爱车一直拥有最佳的行驶性能，为您提供了高品质的原厂配件，强烈建议您在使用、维修、保养车辆时使用 AITO 原厂配件，这将极大保证您的爱车拥有高品质的使用价值。

### 携带快速指南

《快速指南》中详细介绍了您爱车的三包及质保政策，AITO 为您提供了全国联保服务，当您需要获取保修服务时，用户中心在某些特定情况下可能需要您出示购车发票、三包凭证和《快速指南》，当车辆所有权发生变更时，请您将该手册也同时移交予新用户。

### 留存相关维修记录

- 您在 AITO 用户中心进行维修保养后，相关维修记录将保存在 AITO 服务系统内，这极大地增强了您后续服务的便利性，您在非 AITO 用户中心处维修时，请按照《机动车维修管理规定》索取及保存相关维修结算清单等文件，在您获取某项保修服务时，AITO 用户中心可能会请您提供此类记录，以便于识别车辆是否得到正确的维修和保养，感谢您的支持。
- 建议您在与用户中心沟通时能提供：车辆识别码（VIN）、当前行驶里程、销售商信息、销售日期、车辆维修历史记录、车辆故障及需求等信息，以便于用户中心能快速识别，并为您提供准确、高效的服务。

## 汽车保养周期

### 保养周期表

在执行如下保养服务时需在 AITO 用户中心完成所需的检修和维护。

#### 首次保养周期表

时间和里程（以先到者为准）		
保养间隔	时间（月）	3
	里程（x1000 公里）	5
保养项目		
车辆常规维护检查		1
增程器润滑油（SP 级及以上）		3 个月或增程器工作 3 千公里进行更换，以先到者为准
机油滤清器		3 个月或增程器工作 3 千公里进行更换，以先到者为准

#### 表格中符号说明：

I—检查这些项目和它们的相关零件，若有必要，请校正、清洁、补充、调整或更换。

#### 注意

在车辆使用过程中，若用车环境或使用工况较为恶劣（长期负重，空气质量不理想，高湿高温，多山路等环境），可参照保养周期表的要求，适当增加保养频次。

### 常规保养周期表

项目	时间和里程（以先到者为准）
车辆常规维护检查	每 1 年或每行驶 1 万公里进行检查，以先到者为准
增程器润滑油（SP 级及以上）	每 1 年或增程器每工作 1 万公里进行更换，以先到者为准
机油滤清器	每 1 年或增程器每工作 1 万公里进行更换，以先到者为准
空气滤清器滤芯	每 1 年或增程器每工作 1 万公里进行检查清洁，每 2 年或增程器每工作 2 万公里进行更换，以先到为准
火花塞	每 3 年或增程器每工作 3 万公里进行更换，以先到者为准
空调滤清器	每 1 年或每行驶 2 万公里进行更换，以先到者为准
制动液	每 3 年或每行驶 6 万公里进行更换，以先到者为准
增程器冷却液	每 4 年或每行驶 10 万公里进行更换，以先到者为准
动力电池冷却液	每 4 年或每行驶 10 万公里进行更换，以先到者为准
减速器润滑油（SK-CA DHTF-1）	每次保养时进行检查，每 3 年或每行驶 6 万公里进行更换，以先到者为准（前驱动双电机合成箱总成）
减速器润滑油（BOT 805C EV）	每次保养时进行检查，每 5 年或每行驶 10 万公里进行更换，以先到者为准（后驱动华为电机总成）

**⚠ 注意**

在车辆使用过程中，若用车环境或使用工况较为恶劣（长期负重，空气质量不理想，高湿高温，多山路等环境），可参照保养周期表的要求，适当增加保养频次。

## 车辆常规维护检查

车辆常规维护检查	
增程器	排气系统；燃油管路和接头；紧固增程器悬挂螺栓；增程器线束、各种传感器；曲轴箱强制通风系统；燃油箱、燃油蒸发管、燃油胶管、碳罐、燃油滤清器、空气滤清器滤芯
底盘和车身	制动功能；方向盘和转向传动机构；门锁、铰链、撑杆、限位器（必要时进行润滑）；检查制动踏板自由行程；制动管路（含真空助力）；紧固底盘和车身底部螺栓、螺母；前、后减振器；轮胎状况和胎压(如果有必要，对车轮进行换位或平衡)；电动助力转向；传动轴护套；前轮制动盘及相关工作组件；后轮制动盘及相关工作组件；车轮螺母；检查油液液位；安全带的状态和功能；车轮定位；整车密封条及限位块、防撞胶贴养护；电动踏板
空调和电子	照明与信号装置；风窗玻璃洗涤系统（包括雨刮、储液罐）；低压蓄电池；空调系统
动力电池系统	电池包总成；电池容量；电池包动力线及电池包安装支架；电池表面清洁；热害保护罩（电池包外侧）
充电系统	慢充充电插座总成；慢充充电插头总成；快充充电插座总成；车载充电机总成及接插件
高压线束系统	空调 PTC 高压线束总成；电机三相线总成；充电机高压线束总成；动力电池高压线束总成
驱动电机及控制系统	电机表面清洁及接插件；动力总成安装支架及安装螺栓；电机控制器表面清洁及接插件；电机与减速器对接螺栓；减速器表面清洁及接插件；电机及控制器进水管

## 说明：

检查这些项目和它们的相关零件，若有必要，请校正、清洁、补充、调整或更换。

 **注意**

在车辆使用过程中，若用车环境或使用工况较为恶劣（长期负重，空气质量不理想，高温高温，多山路等环境），可参照保养周期表的要求，适当增加保养频次。

## 动力电池

动力电池是车辆的重要部件，在使用过程中请注意以下事项和限制条件：

- 切勿将车辆停放于温度过高或过低的环境中。
- 避免车辆长时间停放，每月至少使用一次车辆。
- 若动力电池外表有磕碰或损坏的痕迹，请联系 AITO 用户中心进行检修。
- 车辆需要保持干燥，避免长时间在潮湿环境下停放，例如积水的停车场等。
- 避免急加速、超载等，以减少动力电池大电流放电次数，增加动力电池使用寿命。
- 车辆如果长期停放，建议断开低压蓄电池负极，并定期给车辆进行充电，使车辆的续航里程保持在 50%~60%。

### ⚠ 危险

- 非专业人士，请勿触碰、移动、拆解动力电池及相应的高压电缆，或其他带有高压警示标识的部件。
- 当车辆或动力电池起火时，迅速离开车辆至安全距离，请使用电火专用灭火器，使用水灭火或不正确的灭火器灭火可能会导致触电。

### 📌 提示

如需断开低压蓄电池负极，请联系 AITO 用户中心。

## 动力电池特性

- 动力电池在正常状态下，车辆续航里程会因为驾驶习惯、路况、气温或开启空调等情况受到影响。
- 动力电池在电量高状态下，制动能量回收功能会减弱回收能量。
- 动力电池在低电量状态下，整车加速性能会减弱。
- 为了长期保持动力电池的良好性能，请勿将车辆持续暴露在高于 55°C 或低于 -30°C 的环境下超过 24 小时。
- 动力电池电量低至 0%，则必须插接电源进行充电；如果车辆长时间处于未通电状态且低压蓄电池亏电情况下，可能无法为动力电池

池进行充电，此时，应进行跨接启动后再次尝试为车辆充电。若仍无法给车辆充电，请立即联系 AITO 用户中心。

## 动力电池回收须知

动力电池安装在车辆底部位置，它含有许多锂电池单体，随意处置可能对环境造成污染或危害，请务必参照以下信息或要求，由 AITO 用户中心或者指定合作单位进行回收处理。

- 人员要求：必须由具有资质的专业人员进行拆解。
- 高压安全：内部含有锂电池组，高压线束等高压部件，开盖或拆解前必须做好绝缘安全防护。
- 运输：动力电池属于第九类危险品，必须由具备第九类危险品运输资质的车辆运输。
- 储存：拆下来的动力电池存放在常温、干燥环境下，远离易燃物品、热源、水源等危险源。
- 内部组成：动力电池由锂电池（组）、电路板、电线、金属外壳等部件组成。

建议将由于车辆报废或其他原因产生的废旧动力电池交由指定的回收服务网点处置。有关动力电池的维修、循环利用和处理，详情请咨询 AITO 用户中心。

### ⚠ 危险

- 禁止非法报废或弃置动力电池。
- 动力电池专用于新能源车辆，禁止在车辆外使用动力电池或以任何方式对其进行改装。

### ⚠ 警告

将废旧动力电池移交给其他单位或个人，私自拆卸动力电池，由此导致环境污染或安全事故，动力电池所有人应承担相应责任。



## 低压蓄电池



低压蓄电池的使用寿命和功能受很多因素影响，如放电、驾驶风格、行驶条件、气候条件等。

- 检查低压蓄电池的电缆是否正确连接且固定牢靠。
- 如果低压蓄电池多次完全放电，可能缩短其使用寿命。保持低压蓄电池电量充足有助于延长其使用寿命。

### 警告

- 不要拆解低压蓄电池，不要把低压蓄电池放入火中或者水中。
- 在操作和维护电池系统时确保工具或导电饰品（耳环、项链、表链等）不会与车上的带电部件接触。
- 严禁任何时候用双手同时触摸低压蓄电池的正负极柱和用导体接触正负极柱。
- 使用环境应远离腐蚀性气体和液体，远离易燃易爆品和热源。
- 不要使用锐利的物品刺穿低压蓄电池。
- 如果发现存在以下任何一种情况或者对产品的安全有任何担心，先停止使用，并采取断开措施，确保人员自身与车辆安全，立即联系相关人员获取进一步的指导。分为以下两种情况：一般情况联系相关人员检修；紧急类情况联系相关人员抢修。
  - 一般情况包括：电源线、插头、通信线破裂或损坏；当按照操作说明进行操作时产品不能正常运行等不涉及人身、车辆安全的其他情况。
  - 紧急情况包括：有过热、冒烟、冒火花的迹象；电池组损坏（如破裂）、电池漏电；电池内部进水。

### 低压蓄电池的警告标识

图示	说明
	在低压蓄电池附近作业或处理低压蓄电池时，请配戴合适的护目用具，以免飞溅的酸液进入眼睛
	处理低压蓄电池前，请查阅使用说明书的相关信息

图示	说明
	为防止受伤，请勿使儿童接近低压蓄电池
	低压蓄电池内含有高腐蚀性的有毒酸液
	由于低压蓄电池可能释放爆炸性气体，低压蓄电池附近禁止明火或其他火源
	注意低压蓄电池可能释放爆炸性气体
	需采用正确方式回收低压蓄电池
	使用后的低压蓄电池不可随意丢弃，对环境有害，因此必须以环保安全方式回收

1

2

3

4

5

6

7

8

9

10

11

12

13

14

## 雨刮

雨刮片更换频率应为每年一次，请定期检查和清洁雨刮片的边缘，检查橡胶有无裂纹、裂口，是否变粗糙，如有异常，应及时更换雨刮片。

### 更换前雨刮片

1. 关闭雨刮功能，将挡位切换至驻车挡（P挡），然后在中控屏点击**设置 > 车辆状况 > 维修检测**，开启**雨刮维修模式**。



\*画面仅供参考，请以产品实际为准

2. 从挡风玻璃上抬起雨刮臂。
3. 按下锁片把雨刮片从雨刮臂上方滑出。

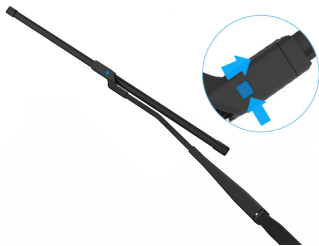

\*画面仅供参考，请以产品实际为准

4. 安装新雨刮片。
5. 确保雨刮臂上的雨刮片紧贴挡风玻璃。
6. 拨动雨刮洗涤控制拨杆至任意挡位即可退出雨刮维修模式。
7. 若使用新的雨刮片后问题仍然存在，请用软布或海绵蘸有带非洗涤剂皂液的温水清洁挡风玻璃和雨刮片，没有水珠形成，就表明挡风玻璃已经清洗干净。

### 警告

- 仅可使用经认证适用于汽车玻璃及橡胶的清洁产品，若使用不当，可能会造成损坏或脏污，在挡风玻璃上产生眩光。

### 警告

- 只安装与原装前雨刮片相同的备用前雨刮片。若使用不恰当的雨刮片，可能会损坏雨刮器系统，影响雨量传感器的操作。
- 更换前雨刮片时，请在雨刮片与前风挡玻璃接触位置，放置一块抹布或旧衣物，防止取下前雨刮片时，雨刮臂自动弹回导致前风挡玻璃受损。

### 更换后雨刮片

1. 关闭雨刮功能。
2. 打开防水盖，使用工具拆卸后雨刮片固定螺母。



\*画面仅供参考，请以产品实际为准

3. 取下旧的后雨刮片后，安装新后雨刮片。

### 注意

更换雨刮片需要相关知识、经验、适当的工具或设备，请向 AITO 用户中心寻求帮助。

## 清洁雨刮喷嘴



\*画面仅供参考，请以产品实际为准

雨刮喷嘴的位置是在出厂时设置的，不需要再进行调整。

如果雨刮喷嘴被阻塞，用工具清除喷嘴障碍即可。

### ⚠ 警告

清洁车辆时，切勿操作挡风玻璃清洗器。雨刮清洗液可能会刺激眼睛和皮肤，请阅读并遵循雨刮清洗液制造商的说明。

1

2

3

4

5

6

7

8

9

10

11

12

13

14

## 油液检查

### 加注口位置介绍

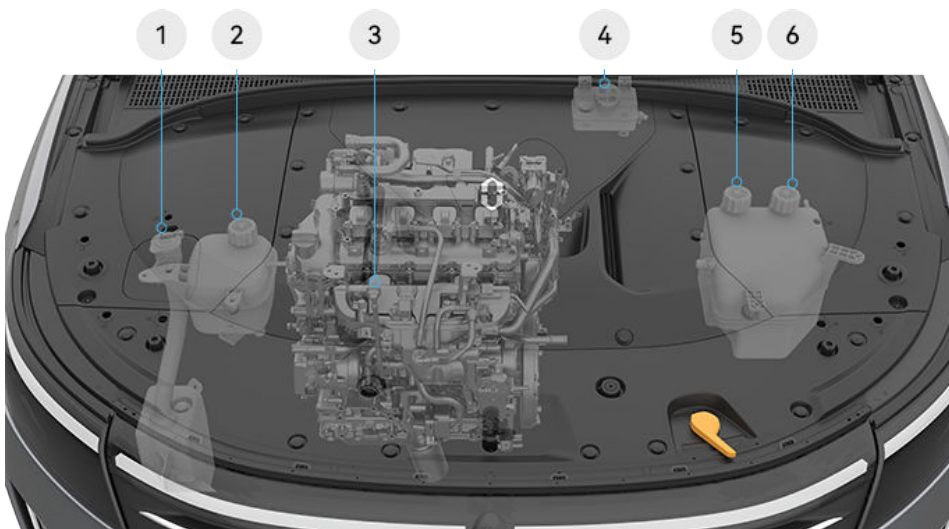

\*画面仅供参考，请以产品实际为准

- ① 雨刮清洗液加注口（请参阅页码 261）
- ② 增程器冷却液加注口（请参阅页码 261）
- ③ 增程器润滑油标尺（请参阅页码 260）
- ④ 制动液加注口（请参阅页码 260）
- ⑤ 电驱系统冷却液加注口（请参阅页码 261）
- ⑥ 动力电池冷却液加注口（请参阅页码 261）

#### ⚠ 警告

- 车辆保养需要专业技能。如果您缺乏专业知识、经验、适当的工具或设备，建议您将车辆送至 AITO 用户中心。
- 在前机舱进行任何操作前，必须使车辆下电，否则可能导致人身伤害。

## 拆装前机舱装饰罩

### 拆卸前机舱中部装饰罩

1. 打开前机舱盖 ( 请参阅页码 56 ) 。

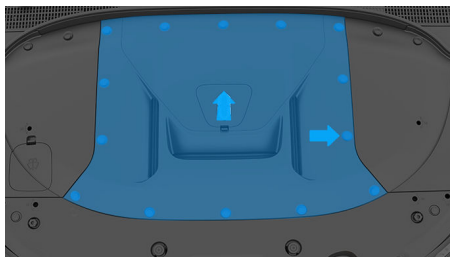

\*画面仅供参考，请以产品实际为准

2. 使用工具拆卸前机舱中部装饰罩固定铆钉。
3. 取下前机舱中部装饰罩。

### 拆卸前机舱左侧装饰罩

1. 打开前机舱盖 ( 请参阅页码 56 ) 。
2. 拆卸前机舱中部装饰罩。

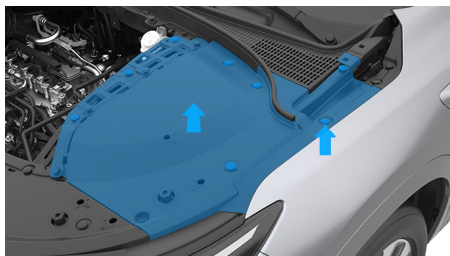

\*画面仅供参考，请以产品实际为准

3. 使用工具拆卸前机舱左侧装饰罩固定铆钉。
4. 取下前机舱左侧装饰罩

### 拆卸前机舱右侧装饰罩

1. 打开前机舱盖 ( 请参阅页码 56 ) 。
2. 拆卸前机舱中部装饰罩。

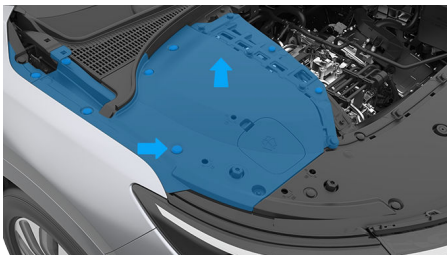

\*画面仅供参考，请以产品实际为准

3. 使用工具拆卸前机舱右侧装饰罩固定铆钉。
4. 取下前机舱右侧装饰罩。

### 安装前机舱装饰罩

按照与拆卸相反的顺序安装前机舱装饰罩即可。

#### ⚠ 注意

安装完成前机舱装饰罩后，请确定检查安装是否牢固。

1

2

3

4

5

6

7

8

9

10

11

12

13

14

## 制动液检查

如果制动液低于推荐液位，仪表显示屏上制动灯“”点亮，或行车过程中发出警报，需在确保安全的情况下立即制动，靠边停车，切勿继续行车，请立即联系 AITO 用户中心请求援助。

### 警告

如发现制动踏板行程增加或制动液明显损耗，请立即联系 AITO 用户中心。在这些情况下行车可能会导致制动距离延长或制动完全失灵。

## 制动液液位检查

1. 打开前机舱盖。
2. 拆卸前机舱中部装饰罩。

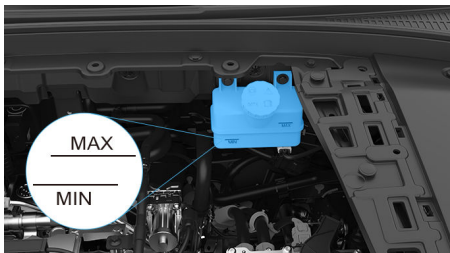

\*画面仅供参考，请以产品实际为准

3. 检查制动液液位。

在规定的保养期内检查制动液液位，制动液液位应介于 MIN 与 MAX 标记之间。

查看保养信息了解更换的间隔时间（请参阅页码 251）。

### 警告

- 制动液有毒，请保持制动液容器密封，避免儿童接触。如误服制动液，请立即就医。
- 如制动液与皮肤接触或进入眼睛，请立即用大量清水冲洗。

## 增程器润滑油

润滑油对增程器的性能和寿命影响很大，请根据保养周期表信息前往 AITO 用户中心进行保养（请参阅页码 251）。

### 注意

因使用劣质增程器润滑油或增程器润滑油中掺入非认证的添加剂而引起的损坏或故障不在保修范围内。

## 增程器润滑油油位检查

1. 检查油位前，将车辆水平停放。
2. 打开前机舱盖。
3. 取出前机舱内的增程器润滑油标尺并擦干干净。
4. 重新完全插入增程器润滑油标尺，再拿出来，然后检查润滑油油位。润滑油油位必须介于 MIN 和 MAX 标记之间。

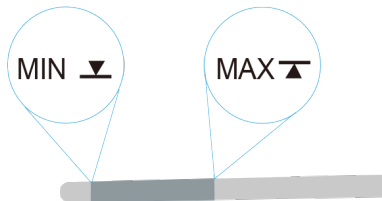

\*画面仅供参考，请以产品实际为准

5. 如果润滑油油位接近或低于 MIN 标记，请缓慢添加增程器润滑油，注意不要添加过量。
6. 如有必要，请重新检查润滑油油位，添加增程器润滑油，建议加注至两个标记中间偏上的位置。

### ⚠ 注意

- 增程器油位检查，需要等待增程器冷却后进行，以免烫伤。
- 液位介于 MIN 和 MAX 标记之间，说明增程器润滑油油量正常。

## 雨刮清洗液加注

雨刮清洗液加注口位于前机舱右侧，当车辆缺少清洗液时，应及时加注清洗液。

### 加注雨刮清洗液

1. 打开前机舱盖。
2. 向上打开前机舱右侧清洗液罐盖板。

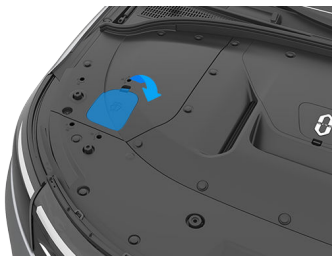

\*画面仅供参考，请以产品实际为准

3. 打开清洗液加注口盖。

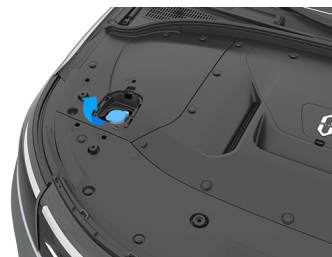

\*画面仅供参考，请以产品实际为准

4. 根据需要加注至合适位置。
5. 确保清洗液加注口盖安装到位。

### ⚠ 警告

- 定期检查洗涤剂喷嘴是否堵塞。
- 当温度低于冰点时，请使用含防冻剂的清洗液，以避免洗涤泵、清洗液罐和洗涤管路结冰。
- 当清洗液罐没有清洗液的情况下，请勿使用洗涤剂。否则会损坏洗涤剂。
- 切勿使用配制的雨刮清洗液，这些液体会导致挡风玻璃产生条纹、污点。

## 冷却液检查

冷却液具有防冻、防高温、防腐蚀等作用。

适量的冷却液对于动力系统的正常工作至关重要，查看保养信息了解更换的间隔时间，请参阅保养周期表（请参阅页码 251）。

如果冷却液壶液位低于 MIN 刻度线以下，或仪表点亮冷却液报警“🔥”指示灯，请尽快联系 AITO 用户中心进行检查。



## 对警告符号作出响应

冷却液温度过高时，仪表显示屏上将点亮冷却液温度高“”指示灯。

发出警告时需进行以下措施：

- 靠边停放车辆。
- 关闭电源，车辆下电，使其冷却。
- 在冷却液液位正确情况下仍持续显示警告信息，请勿继续驾驶。
- 排除故障。

### 注意

- 建议在冬季来临前检查冷却系统，确保冷却液足够应对冬季的气候条件，如果您打算驾车前往寒冷地区，此举尤为重要。
- 请勿拆除冷却液膨胀壶盖，只能由 AITO 用户中心加注冷却液。

### 提示

停车一段时间，仪表显示屏上的冷却液温度高“”指示灯仍未熄灭，请及时联系 AITO 用户中心。

## 增程器冷却液检查

1. 打开前机舱盖（请参阅页码 56）。
2. 拆卸前机舱右侧装饰罩（请参阅页码 259）。

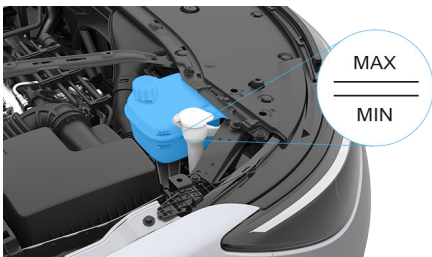

\*画面仅供参考，请以产品实际为准

3. 查看增程器冷却液液位是否介于 MIN 和 MAX 标记之间。

## 电驱系统冷却液检查

1. 打开前机舱盖（请参阅页码 56）。

2. 拆卸前机舱左侧装饰罩（请参阅页码 259）。

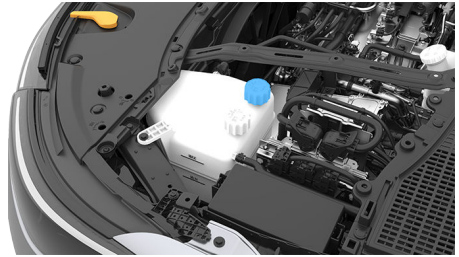

\*画面仅供参考，请以产品实际为准

3. 查看电驱系统冷却液液位是否介于 MIN 和 MAX 标记之间。

## 动力电池冷却液检查

1. 打开前机舱盖（请参阅页码 56）。
2. 拆卸前机舱左侧装饰罩（请参阅页码 259）。

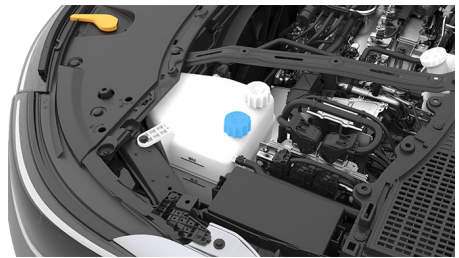

\*画面仅供参考，请以产品实际为准

3. 查看动力电池冷却液液位是否介于 MIN 和 MAX 标记之间。

## 轮胎养护

轮胎对车辆的驾驶性能有较大影响，轮胎类型、尺寸、胎压、额定速度以及适当的轮胎保养都是决定车辆性能的重要因素。

### 检查和保养轮胎

正确的胎压和良好的驾驶习惯会延长轮胎的使用寿命。

- 请定期检查胎压。
- 请定期检查轮胎是否存在异常磨损或损坏（割伤或裂缝等）。
- 请注意避免让轮胎接触到润滑油、润滑油和燃油。
- 请注意不要急转弯或急加速。
- 拆卸后的车轮或轮胎尽量存放在阴凉、干燥的地方，切勿将其放在距离腐蚀性溶剂、汽油、润滑油等较近的位置。

#### 警告

- 有缺陷的轮胎会有驾驶风险，如果轮胎损坏，过度磨损或压力异常，请不要驾驶车辆，并尽快联系 AITO 用户中心进行检修。
- 驾驶时请密切注意轮胎的状态，并定期检查胎面和胎壁是否存在变形、异常磨损、裂纹、扎铁钉等。

### 胎压报警

仪表显示屏上的胎压报警指示灯“”点亮，提示胎压超出正常范围（2.0bar-3.4bar）或轮胎温度超过 79℃。

#### 警告

轮胎胎压超出正常范围可能会导致轮胎过热、轮胎开裂、胎面分层、轮胎爆裂等，导致车辆意外失控，增加事故或受伤的风险。轮胎压力不足也会缩短车辆续航里程以及轮胎寿命。

#### 注意

轮胎充气后，请务必重新安装气门防尘盖，防止尘土、碎石等损坏气门。

#### 提示

- 胎压报警指示灯点亮时，调整胎压达到推荐值后，须以 25km/h~30km/h 的车速行驶 5min 以上，激活胎压监测系统，此时，胎压报警指示灯熄灭；若胎压报警指示灯仍未熄灭，请及时联系 AITO 用户中心。
- 胎压随温度变化而变化，行车前请检查胎压，并根据实际情况调整胎压。

### 轮胎磨损

胎面磨损标识是一条穿过轮胎胎面花纹纵向凹槽的狭长标高点。在轮胎的两侧有胎面磨损标识的图标。当胎面与胎面磨损标识的高度相同时，请尽快更换新轮胎。



\*画面仅供参考，请以产品实际为准

#### 警告

轮胎花纹沟深变浅时，轮胎湿地性能会变化，从而影响雨天的车辆操控性能。

#### 注意

- 请勿混用制造商、型号或胎面花纹不同的轮胎。同时，请勿混用磨损程度明显不同的轮胎。
- 请勿混用结构不同的轮胎（子午线、带束斜交或斜纹帘布层轮胎）。
- 请勿混用夏季、全天候轮胎和雪地轮胎。

## 冬季轮胎

在下雪或结冰气候下，建议安装冬季轮胎，四个车轮必须采用相同规格、品牌、结构和胎纹的冬季轮胎，关于使用冬季轮胎的建议，请联系 AITO 用户中心。

### ⚠ 注意

- 使用冬季轮胎时应保持足够的胎纹深度，胎纹深度过低会导致抓地力不强。
- 干燥路面上，冬季轮胎的轮胎抓地力可能会小于原装轮胎。

## 使用防滑链

在积雪或结冰的道路上使用防滑链时，车速不得超过 40km/h 或制造商限制的车速（以较低者为准）。

当进入无积雪或无结冰路段时，应立即拆除防滑链。

### ⚠ 警告

- 防滑链只能安装在驱动轮上。
- 使用防滑链的车辆，应避免急转弯和紧急制动。
- 应按照防滑链制造商的安装说明进行操作。
- 错误使用防滑链，可能会对车辆造成严重损坏，甚至导致事故的发生。

### ⚠ 注意

车辆未配备防滑链，需自行购买使用。

## 清洗车辆和保养漆面

### 清洁车辆

清洗车辆时，请开启洗车模式（请参阅页码 219）并注意以下要点：

- 由于附着在漆面上的污垢、灰尘等，可能会损坏漆面，车辆须定期清洗。
- 请使用洗车工具和水洗掉车辆污垢。

#### 警告

- 请勿在车辆上电的情况下清洗车辆。
- 请勿用水冲洗前舱内部。

#### 注意

- 在清洗车辆外部前，请关闭所有车窗。
- 请勿使用含酸清洁剂清洗车辆。酸液可能损坏车辆表面，影响车辆外观。
- 请勿用强碱性肥皂、强化学性清洗剂、燃油等溶剂清洗车辆，否则可能影响车辆外观。
- 在冬季道路撒盐的地区，应定期清洁车底，以防止盐累积，导致车底和悬架加速腐蚀。
- 在清洗完车辆后，请将车辆表面擦拭干净，否则残留的清洁剂会腐蚀车辆外观。

### 高压冲洗

使用高压水枪清洗车辆时，请遵守以下操作说明：

- 洗车前，检查并确认车辆的外部开闭件已正确关闭。
- 在清洗车辆时，禁止将水枪对准车辆底部接插件进行冲洗。
- 避免用高压清洗机或蒸汽清洗机对传感器进行清洁，以免损坏传感器。清洗车辆时应使用较小的水流短时间冲洗雷达或摄像头表面，且至少保持 10cm 以上的距离。
- 务必严格按高压清洗器使用说明清洁车辆，特别注意工作压力和喷洗距离。如果使用压力清洗器，则喷嘴与车身的表面至少须保持 30cm 的距离。保持喷嘴移动，不要朝某个部位一直喷水，高压水流浸入车辆零部件内可能导致损坏。

### 轮辋

请使用软刷清洁轮辋并用水枪冲洗。

#### 注意

切勿使用硬毛刷、钢丝球等刷洗轮辋，以免损坏轮辋漆面。

### 保养漆面

定期打蜡可保护漆面，有利于保持新车的外观。

#### 提示

打蜡并不能恢复车漆的光泽。

### 清洗安全带

可用蘸有中性肥皂水的海绵来擦拭安全带，擦拭后将安全带置于阴凉处待干燥后使用。

#### 警告

安全带只能在车上清洗，不可随意拆卸。

### 清洁车灯

常温下用清水、柔性清洗剂和柔性清洗工具清洗。

#### 注意

- 切勿使用干抹布、干海绵等干燥物品清洁车灯，以免对车灯造成划伤。
- 切勿在车灯表面打蜡抛光，以免损坏车灯。
- 切勿在高温下直接使用清洗剂清洗车灯，先用清水冲洗降温后再清洗。
- 切勿使用含有酒精或有机清洁剂（如粘胶去除剂、玻璃清洁剂、油漆清洗剂、泡沫清洁剂、稀释剂、除冰剂等）清洗车灯，以免损坏车灯。

## 保险丝盒

保险丝用于保护车内的电气部件和电路，避免电路短路或过载。如果保险丝或继电器熔断，受其保护的部件和系统将不能正常工作。

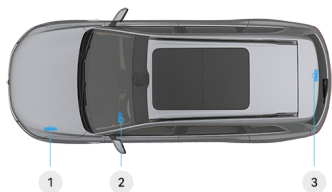

\*画面仅供参考，请以产品实际为准

- ① 前机舱内的保险丝盒
- ② 仪表盘左侧的保险丝盒
- ③ 后备箱内的保险丝盒

### 前机舱内的保险丝盒

前机舱内的保险丝盒安装在前机舱左侧。查看保险丝或继电器需要拆除前机舱装饰罩，非专业人员不可进行拆除；如需检查保险丝或继电器请联系 AITO 用户中心。

### 仪表板左侧的保险丝盒

仪表板左侧的保险丝盒安装在仪表板左侧。查看保险丝或继电器需要拆除仪表板左侧护板，非专业人员不可进行拆除；如需检查保险丝或继电器请联系 AITO 用户中心。

## 后备箱内的保险丝盒

后备箱内的保险丝盒安装在后备箱中部。查看保险丝或继电器需要拆除后备箱盖板，非专业人员不可进行拆除；如需检查保险丝或继电器请联系 AITO 用户中心。

### 警告

- 更换保险丝或继电器前，必须切断车辆的电源。
- 更换保险丝或继电器时，只能使用 AITO 汽车认可且具有相同等级和规格的替代保险丝或继电器。如果保险丝或继电器选用不当，可能会损坏电气系统，甚至导致火灾。

### 注意

拆卸或更换保险丝和继电器的操作，应由 AITO 用户中心的专业人员进行。

1

2

3

4

5

6

7

8

9

10

11

12

13

14

## 故障救援

在本章中，您可了解车辆在应急时的处理措施，请仔细阅读本部分。

## 随车工具

随车工具包含：三角警示牌、充气泵、补胎液罐、牵引环、螺丝刀，位于后备箱地板下方。

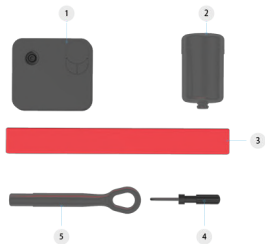

\*画面仅供参考，请以产品实际为准

- ① 充气泵
- ② 补胎液罐
- ③ 三角警示牌
- ④ 螺丝刀
- ⑤ 牵引环

### 三角警示牌

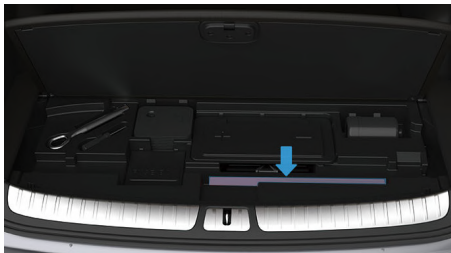

\*画面仅供参考，请以产品实际为准

三角警示牌位于后备箱地板下方，抬起后备箱地板，即可取出三角警示牌。

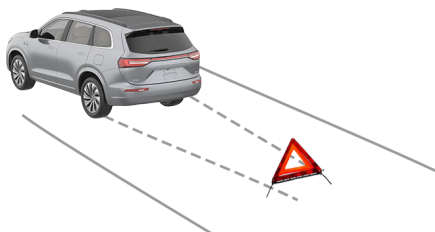

\*画面仅供参考，请以产品实际为准

将三角警示牌取出并展开，沿相同道路方向，将三角警示牌放置于距离车辆的适当位置。

### 警告

- 在常规道路上，应将三角警示牌设置在车后50m~100m处。
- 在高速公路上，应将三角警示牌设置在车后150m以外，若遇上雨雾天气，需要将距离提升至200m。

### 反光背心

反光背心位于手套箱内。

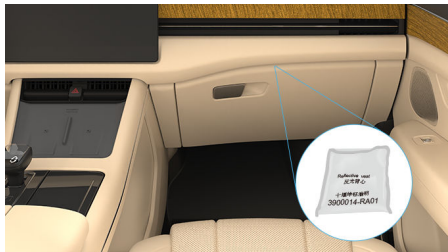

\*画面仅供参考，请以产品实际为准





## 故障处理

### 故障指示灯

故障指示灯点亮时，表明车辆已出现故障或者异常。

 **安全气囊指示灯：**启动车辆时，此灯短暂闪烁后熄灭，这属于正常情况，表示安全气囊系统完成自检；若此灯持续点亮，表示安全气囊存在故障，请将车辆停放至安全位置并联系 AITO 用户中心。

 **机油压力低指示灯：**此灯点亮，表示增程器机油压力过低，存在损坏增程器的风险，请将车辆停放至安全位置并联系 AITO 用户中心。

 **冷却液温度高指示灯：**此灯点亮，表示车辆冷却液温度过高，请将车辆停放至安全位置并联系 AITO 用户中心。

 **驱动电机故障指示灯：**此灯点亮，表示车辆驱动电机出现故障，存在车辆不能继续行驶的风险。请将车辆停放至安全位置并联系 AITO 用户中心。

 **低压供电系统异常状态指示灯：**此灯点亮，表示低压蓄电池充电系统存在故障，请先尝试启动车辆给低压蓄电池充电，若指示灯仍亮起，请将车辆停放至安全位置并联系 AITO 用户中心。

 **动力电池故障指示灯：**此灯点亮，表示车辆动力电池出现故障，请将车辆停放至安全位置并联系 AITO 用户中心。

 **动力系统防盗指示灯：**此灯点亮，动力系统防盗认证失败，车辆不能进行挂挡和启动。请检查车辆钥匙是否在车内，若钥匙在车内，请重新踩踏制动踏板使车辆重新识别钥匙以熄灭此灯，若指示灯仍亮起，请立即联系 AITO 用户中心。

 **动力系统故障指示灯：**此灯点亮，表示车辆动力系统出现故障，请将车辆停放至安全位置并联系 AITO 用户中心。

 **制动系统故障指示灯：**此灯点亮，表示制动系统存在故障或制动液位低，存在制动失灵的风险。为防止发生交通事故，请将车辆停放至安全位置并联系 AITO 用户中心。

 **胎压报警指示灯：**此灯闪烁，表示胎压监控系统存在故障；此灯点亮，表示某个轮胎压力超出正常范围（2.0bar—3.4bar）或轮胎温度超过 79℃。如遇以上两种情

况，请将车辆停放至安全位置并联系 AITO 用户中心。

 **OBDD 故障指示灯：**车门打开或关闭车辆电源后短踩制动踏板时，此指示灯点亮，长踩制动踏板后指示灯熄灭；若指示灯仍持续点亮，可能发生跟排放相关的零部件故障，或者 OBDD 系统本身故障，请将车辆停放至安全位置并联系 AITO 用户中心。

 **冷却液位低指示灯：**此灯点亮，表示车辆冷却液液位过低，存在损坏增程器的风险，请将车辆停放至安全位置并联系 AITO 用户中心。

 **功率受限指示灯：**此灯点亮，车辆功率和加速受限。此时请将车辆停放至安全位置并联系 AITO 用户中心。

 **动力电池电量低指示灯：**此灯点亮，表示动力电池电量低，请及时给动力电池充电，若继续行驶会影响车辆性能及动力电池使用寿命。

 **燃油不足指示灯：**此灯点亮，表示燃油即将耗尽，请尽快添加；此灯闪烁，表示油量传感器出现故障，请将车辆停放至安全位置并联系 AITO 用户中心。

 **制动系统故障指示灯：**此灯点亮，表示制动系统存在故障（除红色指示灯描述的制动系统故障外），存在制动失灵的风险。为防止发生交通事故，请将车辆停放至安全位置并联系 AITO 用户中心。

 **电子驻车制动器故障指示灯：**此灯点亮，表示电子驻车制动器存在故障，若车辆在坡道上，则存在溜车的风险。为防止发生交通事故，请将车辆停放至安全位置并联系 AITO 用户中心。

 **防抱死制动系统故障指示灯：**此灯点亮，表示防抱死制动系统存在故障，踩下制动踏板，车辆存在打滑、侧翻等风险。为防止发生交通事故，请将车辆停放至安全位置并联系 AITO 用户中心。

 **电子制动力分配故障指示灯：**此灯点亮，表示电子制动力分配存在故障，踩下制动踏板，车辆存在打滑、侧翻等风险。为防止发生交通事故，请将车辆停放至安全位置并联系 AITO 用户中心。

 **电动助力转向指示灯：**此灯点亮或闪烁，表示车辆转向系统存在故障。为防止发生

1

2

3

4

5

6

7

8

9

10

11

12

13

14

交通事故，请将车辆停放至安全位置并联系 AITO 用户中心。



车身稳定性系统指示灯：此灯闪烁，表示车身稳定性系统正在工作；此灯点亮，表示车身稳定性系统存在故障，请将车辆停放至安全位置并联系 AITO 用户中心。



此灯闪烁，表示 ACC 自适应巡航辅助功能激活失败；其中 N 为巡航时的目标车速，以实际显示数字为准。



此灯闪烁，表示 LCC 车道巡航辅助功能激活失败。



此灯闪烁，表示 NCA 智驾领航辅助功能激活失败。



此灯闪烁，表示 ADS 校准失败。

## 故障停车

车辆发生故障需要停车时，需在车辆附近放置醒目的警示标识。

1. 打开危险警告灯，穿上反光背心（存放在手套箱内）后从后备箱内取出三角警示牌（请参阅页码 268）。



\*画面仅供参考，请以产品实际为准

2. 拉开三角警示牌的两个折边。
3. 拉开底部四个支架后，将三角警示牌放置在车后。反光面朝后，以便提醒后方车辆。
  - 在高速公路上发生故障时，三角警示牌应当放置在故障车来车方向 150m 以外。
  - 在一般道路上发生故障时，三角警示牌应当放置在车后 50~100m 处。

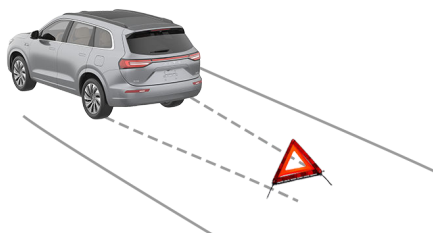

\*画面仅供参考，请以产品实际为准

## 跨接启动

低压蓄电池亏电导致车辆无法启动，可以通过跨接启动的方式启动车辆。

### 跨接启动

1. 打开后备箱，向上提起后备箱地板。



\*画面仅供参考，请以产品实际为准

2. 拆下低压蓄电池盖板。



\*画面仅供参考，请以产品实际为准

3. 打开低压蓄电池正极端子保护盖。



\*画面仅供参考，请以产品实际为准

4. 将红色跨接电缆连接到救援车辆低压蓄电池正极端子①，再将红色跨接电缆另一端连接到被救援车辆低压蓄电池正极端子②。

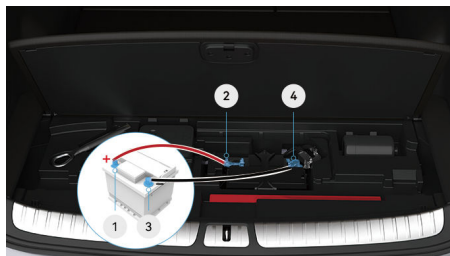

\*画面仅供参考，请以产品实际为准

5. 将黑色跨接电缆连接到救援车辆低压蓄电池负极端子③，再将黑色跨接电缆另一端连接到被救援车辆低压蓄电池负极端子④。
6. 先启动救援车辆，再踩下车辆上的制动踏板启动车辆。
7. 车辆启动后，先拆除负极端子④上的黑色跨接电缆，再拆除负极端子③上的黑色跨接电缆并移走黑色跨接电缆。
8. 然后拆除正极端子②上的红色跨接电缆，再拆除正极端子①上的红色跨接电缆并移走红色跨接电缆。

### ⚠ 危险

请严格遵守以下说明，否则可能会损坏电气部件甚至造成人身伤亡。

- 切勿触碰后备箱内的高压部件。
- 请勿使用电压大于 12V 的低压蓄电池。
- 连接跨接电缆时请小心，避免与后备箱内的其他金属部件接触发生短路。

### ⚠ 注意

- 检查确认跨接电缆和低压蓄电池端子已紧固连接，防止尝试启动的时候出现火花。
- 供电电源电压必须与车辆低压蓄电池的额定电压相同。
- 连接电缆要按正确的顺序连接，先连接正极电缆，然后连接负极电缆。

## 临时轮胎修理

当轮胎被扎导致漏气或车辆长时间停放导致轮胎缺气时，您可以使用快速补胎工具临时修复轮胎，快速补胎工具位于后备箱地板下方（请参阅页码 268）。

补胎工具包括充气泵和补胎液罐（足以修补一个轮胎）；补胎液注入轮胎后，渗入轮胎上小面积的刺孔（胎面刺孔直径 $\leq 6\text{mm}$ ），起到临时修补作用。

### 警告

- 补胎前，请务必阅读并遵循补胎工具上的安全提示和使用说明。
- 对于大于 6mm 的刺孔、胎面严重损坏、轮胎侧面损坏、轮胎撕裂或轮胎从轮毂中脱落，请呼叫道路救援。
- 使用补胎液临时修补过的轮胎，行驶速度不得超过 80km/h。
- 发现车辆轮胎瘪掉时，禁止继续行车，否则，可能会造成严重损害。

### 提示

车辆配备的充气泵设备请以实车为准。

## 使用补胎工具

请按照以下步骤临时修补小面积的轮胎刺孔：

1. 将车辆驶离道路至安全地点，要求乘客离开车辆并在安全区域等待。
2. 开启危险警告灯，在安全位置处设置三角警示牌，以免发生事故。
3. 确定好漏气点后，移动车辆使漏气点远离路面。

4. 取出补胎工具，将补胎液罐安装到充气泵接口处并安装牢固。



\*画面仅供参考，请以产品实际为准

5. 松开轮胎气门防尘盖，将补胎液连接胶管与轮胎气门嘴连接。



\*画面仅供参考，请以产品实际为准

6. 确保充气泵启动按键处于关闭状态。
7. 将充气泵电源插头正确插入车辆 12V 电源插座上，确保车辆处于解锁状态并打开车门，且仪表显示屏置于点亮状态。
8. 按下充气泵按键启动充气泵，将轮胎充气至推荐的胎压规格，具体数值，（请参阅页码 283）。

### 注意

如果充气泵启动 10min 后，压力表仍显示胎压低于 1.3bar 请关闭充气泵，断开补胎液连接胶管，取下补胎液罐，开动车辆在轮胎滚动大约 5 圈后，轮胎内的补胎液将会均匀的分布到轮胎内壁，此时，停车并重新给轮胎充气，如果胎压仍低于 1.3bar，说明轮胎受损严重无法做出应急修复，请将补胎工具收回车内存放，并呼叫道路救援。

9. 按下充气泵按键关闭充气泵，断开补胎液连接胶管，拆下补胎液罐，装回轮胎气门防尘盖。

10. 将胶罐上附带的有“MAX80km/h 和 50mph”字样的贴纸取下贴于方向盘上，以提示驾驶员在使用本产品后，车速应保持在 80km/h 以内，不得突然加速或制动，驾驶车辆以 25km/h~30km/h 的速度行驶 10min 以上，将车辆停在安全位置上，重新检查轮胎胎压。

### ① 提示

当压力小于 1.3bar/19psi 时，轮胎受损严重，无法修补请将补胎工具收回车内存放，并呼叫道路救援。

11. 当行驶胎压趋于稳定后，即表示轮胎已经成功修复，请您重复充气操作将气压补充至推荐的胎压规格（请参阅页码 283）。

### ⚠ 警告

- 使用补胎工具修补轮胎后请小心驾驶，避免生硬的转向操纵和紧急停车。
- 补胎液仅用于单次临时补胎，使用后必须尽快到 AITO 用户中心重新补胎或更换损坏的轮胎。
- 驾驶时，如果感受到不正常的振动或噪音，请减速并安全停车。

## 轮胎充气

车辆配备的充气泵可以为轮胎充气，使轮胎达到正常胎压，请按照以下步骤给轮胎充气：

1. 从后备箱随车工具箱中取出充气泵。
2. 拆卸轮胎气门防尘盖，将充气管与轮胎气门嘴连接。



\*画面仅供参考，请以产品实际为准

3. 将 12V 电源接头正确插入车辆 12V 电源插座上，确保车辆处于解锁状态并打开车门，且仪表显示屏置于点亮状态。

4. 打开充气泵按键，给轮胎充气，观察气压表，当胎压达到推荐的胎压规格后关闭按键，拔出充气管和 12V 电源接头。
5. 要放气时，须关掉充气泵，按下泄压阀按键，观察气压表，直到胎压减小至所需值。
6. 安装轮胎气门防尘盖。

### ⚠ 注意

在使用充气泵的过程中，充气管可能会发热，属正常现象。

## 重启中控屏

如果中控屏无响应或出现异常，可尝试重启中控屏，并及时去 AITO 用户中心检测。

1. 将车辆挂入 P 挡。
2. 同时长按方向盘左侧的语音请求键和右侧的下一曲按键，待中控屏黑屏后松开按键。



\*画面仅供参考，请以产品实际为准

中控屏会在黑屏约 30 秒后重新启动，中控屏将随之重启。

## 联系道路救援

在中华人民共和国境内（不含香港特别行政区、澳门特别行政区及台湾地区），遇到紧急情况（如车辆无法启动、意外抛锚、轮胎爆胎、事故等造成车辆无法安全行驶的情况），可以随时联系我们。我们将为您提供 365 全天候 24 小时救援服务。

### 道路救援

当您需要道路救援时，请先按如下步骤操作。

1. 按照法律法规的要求，将车辆停在安全地带，并放置三角警示牌，开启危险警告灯。
2. 确保车上乘客已经处于安全地带。
3. 联系道路救援。

您可以通过以下三种方式联系道路救援：

- 在中控屏进入 **设置 > 车辆状况 > 道路救援**，点击开关，联系道路救援。



\*画面仅供参考，请以产品实际为准

- 通过手机拨打电话 AITO 用户关怀中心：400-008-9999 联系道路救援。
- 在 AITO 应用中的服务界面，点击更多服务菜单中的 **道路救援** 联系道路救援。

#### 提示

寻求救助时，您可能需要向我们的工作人员提供如下信息：

- 车辆识别代码，请参阅
- 可能需要您描述故障类型及故障发生时的情景，您的描述越详细，对我们提供救助越有帮助。
- 您所在的精确位置（可以通过车辆地图或手机地图进行查看，精确的位置对我们提供的救助服务非常重要，请您确保您提供的位置正确无误）。

拨打时，若出现未接通情况，请再次拨打电话。

## SOS 紧急救援

### 手动呼叫

按下“SOS”报警按键，手动触发 SOS 紧急呼叫功能，AITO 用户关怀中心将根据通话情况，及时提供救援服务。



\*画面仅供参考，请以产品实际为准

#### 提示

- SOS 按键应仅在紧急情况下使用，如事故、疾病或乘员受威胁等。
- 长按 SOS 按键 10s~15s，整车将高压下电。

### 自动呼叫

当车辆的任一安全气囊或碰撞传感器触发时，自动触发 SOS 紧急呼叫功能。

若 AITO 用户关怀中心未收到车辆来电，AITO 用户关怀中心拨打电话给用户（购车时）预留号码，并根据通话情况，及时提供救援服务。

#### 警告

车辆发生意外，整车低压蓄电池被切断的场景下，车辆无法供电、无网络，不支持手动或者自动 SOS 呼叫。

## 激活拖车模式

当车辆需要拖车、更换制动块、更换制动盘等操作时，请开启拖车模式。



\*画面仅供参考，请以产品实际为准

1. 切换到 P/N 挡，踩下制动踏板，在中控屏进入**设置>驾驶**，开启或关闭拖车模式。
2. 车辆牵引完成后，踩下制动踏板，在中控屏点击“拖车模式”开关，退出拖车模式。

### ⚠ 注意

开启拖车模式时，车辆挡位会自动从其他挡位切换至 N 挡，为避免车辆溜车引起事故发生，请确保车辆处于静止状态。

1

2

3

4

5

6

7

8

9

10

11

12

13

14



## 牵引车辆

### 牵引事故车辆

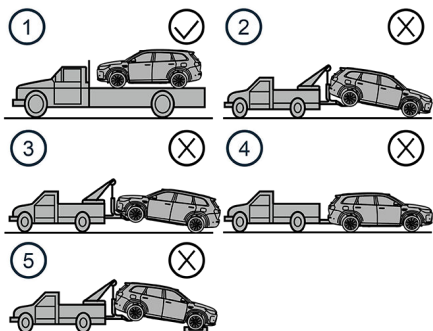

\*画面仅供参考，请以产品实际为准

牵引车辆时需使用①的牵引方式，禁止使用如上中②③④⑤的牵引方式。

#### ⚠ 警告

- 牵引车辆时，禁止任何人员站在车辆前方或后方，否则可能会导致事故发生。
- 牵引车辆时，禁止任何人员在车内逗留，否则可能会导致事故发生。

#### ⚠ 注意

- 牵引车辆时，请使用车辆前部牵引环牵引车辆。
- 当车辆牵引到平板救援车上时，请使用束缚带和车轮挡块固定轮胎，以防发生事故。

## 车辆前部牵引

1. 从后备箱地板下方取出牵引环，关闭后备箱。
2. 使用合适的工具拆下前牵引盖。



\*画面仅供参考，请以产品实际为准

3. 将牵引环顺时针旋入并拧紧。



\*画面仅供参考，请以产品实际为准

4. 使用完后，请将牵引环与牵引盖恢复原状态。

#### ⚠ 警告

- 绳索只能系在牵引环上，不可系在车辆的其他部位，否则将会损坏车辆。
- 只能用牵引环使车辆脱困，当使用牵引环协助车辆脱困时，牵引环会承受相当大的力量，必须将绳索从车辆正前方拉出，不可从侧向角度拉出。
- 当使用牵引环牵引车辆时须极度注意，缓慢牵引车辆，急加速牵引会造成冲击负载，可能造成人员严重受伤或损坏车辆。

1

2

3

4

5

6

7

8

9

10

11

12

13

14

## 车辆规格

在本章中，您可了解车辆技术参数等内容，请仔细阅读本部分。

## 车辆识别标识

### 车辆识别代码

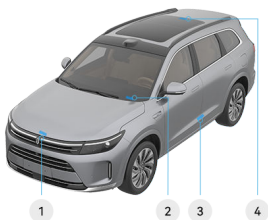

\*画面仅供参考，请以产品实际为准

- ① VIN 码、发动机号、发动机型号，电机型号和电机编号位于前舱盖前端。
- ② VIN 码位于前风挡玻璃左下角。
- ③ VIN 码位于左侧 B 柱内侧。
- ④ VIN 码位于车顶后部内侧。



\*画面仅供参考，请以产品实际为准

- ① VIN 码位于后备箱左侧 D 柱上。
- ② VIN 码位于后备箱上方中间位置。



\*画面仅供参考，请以产品实际为准

- ① VIN 码位于副驾驶侧座椅下方，打刻在地板横梁上。



\*画面仅供参考，请以产品实际为准

- ① VIN 码位于后备箱地板下方右侧。

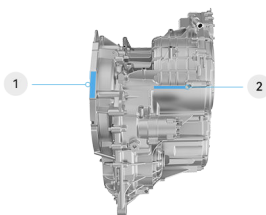

\*画面仅供参考，请以产品实际为准

- ① 前电机型号和出厂编号打刻在前电机上。
- ② VIN 码位于在前电机上。

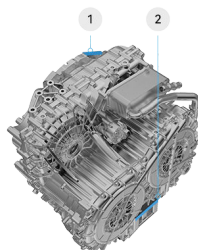

\*画面仅供参考，请以产品实际为准

若选装此电机。

- ① 前电机型号和出厂编号打刻在前电机上。
- ② VIN 码位于前电机上。

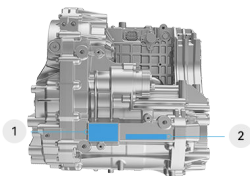

\*画面仅供参考，请以产品实际为准

- ① 后电机型号和出厂编号打刻在后电机上。
- ② VIN 码位于后电机上。

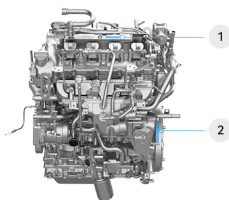

\*画面仅供参考，请以产品实际为准

- ① 增程器型号和出厂编号粘贴在增程器上。
- ② 增程器型号和出厂编号打刻在增程器上。

## 铭牌

### 整车铭牌



\*画面仅供参考，请以产品实际为准

整车铭牌位于右侧 B 柱下方。

## 胎压标识



\*画面仅供参考，请以产品实际为准

胎压标识位于左侧 B 柱下方。

## 微波窗口

微波窗口用于粘贴车辆电子标识。电子标识应正面朝向车辆正前方，并采用粘贴方式附着于前风挡玻璃内侧。



\*画面仅供参考，请以产品实际为准

## 诊断接口

诊断接口位于仪表板左下方，您可以通过诊断接口读取车辆识别代码（VIN）。

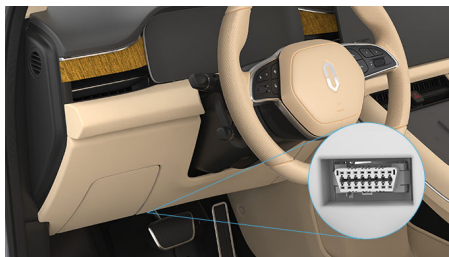

\*画面仅供参考，请以产品实际为准

使用赛力斯汽车专用诊断仪中的 OBD 接头，连接到位于主驾仪表台底部的 OBD 诊断接口，诊断仪可从车辆中读取 VIN 码。

 **提示**

诊断仪设备的获取方式请拨打电话 400 - 008 - 9999 咨询。

## 整车参数

## 车辆主要尺寸参数

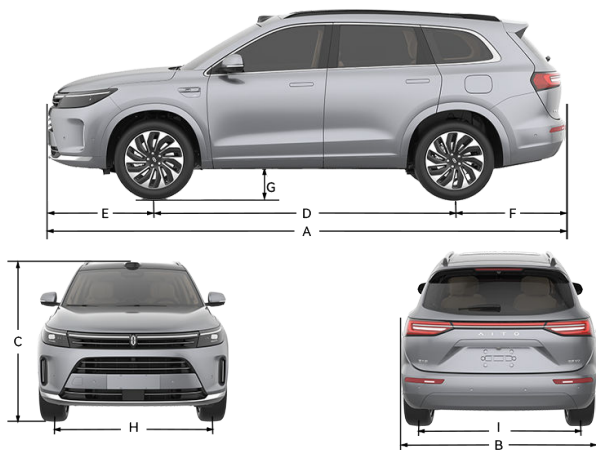

\*画面仅供参考，请以产品实际为准

标注	项目	参数 (mm)
A	长度	5020
B	宽度 <sup>1</sup>	1945
C	高度	1760
D	轴距	2820
E	前悬	1050
F	后悬	1150
G	最小离地间隙	190 (整备) / 150 (满载)
H	前轮距	1635
I	后轮距	1650

1: 车辆宽度不包含外后视镜宽度。

## 车辆主要技术参数

车辆主要技术参数如下。

项目	两驱	四驱
整备质量 (kg)	2370	2460
整备质量前轴荷 (kg)	1190	1270
整备质量后轴荷 (kg)	1180	1190
最大允许总质量 (kg)	2820	2910
最大允许总质量前轴荷 (kg)	1280	1360
最大允许总质量后轴荷 (kg)	1540	1550
0~100km/h 加速时间 (s)	7.8	4.8
乘坐人数 (人)	5 (五座版) / 6 (六座版)	
最大设计车速 (km/h)	190	
最大爬坡度 (%)	30	
最小转弯半径 (mm)	6055	
接近角 (整备)	19°	
离去角 (整备)	22°	
纵向通过角 (整备)	16.8°	

## 增程器 (发动机) 参数

项目	参数
增程器型号	H15RT
最大净功率/转速 (kW/rpm)	110/5400
额定功率/转速 (kW/rpm)	112/5400
最大扭矩/转速 (N·m/rpm)	216/4000
型式	直列四缸、进气道多点喷射、进气 VVT、低压 EGR
缸径×冲程 (mm)	73.5×88.32
排量 (mL)	1499
排放标准	国六 b



## 驱动电机参数

项目	DHT130 HFE30A31	DET330 <sup>1</sup> CTZ230XY002	HW200 CTZ196XY0P4
电机类型	永磁同步	永磁同步	永磁同步
额定电压 (V)	350	350	360
额定功率 (kW)	65	70	72
峰值功率 (kW)	130	130	200
额定转矩 (N·m)	135	135	139
峰值转矩 (N·m)	300	300	360
额定转速 (rpm)	4600	5000	4960
峰值转速 (rpm)	14500	16200	17600

1: 若选装。

## 轮胎和轮辋参数

轮胎尺寸/类型	推荐胎压 (冷胎)				动平衡要求 (g)	轮辋型号
	空载		满载			
	kPa/bar	kPa/bar	kPa/bar	kPa/bar		
	前	后	前	后		
255/50R20	250/2.5		270/2.7		≤60	8J×20
265/45R21						9J×21

轮胎规格请以实车为准。

## 四轮定位参数 (空载)

车轮定位类型	参数
前轮外倾角	-0.6° ± 0.75°
后轮外倾角	-1.42° ± 0.333°
主销内倾角	10.95° ± 0.75°
主销后倾角	2.87° ± 0.75°
前车轮前束	6' ± 6'
后车轮前束	10' ± 5'

## 动力电池参数

项目	参数
动力电池类型	三元锂离子电池
额定容量 (Ah)	114
标称电压 (V)	351.4
充电时间 (h)	快充 <sup>1</sup> : 0.5 (30%~80%); 慢充 <sup>2</sup> : 5 (20%~90%)

1: 环境温度为室温, 快充充电桩最大充电功率 $\geq$ 71kW。

2: 环境温度为室温, 慢充充电桩最大充电功率 $\geq$ 6.6kW。

## 座椅参数

项目	驾驶员侧座椅	副驾驶侧座椅	第二排座椅				第三排座椅	
			五座		六座		仅六座	
			四分座椅	六分座椅	普通座椅	MOON座椅	第三排左	第三排右
前后位置 <sub>1</sub>	向前滑动200mm, 向后滑动40mm	向前滑动260mm, 向后滑动20mm	/	/	向前滑动70mm, 向后滑动70mm	向前滑动70mm, 向后滑动60mm	/	/
靠背角度 <sub>1</sub>	向前23°, 向后47°		靠背设计角度27°, 向后9°, 向前折叠放平		靠背调节向前25°, 向后10°	靠背调节向前25°, 向后13.5°	靠背设计角度25°, 向后调整8°, 向前折叠放平	
座椅靠背调节角度 <sub>2</sub>	23°		27°		25°		25°	
扶手调节	/		/	水平放倒	从设计角度向上可调6档, 向下可调2档, 每档4°		/	

1: 测量座垫深时。

2: 设定角度。

## 悬架系统参数

项目	类型
前悬架	麦弗逊式独立悬架
后悬架	多连杆独立悬架

## 制动系统参数

### 制动参数

项目	参数
制动液	DOT4
制动液用量 (mL)	900 ± 30
制动液更换周期	每 3 年/每行驶 6 万公里
制动踏板自由行程 (mm)	5~15
驻车制动器	电子驻车制动
100km/h~0 制动距离 <sup>1</sup> (m)	≤41

1: 数据为车辆空载状态专业测试, 实际制动距离可能会因轮胎、路面等因素产生变化。

### 制动盘和制动块的合理使用范围

制动盘/制动块	参数 (mm)	
	前轮	后轮
制动盘标准厚度	32.5	24
制动盘使用极限厚度	30.5	22
制动块标准厚度 <sup>1</sup>	10	
制动块使用极限厚度 <sup>1</sup>	2	

1: 不含背板厚度。

### 燃油参数

项目	等级	油箱容积 (L)
汽油	95#及以上	60

## 能耗参数

由于驾驶习惯、道路状况、气候条件等因素的影响，实际电耗、油耗与纯电动模式下续航里程可能与本表参数不同。

项目	两驱	四驱
油耗 (CS, L/100km) <sup>1</sup>	6.8	7.4
电耗 (综合, kWh/100km) <sup>1</sup>	22.8	24
纯电动模式下续航里程 (km) <sup>1</sup> <sub>2</sub>	175	162

1: 所列数据均为 WLTC 工况数据。

2: 车辆电量从 100% 消耗至 3% 所行驶的距离。

## 减速器润滑油加注量

项目	规格	用量 (L)
(HW200) 减速器润滑油	BOT 805C EV	1.7 ± 0.1
(DHT130) 减速器润滑油	SK DHTF-01	2.2 ± 0.1
(DET330) 减速器润滑油	E6 I DHTF	2.5 ± 0.1
(H15RT) 增程器润滑油	SP 0W/20	4.5 (大修发动机时) 4 (更换机油滤清器时)

## 雨刮清洗液加注量

项目	规格	用量 (L)
雨刮清洗液	- 35℃	4

## 空调制冷剂加注量

项目	规格	用量 (g)
空调制冷剂	R134a	850 ± 10

## 冷却液加注量

项目	规格	用量 (L)
增程器冷却液	-40℃	8.53±0.2 (两驱)
		8.73±0.2 (四驱)
动力电池冷却液		7.69±0.2 (两驱)
		8.23±0.2 (四驱)
驱动电机冷却液		7.0±0.5 (两驱)
		8.5±0.5 (DHT130 四驱)
		8.4±0.5 (DET330 四驱)

1

2

3

4

5

6

7

8

9

10

11

12

13

14

## 单位术语

术语	说明
mm	毫米
m	米
km	千米
km/h	千米每小时
°C	摄氏度
°	度
'	分
%	百分比
g	克
kg	千克
mL	毫升
L	升
V	伏特
A	安培
Ah	安时
kW	千瓦
kW · h	千瓦时
s	秒
min	分钟
rpm	转/分钟
N · m	牛顿米
kPa	千帕
bar	巴

## 缩略语

术语	说明
ACC	自适应巡航控制系统
AEB	辅助紧急制动
APA	辅助泊车
AQS	空气质量管理系统
Auto Hold	自动驻车
CRBS	制动能量回收
DMS	驾驶员监测系统
EBD	电子制动力分配
EPB	电子驻车制动
ESC	车身稳定控制
ETC	电子不停车收费系统
FCW	前方碰撞预警
HAZ	紧急制动报警
HBA	液压制动辅助
HBB	液压助力辅助
HDC	陡坡缓降
HHC	上坡辅助
HMA	智能灯光辅助
HUD	抬头显示
LCC	车道巡航辅助
NCA	智能导航辅助
OBD	故障诊断系统
OTA	远程软件升级
RMI	驱动力防侧翻控制
TCS	牵引力控制系统
TPMS	胎压监控系统
V2L	车外给其他电器供电



术语	说明
V2V	车外给其他车辆供电
VDC	车身动态控制系统
VIN	车辆识别代码

1

2

3

4

5

6

7

8

9

10

11

12

13

14

## 免责声明

在本章中，您可了解用户信息及版权商标信息，请仔细阅读本部分。

## 免责声明

### 权利归属

本文档所包含的所有其他的商标是其各自所有者的财产。本文使用这些商标，并不意味着对其产品或服务拥有所有权（包括知识产权、商业秘密及其他相关权利）。严禁擅用本文档中显示或汽车上的任何商标。如您有宣传、展示等任何使用需要，您必须取得本手册制作者（以下简称“制作者”）或其公司事先书面授权。

除非制作者另行声明，手册上所生成、制作、推出的所有产品、技术、软件、程序、数据及相关内容信息（包括文字、图片、音视频、网页版面、图表、数据等权利和权益内容）的所有权力（包括知识产权、商业秘密及其他相关权利）均归制作者及/或其公司所有。未经制作者及/或其公司许可，任何人擅自使用本文档内容，均可能会侵犯制作者及/或其公司的权利，我们将会追究侵权者的法律责任。

### 车载远程信息系统/数据记录仪

车辆配有电子模块，监视和记录各车载系统的数据（包括电机、动力电池、制动系统、电气系统等）。电子模块记录各种驾驶情况及行车情况，包括制动、加速、旅行信息以及其他行车信息。同时还记录车辆功能信息，例如充电事件及状态、各系统的启用/禁用、诊断故障代码、车辆识别代码（VIN）、车速、行车方向和地点。

这些数据由车辆存储；通过车载远程信息系统定期无线传送至赛力斯汽车有限公司；车辆维修过程中，经用户授权后，可由专业授权维修技师进行访问、使用和存储。经过用户授权后，我们可以使用该数据执行以下各种操作：提供远程信息服务；进行故障检修，以及车辆质量、功能及性能评估；使用匿名化的数据进行分析和研究，以完成车辆及车辆系统的改良和设计；以及用于法律规定的其他用途。

赛力斯汽车有限公司将严格遵照相关法律、法规收集、存储、使用、加工、传输、提供或公开数据等，并采取符合法律、法规的安全防护措施保护您的个人信息，详情请访问官方网站上（aito.auto）的AITO 隐私政策。

### 版权及商标

本文档中的所有信息以及赛力斯汽车有限公司软件版权及其他知识产权归赛力斯汽车有限公司及其授权人所有。未经赛力斯汽车有限公司及其授权人书面许可，任何人不得对本文档内容进行全部或部分复制或修改。